

# SATA® dry jet™ 2



Betriebsanleitung | Упътване за работа | 使用说明书 | Návod k použití  
Betjeningsvejledning | Kasutusjuhend | Operating Instructions | Instrucciones  
de servicio | Käyttöohje | Mode d'emploi | Οδηγίες λειτουργίας | Üzemeltetési  
utasítás | Istruzione d'uso | Naudojimo instrukcija | Lietošanas instrukcija |  
Gebruikershandleiding | Bruksveiledning | Instrukcja obsługi | Instruções  
de funcionamento | Manual de utilizare | Руководство по эксплуатации  
Bruksanvisning | Navodilo za obratovanje | Návod k použití | Kullanım  
talimatı | Operating Instructions



# Index

[A   DE] Betriebsanleitung   deutsch.....	5
[BG] Упътване за работа   български.....	13
[CN] 使用说明书   中文.....	23
[CZ] Návod k použití   čeština.....	29
[DK] Betjeningsvejledning   dansk.....	37
[EE] Kasutusjuhend   eesti.....	45
[EN] Operating Instructions   english.....	53
[ES] Instrucciones de servicio   español.....	61
[FI] Käyttöohje   suomi.....	71
[FR   BL   L] Mode d'emploi   français.....	79
[GR] Οδηγίες λειτουργίας   greek.....	87
[HU] Üzemeltetési utasítás   magyar.....	97
[IT] Istruzione d'uso   italiano.....	105
[A   LT] Naudojimo instrukcija   lietuvių k.....	115
[LV] Lietošanas instrukcija   latviski.....	123
[NL] Gebruikershandleiding   nederlandse.....	133
[NO] Bruksveiledning   norsk.....	141
[PL] Instrukcja obsługi   polski.....	149
[PT] Instruções de funcionamento   português.....	159
[RO] Manual de utilizare   românesc.....	169
[RUS] Руководство по эксплуатации   русский.....	179
[S] Bruksanvisning   svensk.....	189
[SI] Navodilo za obratovanje   slovenski.....	197
[SK] Návod na použitie   slovenčina.....	205
[TR] Kullanım talimatı   türkçe.....	213
[US   CDN] Operating Instructions   US-english.....	221

# [1]

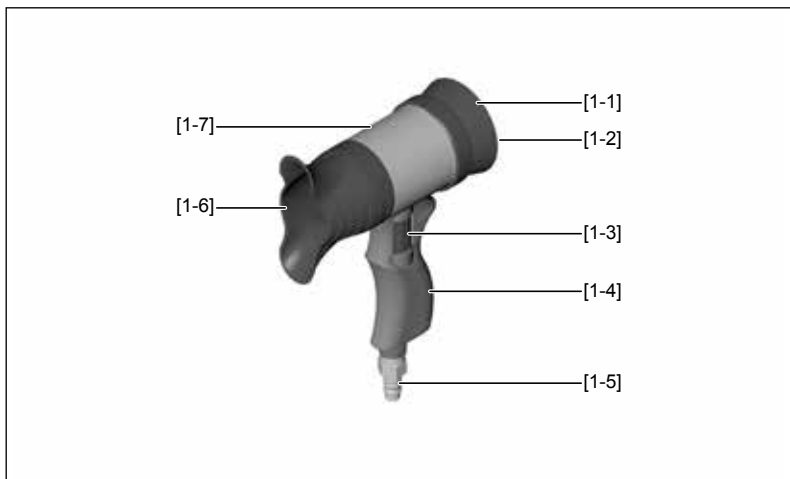

# [2]

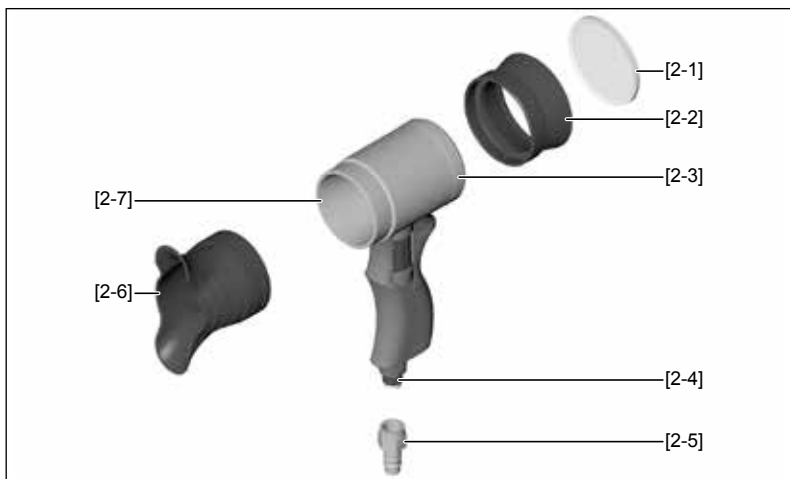

[3]

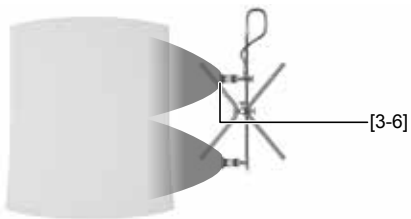
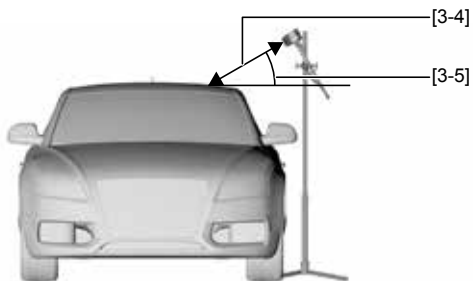
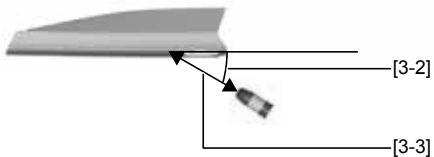
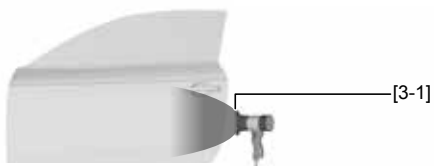

# Inhaltsverzeichnis

## [Originalfassung: Deutsch]

1. Allgemeine Informationen.....	5
2. Sicherheitshinweise.....	6
3. Verwendung .....	6
4. Beschreibung .....	6
5. Lieferumfang .....	7
6. Aufbau .....	7
7. Technische Daten.....	7
8. Erstinbetriebnahme .....	7
9. Regelbetrieb .....	8
10. Wartung und Pflege.....	10
11. Störungen.....	11
12. Kundendienst .....	11
13. Ersatzteile.....	12



### Zuerst lesen!

Vor Inbetriebnahme diese Betriebsanleitung vollständig und sorgfältig durchlesen. Die Sicherheits- und Gefahrenhinweise beachten!

Diese Betriebsanleitung immer beim Produkt oder an einer jederzeit für jedermann zugänglichen Stelle aufbewahren!

## 1. Allgemeine Informationen

Diese Betriebsanleitung enthält wichtige Informationen für den Betrieb der SATA dry jet 2, im Folgenden Trockenblaspistole genannt. Ebenso werden Bedienung, Pflege, Wartung, Reinigung sowie Störungsbehebung beschrieben.

### 1.1. Zielgruppe

Diese Betriebsanleitung ist bestimmt für

- Fachkräfte des Maler- und Lackiererhandwerks.
- Geschultes Personal für Lackierarbeiten in Industrie- und Handwerksbetrieben.

### 1.2. Unfallverhütung

Grundsätzlich sind die allgemeinen sowie die landesspezifischen Unfallverhütungsvorschriften und die entsprechenden Werkstatt- und Betriebsschutzanweisungen einzuhalten.

### 1.3. Ersatz-, Zubehör- und Verschleißteile

Grundsätzlich sind nur Original Ersatz-, Zubehör- und Verschleißteile von SATA zu verwenden. Zubehörteile, die nicht von SATA geliefert wurden, sind nicht geprüft und nicht freigegeben. Für Schäden, die durch die Verwendung nicht freigegebener Ersatz-, Zubehör- und Verschleißteile entstanden sind, übernimmt SATA keinerlei Haftung.

### 1.4. Gewährleistung und Haftung

Es gelten die Allgemeinen Geschäftsbedingungen von SATA und ggf. weitere vertragliche Absprachen sowie die jeweils gültigen Gesetze.

### SATA haftet nicht bei

- Nichtbeachtung der Betriebsan-

leitung.

- Einsatz von nicht ausgebildetem Personal.
- Nicht bestimmungsgemäßer Verwendung des Produkts.
- Nichtverwendung der persönlichen Schutzausrüstung.
- Nichtverwendung von Original Zubehör- und Ersatzteilen.
- Eigenmächtigen Umbauten oder technischen Veränderungen.
- Natürlicher Abnutzung/Ver-schleiß.
- Gebrauchsuntypischer Schlagbe-lastung.
- Unzulässigen Montage- und Demontearbeiten.

## 2. Sicherheitshinweise

Sämtliche nachstehend aufgeführ-ten Hinweise lesen und einhalten. Nichteinhaltung oder fehlerhafte Einhaltung können zu Funktions-störungen führen oder schwere Verletzungen bis hin zum Tod ver-ursachen.

### 2.1. Anforderungen an das Personal

Die Trockenblaspistole darf nur von erfahrenen Fachkräften und ein-gewiesenem Personal verwendet werden, die diese Betriebsanleitung vollständig gelesen und verstanden haben. Die Trockenblaspistole nicht bei Müdigkeit oder unter Einfluss von Drogen, Alkohol oder Medika-menten benutzen.

## 3. Verwendung

### Bestimmungsgemäße Verwen-dung

Die Trockenblaspistole dient zum forcierten Trocknen von wasserba-sierenden Lacken. Eine einzelne Trockenblaspistole eignet sich im Handbetrieb bereits zum Trocknen kleinerer Flächen wie Türen oder Kotflügel. Zum Trocknen größerer Flächen können mehrere Trockenblaspistolen im Stativbetrieb einge-setzt werden.

### Nicht bestimmungsgemäße Ver-wendung

Nicht bestimmungsgemäße Ver-wendung ist der Einsatz der Tro-ckenblaspistole zum Trocknen von lösemittelbasierendem Materialien.

## 4. Beschreibung

Die Trockenblaspistole wird über einen Anschlussnippel an das Druckluftnetz angeschlossen. Die angesaugte Luft wird zunächst von einem Sieb gereinigt. Die integrierte Luftmengenregulierung und die drehbare Breitstrahldüse ermöglicht ein gezieltes Ausströmen der ange-saugten Luft auf die lackierte Flä-che. Die Trockenblaspistole besteht aus den Hauptbauteilen:

- Filterhalter [1-1] mit Sieb [1-2]
- Griff [1-4] mit Luftmengenregulie-rung [1-3]
- Breitstrahldüse [1-6]

## 5. Lieferumfang

 Hinweis!
Der Anschlussnippel liegt nur in der Standardausführung bei. Bei allen anderen Ausführungen muss der Anschlussnippel vom Kunden bereitgestellt werden. Zum Anschluss der Trockenblaspistole an ein SATA dry jet 2 Stativ oder SATA dry jet 2 Stativ jumbo ist der SATA Anschlussnippel (Art. Nr. 6981) erforderlich.

- Trockenblaspistole SATA dry jet 2
- Sieb (Set mit 3 Stück)
- Breitstrahldüse
- Anschlussnippel (bei Standardausführung)

## 6. Aufbau

- [1-1] Filterhalter
- [1-2] Sieb (nicht sichtbar)
- [1-3] Luftmengenregulierung
- [1-4] Griff
- [1-5] Anschlussnippel
- [1-6] Breitstrahldüse (drehbar)
- [1-7] Düse

## 7. Technische Daten

Benennung	Einheit
Optimaler Betriebsüberdruck	2,5 bar
Max. Betriebsüberdruck	10,0 bar
Max. Betriebstemperatur	60 °C
Lagertemperatur	-20 °C – 80 °C

Benennung	Einheit
Luftverbrauch	270 NI/min bei 2,5 bar

## 8. Erstinbetriebnahme

Die Trockenblaspistole muss vor der ersten Inbetriebnahme montiert werden.

Nach dem Auspacken prüfen

- Trockenblaspistole beschädigt.
- Lieferumfang vollständig (siehe Kapitel 5).

### 8.1. Breitstrahldüse montieren

Zur Ausrichtung der Blasluft muss die Breitstrahldüse montiert und ausgerichtet werden.

- Breitstrahldüse [2-6] auf die vordere Düse [2-7] der Trockenblaspistole aufschieben bis sie einrastet.

### 8.2. Anschlussnippel montieren

 Hinweis!
Der Anschlussnippel liegt nur in der Standardausführung bei. Bei allen anderen Ausführungen muss der Anschlussnippel vom Kunden bereitgestellt werden. Zum Anschluss der Trockenblaspistole an ein SATA dry jet 2 Stativ oder SATA dry jet 2 Stativ jumbo ist der SATA Anschlussnippel (Art. Nr. 6981) erforderlich.

- Anschlussnippel [2-5] auf den Luftanschluss der Trockenblas-

pistole [2-4] aufschrauben (Drehmoment: 1 Nm).

### 8.3. Sieb montieren



#### Hinweis!

Das Sieb ist nicht zur Reinigung geeignet und muss bei Verschmutzung ausgetauscht werden (siehe Kapitel 10).

Das Sieb ist symmetrisch konstruiert. Die Einbaurichtung ist beliebig.

- Ein Sieb [2-1] in den Filterhalter [2-2] eindrücken bis es einrastet.

### 9. Regelbetrieb



#### Warnung!

#### Explosionsgefahr

Bei der Verwendung von ungeeigneten Druckluftschläuchen kann es zu Explosionen kommen.

→ Nur lösemittelbeständige, antistatische, unbeschädigte, technisch einwandfreie Druckluftschläuche mit Dauerdruckfestigkeit von mindestens 10,0 bar, Innendurchmesser von mindestens 9 mm verwenden, wie zum Beispiel SATA Luftschlauch (Art. Nr. 53090).



#### Vorsicht!

#### Funktionsverlust durch Verschmutzung des Siebes

Durch Verschmutzungen in der angesaugten Luft und durch Ablagerungen beim Lackiervorgang kann das Sieb verstopfen.

→ Sieb in regelmäßigen Abständen austauschen.

→ Trockenblaspistole vor Verschmutzungen beim Lackiervorgang schützen.



#### Vorsicht!

#### Schäden durch aufgewirbelten Staub

Durch das Ausrichten der ausströmenden Luft in Richtung Boden kann Staub aufgewirbelt werden. Dieser Staub kann zu Verunreinigungen der lackierten Fläche führen.

→ Nicht in Richtung Boden blasen.



#### Vorsicht!

#### Schäden durch zu geringen Abstand

Ein zu geringer Abstand der Trockenblaspistole zur lackierten Fläche kann zum Verschieben des Lackes führen.

→ Optimale Ausrichtung der Trockenblaspistole beachten.



**Hinweis!**

Druckluftanschluss mit 1/4" Aus-  
sengewinde oder passender SATA  
Anschlussnippel verwenden.  
Saubere Druckluft verwenden,  
zum Beispiel mit Hilfe von SATA  
filter 484 (Art. Nr. 92320).

Die Trockenblaspistole kann ent-  
weder im Handbetrieb oder im  
Stativbetrieb verwendet werden.  
Bei beiden Betriebsarten ist auf  
die korrekte Ausrichtung der Tro-  
ckenblaspistole zu achten (siehe  
Kapitel 9.1).

**9.1. Ausrichtung Trocken-  
blaspistole**

Um ein optimales Ergebnis zu er-  
zielen, folgende Punkte beachten

- Breitstrahldüse zur lackierten  
Fläche ausrichten **[3-1]/[3-6]**.
- Trockenblaspistole schräg auf die  
lackierte Fläche ausrichten (op-  
timaler Blasabstand: 30 cm – 50  
cm **[3-3]/[3-4]**, Winkel: 20° - 40°  
**[3-2]/[3-5]**).

**9.2. Handbetrieb**

- Luftmengenregulierung **[1-3]** bis  
zum Anschlag nach rechts dre-  
hen.
- Trockenblaspistole über den  
Anschlussnippel **[1-5]** an das  
Druckluftnetz anschließen.
- Luftmengenregulierung nach  
links drehen bis der gewünschte  
Luftstrom eingestellt ist.
- Trockenblaspistole in die ge-  
wünschte Arbeitsposition halten.

Dabei auf die korrekte Ausrich-  
tung achten (siehe Kapitel 9.1).

- Zum Beenden des Blasvorgangs  
die Luftmengenregulierung bis  
zum Anschlag nach rechts dre-  
hen und Trockenblaspistole vom  
Druckluftnetz trennen.

**9.3. Stativbetrieb****Hinweis!**

Diese Betriebsanleitung be-  
schreibt den Einsatz des  
SATA dry jet 2 Stativ mit hö-  
henverstellbarer Halterung und  
2 Trockenblaspistolen (Art. Nr.  
223008). Alternativ können auch  
alle anderen Erweiterungen  
und Varianten von SATA ver-  
wendet werden. Zum Beispiel  
SATA dry jet 2 Stativ jumbo (Art.  
Nr. 223503).

- Stativ aufbauen, positionieren  
und ausrichten **[4-4]**, **[4-9]**.
- Stativ über den Anschlussnip-  
pel **[4-3]** an das Druckluftnetz  
anschließen.
- Luftmengenregulierung der  
Trockenblaspistolen bis zum  
Anschlag nach rechts drehen.
- Trockenblaspistolen **[4-1]**,  
**[4-8]** an die Schnellkupplungen  
**[4-2]**, **[4-7]** anschließen und  
ausrichten.
- Luftmengenregulierung der  
Trockenblaspistolen nach links  
drehen bis die gewünschten  
Luftströme eingestellt sind.
- Zum Beenden des Blasvorgangs

die Luftmengenregulierung der Trockenblaspistolen bis zum Anschlag nach rechts drehen und die Trockenblaspistolen vom Stativ abnehmen bzw. das Stativ vom Druckluftnetz trennen.

## 10. Wartung und Pflege



### Warnung!

#### Verletzungsgefahr durch sich lösende Komponenten

Bei Wartungsarbeiten an der Trockenblaspistole mit bestehender Verbindung zum Druckluftnetz können sich unerwartet Komponenten lösen.

→ Trockenblaspistole vor allen Wartungsarbeiten vom Druckluftnetz trennen.

Zur Instandhaltung sind Ersatzteile verfügbar (siehe Kapitel 13).

### 10.1. Breitstrahldüse austauschen

#### Breitstrahldüse entfernen

- Breitstrahldüse [2-6] von der vorderen Düse [2-7] der Trockenblaspistole abziehen.

#### Neue Breitstrahldüse einsetzen

- Breitstrahldüse [2-6] auf die vordere Düse [2-7] der Trockenblaspistole aufschieben bis sie einrastet.

### 10.2. Anschlussnippel austauschen

#### Anschlussnippel entfernen

- Anschlussnippel [2-5] vom Luft-

anschluss der Trockenblaspistole [2-4] abschrauben.

#### Neuen Anschlussnippel einsetzen

- Anschlussnippel [2-5] auf den Luftanschluss der Trockenblaspistole [2-4] aufschrauben (Drehmoment: 1 Nm).

### 10.3. Sieb austauschen

#### Sieb entfernen

- Sieb [2-1] aus Filterhalter [2-2] herausnehmen.

#### Neues Sieb einsetzen



### Hinweis!

Das Sieb ist symmetrisch konstruiert. Die Einbaurichtung ist beliebig.

- Sieb [2-1] in den Filterhalter [2-2] eindrücken.

### 10.4. Filterhalter austauschen

#### Filterhalter entfernen

- Filterhalter [2-2] von der hinteren Düse [2-3] der Trockenblaspistole abziehen.

#### Neuen Filterhalter einsetzen

- Filterhalter [2-2] auf die hintere Düse [2-3] der Trockenblaspistole aufschieben.

## 10.5. Trockenblaspistole reinigen

	<b>Vorsicht!</b>
<b>Geräteschäden durch falsche Reinigung</b>	
Das Eintauchen in Löse- oder Reinigungsmittel oder das Reinigen in einem Ultraschallgerät kann die Trockenblaspistole beschädigen. → Trockenblaspistole nicht in Löse- oder Reinigungsmittel legen. → Trockenblaspistole nicht in einem Ultraschallgerät reinigen.	

	<b>Hinweis!</b>
Die Trockenblaspistole verschmutzt besonders schnell, wenn sie während dem Lackiervorgang nicht vor Verunreinigungen geschützt wird.	

	<b>Hinweis!</b>
Das Sieb ist nicht zur Reinigung geeignet und muss bei Verschmutzung ausgetauscht werden (siehe Kapitel 10.3).	

- Trockenblaspistole mit einem, in Reinigungsmittel getränktem Tuch äußerlich reinigen.

## 11. Störungen

In der nachfolgenden Tabelle sind Störungen, deren Ursache und entsprechende Abhilfemaßnahmen beschrieben.

Können die Störungen durch die beschriebenen Abhilfemaßnahmen nicht beseitigt werden, die Trockenblaspistole an die Kundendienstabteilung von SATA schicken. (Anschrift siehe Kapitel 12).

Störung	Ursache	Abhilfe
Luftstrom unregelmäßig.	Sieb verschmutzt.	Sieb austauschen.
Schwache Luftströmung.		
Schmutzpartikel auf lackierter Oberfläche.	Sieb fehlt.	Sieb einsetzen.
	Luft verunreinigt.	SATA filter 484 verwenden.

## 12. Kundendienst

Zubehör, Ersatzteile und technische Unterstützung erhalten Sie bei Ihrem SATA Händler.

## 13. Ersatzteile

### 13.1. SATA dry jet 2



	Art. Nr.	Benennung	Anzahl
[1-1]	222232	Filterhalter	1 St.
[1-2]	222125	Sieb für SATA dry jet 2, Packung mit 10 Stück	1 Set.
[1-5]	6981	Anschlussnippel	5 St.
[1-6]	223834	Breitstrahldüse	1 St.

### 13.2. SATA dry jet 2 Stativ

	Art. Nr.	Benennung	Anzahl
[4-5]	83840	Standfuß	1 Set.
[4-4], [4-6], [4-7]	86165	Umrüstsatz	1 St.
[4-9]	123786	Kreuzstück	1 St.
-	84145	Stativverlängerung ca. 1,2 m (nicht sichtbar)	1 St.
-	84145	Stativverlängerung für 3. Trockenblaspistole (nicht sichtbar)	1 St.

## Съдържание [оригинален вариант: немски]

1. Обща информация .....	13
2. Указания за безопасност ....	14
3. Употреба .....	14
4. Описание .....	14
5. Обем на доставката .....	15
6. Конструкция .....	15
7. Технически данни .....	15
8. Първо пускане в експлоатация .....	15
9. Режим на регулиране .....	16
10. Поддръжка и полагане на грижи.....	18
11. Неизправности.....	20
12. Сервиз .....	20
13. Резервни части .....	21

 	<b>Първо прочетете!</b>
<p>Преди пускането в експлоатация прочетете напълно и внимателно това упътване за работа. Спазвайте инструкциите за безопасност и за наличие на опасности!</p>	

Съхранявайте винаги това упътване за работа при продукта или на достъпно по всяко време за всеки място!

### 1. Обща информация

Това упътване за работа съдържа важна информация за експлоатацията на SATA dry jet 2, наречен по-долу пистолет за сушене. Заедно с това са описани монта-

жът, обслужването, полагането на грижи, поддръжката, почистването, както и отстраняването на неизправности.

#### 1.1. Целева група

Настоящото ръководство за експлоатация е предназначено за

- специалисти в областта на боядисването и лакирането.
- Обучен персонал, извършващ работи по лакиране в индустриални и занаятчийски предприятия.

#### 1.2. Предотвратяване на инциденти

По принцип трябва да се спазват общите, както и специфичните за страната разпоредби за предотвратяване на злополуки и съответните заводски и работни инструкции за безопасност на труда.

#### 1.3. Резервни части, принадлежности и износващи се части

По принцип трябва да се използват само оригинални резервни части, принадлежности и износващи се части от SATA. Принадлежности, които не са доставени то SATA, не са изпитвани и не са разрешени. SATA не носи отговорност за щети, които са причинени от неразрешени резервни части, принадлежности и износващи се части.

## 1.4. Гаранция и отговорност

Важат Общите търговски условия на SATA и евентуално други договорни споразумения, както и съответните валидни закони.

SATA не носи отговорност при

- Неспазване на Ръководството за експлоатация.
- Използване от необучен персонал.
- Използване на продукта не по предназначение.
- Неизползване на лични предпазни средства.
- Неизползване на оригинални принадлежности и резервни части.
- Самоволни преустройства или технически промени.
- Естествено изхабяване/износване.
- Нетипично за използването натоварване на удар.
- Недопустими монтажни и демонтажни работи.

## 2. Указания за безопасност

Прочетете и съблюдавайте всички следващи указания. Несъблюдаването или неправилното съблюдаване могат да причинят функционални смущения или тежки наранявания дори и смърт.

## 2.1. Изисквания към персонала

Пистолетът за сушене може да бъде използван само от специалисти и инструктирани лица, които са прочели и осмислили напълно това упътване за работа. Пистолетът за сушене не трябва да се използва при умора или под въздействие на наркотици, алкохол или медикаменти.

## 3. Употреба

Целесъобразна употреба

Пистолетът за сушене служи за принудително сушене на лакове на водна основа. Един единствен пистолет за сушене е подходящ в ръчен режим даже за сушене на малки повърхности като врати или калници. За сушене на големи повърхности могат да се използват няколко пистолета за сушене монтирани върху стойка.

Употреба не по предназначение  
Употреба не по предназначение е използването на пистолета за сушене за да бъдат изсушени материали базиращи се на разтворители.

## 4. Описание

Пистолетът за сушене се свързва чрез съединителен нипел към мрежата за сгъстен въздух. Засмукваният въздух първо се пречиства от филтър. Вграденият регулатор на количеството на въздуха и въртящата се дюза за широка струя позволява насочен

изходен поток на засмукания въздух към лакираната повърхност. Пистолетът за сушене се състои от следните основни части:

- Филтърен държач [1-1] с филтър [1-2]
- Дръжка [1-4] с регулатор на количеството на въздуха [1-3]
- Дюза за широка струя [1-6]

## 5. Обем на доставката

	<b>Указание!</b>
<p>Съединителният нипел е приложен само в стандартното изпълнение. При всички други изпълнения съединителният нипел трябва да бъде подготвен от потребителя. За свързване на пистолета за сушене към стойка SATA dry jet 2 или стойка SATA dry jet 2 jumbo е необходим съединителен нипел SATA (кат. № 6981).</p>	

- Пистолет за сушене SATA dry jet 2
- Филтър (комплект от 3 броя)
- Дюза за широка струя
- Съединителен нипел (при стандартното изпълнение)

## 6. Конструкция

- [1-1] Филтърен държач
- [1-2] Филтър (не се вижда)
- [1-3] Регулатор на количеството на въздуха
- [1-4] Дръжка
- [1-5] Съединителен нипел
- [1-6] Дюза за широка струя (въртяща се)

## [1-7] Дюза

### 7. Технически данни

Наименование	Единици
Оптимално работно свръхналягане	2,5 bar
макс. работно свръхналягане	10,0 bar
макс. работна температура	60 °C
Температура на съхранение	-20 °C – 80 °C
Разход на въздух	270 NI/min (2,5 bar)

## 8. Първо пускане в експлоатация

Пистолетът за сушене трябва да бъде монтиран преди първото пускане в експлоатация.

След разопаковане, проверете дали

- Пистолетът за сушене е повреден.
- Комплектацията на доставката е пълна (вижте глава 5).

### 8.1. Монтиране на дюзата за широка струя

За центроване на издувания въздух трябва да бъде монтирана и центрована дюзата за широка струя.

- Набутайте дюзата за широка струя [2-6] върху предната дюза [2-7] на пистолета за сушене, докато се фиксира.

## 8.2. Монтиране на съединителния нипел

	<b>Указание!</b>
<p>Съединителният нипел е приложен само в стандартното изпълнение. При всички други изпълнения съединителният нипел трябва да бъде подготвен от потребителя. За свързване на пистолета за сушене към стойка SATA dry jet 2 или стойка SATA dry jet 2 jumbo е необходим съединителен нипел SATA (кат. № 6981).</p>	

- Завинтете съединителния нипел **[2-5]** върху въздушното съединение на пистолета за сушене **[2-4]** (въртящ момент на затягане: 1 Н.м).

## 8.3. Монтиране на филтър

	<b>Указание!</b>
<p>Филтърът не е подходящ за почистване и трябва да бъде заменен при замърсяване (вижте глава 10). Филтърът е конструиран симетрично. Посоката на поставяне е по избор.</p>	

- Притиснете един филтър **[2-1]** във филтърния държач **[2-2]**, докато се фиксира.

## 9. Режим на регулиране

	<b>Предупреждение!</b>
<p><b>Опасност от експлозия</b> При употреба на неподходящи маркучи за сгъстен въздух може да възникне експлозия. → Използвайте само устойчиви на разтворители, антистатични, неповредени, технически изправни маркучи за сгъстен въздух с устойчивост при продължително натоварване на натиск от най-малко 10,0 bar , вътрешен диаметър от най-малко 9 mm, например въздушен маркуч SATA (кат. № 53090).</p>	

	<b>Внимание!</b>
<p><b>Влошаване на работата поради замърсяване на филтъра</b> Поради замърсявания в засмуквания въздух и отлагания в процеса на лакиране филтърът може да се запуши. → Сменяйте филтъра на редовни интервали. → Защитете пистолета за сушене от замърсявания в процеса на лакиране.</p>	



**Внимание!**

Щети поради завихрен прах  
Поради насочване на изходящия въздух в посока към пода може да се завихри прах. Този прах може да доведе до замърсявания на лакираните повърхности.

→ Не духайте с пистолета в посока към пода.

**Внимание!**

Щети поради твърде малко разстояние

Твърде малкото разстояние на пистолета за сушене до лакираната повърхност може да доведе до изместване на лака.

→ Обърнете внимание на оптималното центроване на пистолета за сушене.

**Указание!**

Използвайте съединение за сгъстен въздух с 1/4“ външна резба или съединителен нипел SATA.

Използвайте чист сгъстен въздух, например през филтър SATA 484 (кат. № 92320).

Пистолетът за сушене може да бъде използван или в ръчен режим, или в режим на работа върху стойка. При двата режима работа трябва да се обърне внимание на правилното центроване на пистолета за сушене (вижте

глава 9.1).

## 9.1. Центроване на пистолета за сушене

За постигане на оптимален резултат обърнете внимание на следните точки

- Центровайте дюзата за широка струя към лакираната повърхност **[3-1]/[3-6]**.
- Центровайте пистолета за сушене косо към лакираната повърхност (оптимално разстояние на сушене: 30 cm – 50 cm **[3-3]/[3-4]**, ъгъл: 20° - 40° **[3-2]/[3-5]**).

## 9.2. Ръчен режим

- Завъртете регулатора на количеството на въздуха **[1-3]** до упор надясно.
- Свържете пистолета за сушене чрез съединителния нипел **[1-5]** към мрежата за сгъстен въздух.
- Завъртете регулатора на количеството на въздуха наляво до настройка на желания въздушен поток.
- Задръжте пистолета за сушене в желаната работна позиция. При това обърнете внимание на правилното центроване (вижте глава 9.1).
- За завършване на процеса на сушене завъртете регулатора на количеството на въздуха до упор надясно и разкачете пистолета за сушене от мрежата за сгъстен въздух.

### 9.3. Режим на работа върху стойка

	<b>Указание!</b>
<p>Това упътване за работа описва употребата на стойка SATA dry jet 2 с регулируем по височина държач и 2 пистолета за сушене (кат. № 223008). Като алтернатива могат да бъдат използвани и други разширения и варианти от SATA. Например стойка SATA dry jet 2 jumbo (кат. № 223503).</p>	

- Монтирайте, позиционирайте и центровайте стойката [4-4], [4-9].
- Свържете стойката чрез съединителния нипел [4-3] към мрежата за сгъстен въздух.
- Завъртете регулатора на количеството на въздуха на пистолетите за сушене до упор надясно.
- Свържете пистолетите за сушене [4-1], [4-8] към бързите куплунги [4-2], [4-7] и ги центровайте.
- Завъртете регулатора на количеството на въздуха на пистолетите за сушене наляво до настройка на желаните въздушни потоци.
- За завършване на процеса на сушене завъртете регулатора на количеството на въздуха на пистолетите за сушене до упор надясно и снемете пистолетите

за сушене от стойката, респ. разкачете стойката от мрежата за сгъстен въздух.

### 10. Поддръжка и полагане на грижи

	<b>Предупреждение!</b>
<p>Опасност от нараняване от отделящи се части При работи по поддръжката на пистолета за сушене със съществуващо свързване към мрежата за сгъстен въздух неочаквано могат да се отделят части. → Разкачвайте пистолета за сушене преди всички работи по поддръжката от мрежата за сгъстен въздух.</p>	

За поддържане в изправност са на разположение резервни части (вижте глава 13).

#### 10.1. Смяна на дюзата за широка струя

Снемане на дюзата за широка струя

- Издърпайте дюзата за широка струя [2-6] от предната дюза [2-7] на пистолета за сушене.

Поставяне на нова дюза за широка струя

- Набутайте дюзата за широка струя [2-6] върху предната дюза [2-7] на пистолета за сушене, докато се фиксира.

## 10.2. Смяна на съединителния нипел

Снемане на съединителния нипел

- Отвинтете съединителния нипел **[2-5]** от въздушното съединение на пистолета за сушене **[2-4]**.

Поставяне на нов съединителен нипел

- Завинтете съединителния нипел **[2-5]** върху въздушното съединение на пистолета за сушене **[2-4]** (въртящ момент на затягане: 1 Nm).

## 10.3. Смяна на филтъра

Снемане на филтъра

- Извадете филтъра **[2-1]** от филтърния държач **[2-2]**.

Поставяне на нов филтър



### Указание!

Филтърът е конструиран симетрично. Посоката на поставяне е по избор.

- Притиснете филтъра **[2-1]** във филтърния държач **[2-2]**.

## 10.4. Смяна на филтърния държач

Снемане на филтърния държач

- Издърпайте филтърния държач **[2-2]** от задната дюза **[2-3]** на пистолета за сушене.

Поставяне на нов филтърен държач

- Набутайте филтърния държач

**[2-2]** върху задната дюза **[2-3]** на пистолета за сушене.

## 10.5. Почистване на пистолета за сушене



### Внимание!

Повреди на уреда поради неправилно почистване  
Потапянето в разтварящо или почистващо средство или почистването с ултразвуков уред може да повреди пистолета за сушене.

→ Не поставяйте пистолета за сушене в разтварящо или почистващо средство.

→ Не почиствайте пистолета за сушене с ултразвуков уред.



### Указание!

Пистолетът за сушене се замърсява особено бързо, когато по време на процеса на лакиране той не бъде защитен от замърсявания.



### Указание!

Филтърът не е подходящ за почистване и трябва да бъде заменен при замърсяване (вижте глава 10.3).

- Почиствайте пистолета за сушене отвън с напоена в почистващо средство кърпа.

## 11. Неизправности

В следващата таблица са описани неизправностите, техните причини и съответните мерки за отстраняване.

Ако една неизправност не могат да бъдат отстранени с описаните мерки за отстраняване, изпратете пистолета за сушене на отдела за обслужване на клиенти на SATA. (За адреса вижте глава 12).

Повреда	Причина	Отстраняване
Неравномерен въздушен поток.	Замърсен филтър.	Сменете филтъра.
Слаб въздушен поток.		
Частици замърсявания върху лакираната повърхност.	Филтърът липсва.	Поставете филтъра.
	Замърсен въздух.	Използвайте филтър SATA 484.

## 12. Сервиз

принадлежност, резервни части и техническа помощ ще получите от Вашия търговец на SATA.

## 13. Резервни части

## 13.1. SATA dry jet 2

	Каталожен №.	Наименование	Брой
[1-1]	222232	Филтърен държач	1 бр.
[1-2]	222125	Филтър за SATA dry jet 2, опаковка с 10 броя	1 комплект.
[1-5]	6981	Съединителен нипел	5 бр.
[1-6]	223834	Дюза за широка струя	1 бр.

## 13.2. Стойка SATA dry jet 2

	Каталожен №.	Наименование	Брой
[4-5]	83840	Поставка	1 комплект.
[4-4], [4-6], [4-7]	86165	Комплект за преоборудване	1 бр.
[4-9]	123786	Кръстачка	1 бр.
-	84145	Удължение на стойката ок. 1,2 м (не се вижда)	1 бр.
-	84145	Удължение на стойката за 3-ти пистолет за сушене (не се вижда)	1 бр.



## 目录 [原版: 德语]

1. 一般信息 .....	23
2. 安全说明 .....	23
3. 使用 .....	24
4. 说明 .....	24
5. 交货范围 .....	24
6. 构造 .....	24
7. 技术参数 .....	24
8. 首次调试 .....	24
9. 正常运行 .....	25
10. 维护和保养 .....	26
11. 故障 .....	27
12. 售后服务 .....	27
13. 备件 .....	28



**首先请阅读！**

在投入使用前，需认真通读本使用说明书。注意安全指示及危险指示！

请将本使用说明书始终妥善放在产品附近或任何人可随手取得的位置！

### 1. 一般信息

本使用说明书包含用于 SATA dry jet 2 运转的重要信息，以下将其称为吹风枪。同样也对操作、维护、保养、清洁和故障排除做了说明。

#### 1.1. 目标群

本操作说明书适用于

- 从事涂装和喷漆工作的人员
- 工业和手工业企业内受过培训的喷漆作业人员。

### 1.2. 事故防范

原则上，须遵守一般的和国家特定的事故预防条例以及相应的车间和操作安全说明。

### 1.3. 备件、附件和易损件

原则上仅可使用 SATA 原装备件、配件和易损件。非 SATA 所提供的配件未经测试，未获准许。因使用未获准许的备件、配件和易损件而造成的损害，SATA 不承担任何责任。

### 1.4. 保修和责任

SATA 的一般性商务条件，可能还存在的其他协议以及各现行的法规适用于此。

在以下情况下，SATA 不承担责任

- 不遵守操作说明书。
- 未经培训的人员使用。
- 不按规定使用产品。
- 未使用个人防护装置。
- 未使用原装附件和备件。
- 擅自改装或进行技术变更。
- 自然磨损/耗损。
- 使用时非典型的冲击应力。
- 未经许可的安装和拆卸作业。

### 2. 安全说明

阅读并遵守下面列出的所有提示。不遵守或错误遵守提示，可能导致功能故障或者造成重伤甚至死亡。

#### 2.1. 对人员的要求

只有已完整阅读并理解本使用说明书的富有经验的专业人员和接受过指导的人员才允许使用吹风枪。不可在疲劳状态或者受毒品、酒精或药物的影响时使用吹风枪。

### 3. 使用

#### 常规使用

吹风枪用于对水性漆进行强制干燥。单只吹风枪即可适用于在手动操作模式下干燥较小的表面，例如门或挡泥板。如需干燥较大的表面，可借助三脚架使用多只吹风枪。

#### 不当使用

不当使用是指使用吹风枪对溶剂型材料进行干燥。

### 4. 说明

吹风枪由一个螺纹接套连接到压缩空气网络上。吸入的空气首先通过一个滤网进行清洁。集成的空气流量调节器和可旋转的扇形幅面喷嘴可将吸入的空气有针对性地喷吹到涂装表面上。吹风枪的主要组成部分：

- 过滤器支架 [1-1]，带有滤网 [1-2]
- 手柄 [1-4]，带有空气流量调节器 [1-3]
- 扇形幅面喷嘴 [1-6]

### 5. 交货范围



#### 提示！

仅在标准规格中配有螺纹接套。在所有其他规格上均需由客户预备螺纹接套。若需将吹风枪连接到一个 SATA dry jet 2 三角架或者 SATA dry jet 2 大型三角架上时，必须使用 SATA 螺纹接套（订货号 6981）。

- 吹风枪 SATA dry jet 2
- 滤网（3 只一组）
- 扇形幅面喷嘴
- 螺纹接套（在标准规格中）

### 6. 构造

- [1-1] 过滤器支架
- [1-2] 滤网（不可见）
- [1-3] 空气流量调节器
- [1-4] 手柄
- [1-5] 螺纹接套
- [1-6] 扇形幅面喷嘴（可旋转）
- [1-7] 喷嘴

### 7. 技术参数

名称	单位
最优操作气压	2.5 bar
最高操作气压	10.0 bar
最大运行温度	60 °C
存储温度	-20 °C – 80 °C
耗气量	270 NI/min 在 2.5 bar 上

### 8. 首次调试

在首次投入使用前必须对吹风枪进行装配。

在拆包之后检查

- 吹风枪 损坏。
- 交货范围是否完整（见第 5 章）。

#### 8.1. 安装扇形幅面喷嘴

为了使吹风定向，必须装配并校准扇形幅面喷嘴。

- 将扇形幅面喷嘴 [2-6] 推到吹风枪的前喷嘴 [2-7] 上直至其卡入。



## 8.2. 安装螺纹接套

	<b>提示！</b>
<p>仅在标准规格中配有螺纹接套。在所有其他规格上均需由客户预备螺纹接套。若需将吹风枪连接到一个 SATA dry jet 2 三角架或者 SATA dry jet 2 大型三角架上时，必须使用 SATA 螺纹接套（订货号 6981）。</p>	

- 将螺纹接套 [2-5] 旋到吹风枪的空气接口 [2-4] 上（扭矩：1Nm）。

## 8.3. 安装滤网

	<b>提示！</b>
<p>滤网不适于清洁，当其脏污时必须更换（见第 10 章）。滤网的设计对称。安装方向任意。</p>	

- 将滤网 [2-1] 推压到过滤器支架 [2-2] 中直至其卡入。

## 9. 正常运行

	<b>警告！</b>
<p><b>爆炸危险</b> 使用不适合的压缩空气软管可能会导致爆炸。 → 仅使用耐溶剂、抗静电、完好无损、在技术上无瑕疵的压缩空气软管且其持久耐压强度至少为 10.0 bar，内径至少为 9 mm，例如 SATA 空气软管（订货号 53090）。</p>	

	<b>小心！</b>
<p>由于滤网脏污导致功能失效吸入空气中的污物以及涂装过程中形成的沉积物会造成滤网堵塞。 → 定期更换滤网。 → 在涂装过程中防止吹风枪受到污染。</p>	

	<b>小心！</b>
<p>由于扬尘所造成的损坏将气流朝向地板方向时，会使灰尘飞扬。这些灰尘会导致涂装表面脏污。 → 不可朝向地板吹风。</p>	

	<b>小心！</b>
<p>由于距离过小所造成的损坏当吹风枪与涂装表面距离过小时，会使油漆产生移动。 → 注意吹风枪的最佳定向。</p>	

	<b>提示！</b>
<p>使用外螺纹为 1/4" 的压缩空气接口或者匹配的 SATA 螺纹接套。使用干净的压缩空气，例如借助 SATA 过滤器 484（订货号 92320）。</p>	

吹风枪既可在手动操作模式下使用，也可在三脚架模式下使用。在两种操作模式下均需注意吹风枪的正确定向（见第 9.1 章）。

### 9.1. 吹风枪定向

为了达到最佳效果，请注意以下要点

- 将扇形幅面喷嘴对准涂装表面 [3-1]/[3-6]。
- 使吹风枪倾斜对准涂装表面
- ( 最佳吹风距离 : 30 cm – 50 cm [3-3]/[3-4], 角度 : 20° - 40° [3-2]/[3-5] )。

## 9.2. 手动操作

- 将空气流量调节器 [1-3] 向右旋转直至其被挡止。
- 使用螺纹接套 [1-5] 将吹风枪连接到压缩空气网络上。
- 将空气流量调节器向左旋转, 直至调节出现所需气流。
- 使吹风枪保持在理想的工作位置上。此外须注意正确定向 ( 见第 9.1 章 )。
- 若需停止 吹风过程, 将空气流量调节器向右旋转直至其被挡止, 将吹风枪从压缩空气网络上断开。

## 9.3. 三角架操作



### 提示 !

本使用说明书阐述了带有高度可调支架以及 2 只吹风枪的 SATA dry jet 2 三角架 ( 订货号 223008 ) 的使用。也可选择使用所有其他的 SATA 扩展和变型设备。例如 SATA dry jet 2 大型三角架 ( 订货号 223503 )。

- 搭建三角架, 将其定位并校准 [4-4], [4-9]。
- 使用螺纹接套 [4-3] 将三角架连接到压缩空气网络上。
- 将吹风枪的空气流量调节器向右旋转直至其被挡止。

- 将吹风枪 [4-1]、[4-8] 连接到速接联轴节 [4-2]、[4-7] 上并将其校准。
- 将吹风枪的空气流量调节器向左旋转, 直至调节出现所需气流。
- 若需停止 吹风过程, 将吹风枪的空气流量调节器向右旋转直至其被挡止, 从三脚架上取下吹风枪, 或者将三脚架从压缩空气网络上断开。

## 10. 维护和保养



### 警告!

松动的部件导致受伤危险  
当吹风枪仍连接在压缩空气网络上时, 进行维护工作会使部件意外松动。  
→ 在进行所有维护工作之前, 将吹风枪从压缩空气网络上断开。

备件可用于维护 ( 见第 13 章 )。

### 10.1. 更换扇形幅面喷嘴

移除扇形幅面喷嘴

- 将扇形幅面喷嘴 [2-6] 从吹风枪的前喷嘴 [2-7] 上拔下。

安装新扇形幅面喷嘴

- 将扇形幅面喷嘴 [2-6] 推到吹风枪的前喷嘴 [2-7] 上直至其卡入。

### 10.2. 更换螺纹接套

移除螺纹接套

- 将螺纹接套 [2-5] 从吹风枪的空气接口 [2-4] 上旋下。

安装新螺纹接套

- 将螺纹接套 [2-5] 旋到吹风枪的空气接口 [2-4] 上 ( 扭矩 : 1 Nm )

。

### 10.3. 更换滤网

移除滤网

- 将滤网 [2-1] 从过滤器支架 [2-2] 中取出。

安装新滤网

	<b>提示！</b>
滤网的设计对称。安装方向任意。	

- 将滤网 [2-1] 推压到过滤器支架 [2-2] 中。

### 10.4. 更换过滤器支架

移除过滤器支架

- 将过滤器支架 [2-2] 从吹风枪的后喷嘴 [2-3] 上拔下。

安装新过滤器支架

- 将过滤器支架 [2-2] 推到吹风枪的后喷嘴 [2-3] 上。

### 10.5. 清洁吹风枪

	<b>小心！</b>
错误的清洁方式造成设备损坏 将吹风枪浸泡在溶剂或清洁剂中、或者使用超声波设备清洁吹风枪均可能造成吹风枪的损坏。 → 不可将吹风枪放入溶剂或清洁剂中。 → 不可将吹风枪放到超声波设备中清洁。	

	<b>提示！</b>
如果在涂装过程中没有对污染物进行防护，吹风枪受污极为迅速。	

	<b>提示！</b>
滤网不适于清洁，当其脏污时必须更换（见第 10.3 章）。	

- 使用浸过清洁剂的抹布清洁吹风枪的外表面。

### 11. 故障

下面的表中说明了故障、故障的原因及相应的排除措施。

如果故障无法通过所述补救措施得到排除，将吹风枪寄到 SATA 客户服务部。（地址见第 12 章）。

故障	原因	解决办法
气流不规律。	滤网脏污。	更换滤网。
气流较弱。		
在涂装表面出现污物颗粒。	缺少滤网。	安装滤网。
	空气污浊。	使用 SATA 过滤器 484。

### 12. 售后服务

您的 SATA 经销商可以为您提供配件、备件和技术支持。

## 13. 备件

## 13.1. SATA dry jet 2

	产品号	名称	数量
[1-1]	222232	过滤器支架	1 个
[1-2]	222125	用于 SATA dry jet 2 的滤网，每包 10 只	1 组。
[1-5]	6981	螺纹接套	5 个
[1-6]	223834	扇形幅面喷嘴	1 个

## 13.2. SATA dry jet 2 三脚架

	产品号	名称	数量
[4-5]	83840	支脚	1 组。
[4-4] <input type="checkbox"/>	86165	改装组件	1 个
[4-6] <input type="checkbox"/>			
[4-7]			
[4-9]	123786	四通管	1 个
-	84145	三脚架延长装置，约 1.2 m ( 不可见 )	1 个
-	84145	用于第 3 只吹风枪的三脚架延长装置 ( 不可见 )	1 个

## Obsah [původní verze: v němčině]

1. Všeobecné informace.....	29
2. Bezpečnostní pokyny .....	30
3. Použití .....	30
4. Popis .....	30
5. Obsah dodávky .....	30
6. Složení .....	31
7. Technické údaje .....	31
8. První uvedení do provozu .....	31
9. Regulační režim .....	32
10. Údržba a péče .....	33
11. Poruchy .....	34
12. Zákaznický servis .....	35
13. Náhradní díly .....	36



**Nejdříve si přečtěte:**

Před uvedením provozu si pečlivě přečtete celý tento návod k použití. Dodržujte bezpečnostní pokyny a varování!

Tento návod k použití mějte vždy u výrobku nebo na místě kdykoliv dostupném pro každého!

### 1. Všeobecné informace

Tento návod k použití obsahuje důležité informace pro provoz přístroje SATA dry jet 2, následně nazývaného sušící ofukovací pistole. Rovněž je zde popsána obsluha, péče, údržba, čištění a odstraňování poruch.

#### 1.1. Cílová skupina

Tento návod k použití je určen

- odborníkům malířského a lakýr-

nického řemesla.

- Vyškolený personál pro lakýrnické práce v průmyslových podnicích a řemeslné výrobě.

#### 1.2. Prevence úrazů

Je zásadně nutné dodržovat všeobecné i národní bezpečnostní předpisy a bezpečnostní pokyny platné v příslušné dílně a příslušném podniku.

#### 1.3. Náhradní díly, příslušenství a díly podléhající rychlému opotřebení

Vždy je nutno používat pouze originální náhradní díly, příslušenství a rychle opotřebitelné díly SATA. Díly příslušenství, které nebyly dodané firmou SATA, nejsou atestovány a schváleny. Za škody způsobené použitím neschválených náhradních dílů, příslušenství a rychle opotřebitelných součástí nenese firma SATA žádnou odpovědnost.

#### 1.4. Záruka a odpovědnost

Platí všeobecné obchodní podmínky SATA a případné další smluvní dohody, jakož i příslušné platné zákony.

Společnost SATA nenese odpovědnost

- v případě, že nebyl dodržován návod k použití.
- při použití zařízení nevyškoleným personálem.
- při použití výrobku, které není

- v souladu s jeho určením.
- při nepoužití osobního ochranného vybavení.
- při nepoužití originálního příslušenství a náhradních dílů.
- pokud dojde ke svévolné přestavbě nebo technickým změnám.
- při přirozeném opotřebování.
- při zatížení úderu, které není typické pro používání.
- při nedovolených montážních a demontážních pracech.

## 2. Bezpečnostní pokyny

Přečtěte si všechny níže uvedené pokyny a dodržujte je. Nedodržování nebo chybné dodržování může vést k funkčním poruchám nebo způsobit závažná zranění či dokonce úmrtí.

### 2.1. Požadavky na personál

Sušicí ofukovací pistole může být používána pouze odborníky a kvalifikovanými pracovníky, kteří si přečetli a pochopili celý tento návod k použití. Sušicí ofukovací pistoli nepoužívejte, pokud jste unaveni nebo pod vlivem drog, alkoholu nebo léků.

## 3. Použití

Používání podle určení

Sušicí ofukovací pistole se používá pro efektivní sušení vodou ředitelných laků. Jednotlivá sušicí ofukovací pistole je při ruční obsluze vhodná pro sušení menších ploch, jako jsou dveře nebo blatníky. Pro sušení větší ploch lze použít několik sušicích ofukovacích pistolí v

provedení na stativu.

Nesprávné použití

Nesprávné použití je použití sušicí ofukovací pistole pro sušení materiálů na bázi rozpouštědel.

## 4. Popis

Sušicí ofukovací pistole je připojena přes spojovací vsuvku k síti stlačeného vzduchu. Nasávaný vzduch se nejprve čistí přes sítko. Integrovaná regulace průtoku vzduchu a rotační tryska se širokým rozptylem umožňují cílené ofukování lakovaného povrchu nasávaným vzduchem. Sušicí ofukovací pistole se skládá z následujících hlavních součástí:

- Držák filtru **[1-1]** se sítkem **[1-2]**
- Rukojeť **[1-4]** s regulací množství vzduchu **[1-3]**
- Tryska se širokým rozptylem **[1-6]**

## 5. Obsah dodávky



### Upozornění!

Spojovací vsuvka je dodávána pouze u standardního provedení. U všech ostatních verzí musí spojovací vsuvku zajistit zákazník. Pro připojení sušicí ofukovací pistole ke stativu SATA dry jet 2 nebo stativu SATA dry jet 2 jumbo je nezbytná spojovací vsuvka SATA (výr. č. 6981).

- Sušicí ofukovací pistole SATA dry jet 2
- Sítko (set se 3 kusy)

- Tryska se širokým rozptylem
- Spojovací vsuvka (u standardního provedení)

## 6. Složení

- [1-1] Držák filtru
- [1-2] Sítko (není vidět)
- [1-3] Regulace množství vzduchu
- [1-4] Rukojeť
- [1-5] Spojovací vsuvka
- [1-6] Breitstrahldüse (drehbar)
- [1-7] Tryska

## 7. Technické údaje

Název	Jednotka
Optimální provozní tlak	2.5 bar
Max. provozní přetlak	10.0 bar
Max. provozní teplota	60 °C
Skladovací teplota	-20 °C – 80 °C
Spotřeba vzduchu	270 NI/min při 2.5 bar

## 8. První uvedení do provozu

Sušicí ofukovací pistole se musí před prvním uvedením do provozu smontovat.

Po vybalení zkontrolujte následující:

- Sušicí ofukovací pistole poškozená.
- Dodávka je kompletní (viz kapitola 5).

## 8.1. Montáž trysky se širokým rozptylem

Pro nasměrování ofukovacího vzduchu musí být namontována a nasměrována tryska se širokým rozptylem.

- Trysku se širokým rozptylem [2-6] nasuňte na přední trysku [2-7] sušicí ofukovací pistole, dokud nezaskočí.

## 8.2. Montáž spojovací vsuvky



### Upozornění!

Spojovací vsuvka je dodávána pouze u standardního provedení. U všech ostatních verzí musí spojovací vsuvku zajistit zákazník. Pro připojení sušicí ofukovací pistole ke stativu SATA dry jet 2 nebo stativu SATA dry jet 2 jumbo je nezbytná spojovací vsuvka SATA (výr. č. 6981).

- Našroubujte spojovací vsuvku [2-5] na připojení vzduchu sušicí ofukovací pistole [2-4] (utahovací moment: 1 Nm).

## 8.3. Montáž sítka





### Upozornění!

Sítko se nečistí a v případě znečištění se musí vyměnit (viz kapitola 10). Sítko má symetrickou konstrukci. Směr montáže je libovolný.

- Sítko [2-1] zatlačte do držáku filtru [2-2], aby zaskočilo.

## 9. Regulační režim

	<b>Varování!</b>
<p>Nebezpečí výbuchu Použití nevhodné tlakové vzduchové hadice může způsobit výbuch. → Používejte pouze antistatické, nepoškozené, technicky bezvadné tlakové vzduchové hadice odolné vůči rozpouštědlům s kontinuální pevností v tlaku min. 10.0 bar , vnitřním průměrem min. 9 mm, např. vzduchovou hadici SATA (výr. č. 53090).</p>	

	<b>Pozor!</b>
<p>Ztráta funkce v důsledku znečištění sítka Vzhledem k nečistotám v nasávaném vzduchu a v důsledku usazenin vzniklých při lakování se sítko může ucpat. → Sítko pravidelně měňte. → Sušicí ofukovací pistoli chraňte před znečištěním během lakování.</p>	

	<b>Pozor!</b>
<p>Škody způsobené vířením prachu Nasměrováním ofukovacího vzduchu k podlaze se může zvířit prach. Tento prach může znečistit lakovaný povrch. → Nefoukejte vzduch směrem k podlaze.</p>	

	<b>Pozor!</b>
<p>Škody způsobené nedostatečnou vzdáleností Příliš malá vzdálenost mezi sušicí ofukovací pistolí a lakovaným povrchem může vést k posunu laku. → Dbejte na optimální nasměrování sušicí ofukovací pistole.</p>	

	<b>Upozornění!</b>
<p>Používejte připojení stlačeného vzduchu s 1/4" vnějším závitem nebo odpovídající spojovací vsuvku SATA. Použijte čistý stlačený vzduch, například prostřednictvím filtru SATA 484 (výr. č. 92320).</p>	

Sušicí ofukovací pistoli lze použít buď s ruční obsluhou nebo v provedení se stativem. U obou způsobů použití je nutné dbát na správné nasměrování sušicí ofukovací pistole (viz kapitolu 9.1).

### 9.1. Nasměrování sušicí ofukovací pistole

Pro dosažení optimálních výsledků dodržujte následující body

- Sušicí ofukovací pistoli nasměrujte na lakovanou plochu **[3-1]/[3-6]**.
- Sušicí ofukovací pistoli nasměrujte na lakovanou plochu (optimální vzdálenost ofuku: 30 cm – 50 cm **[3-3]/[3-4]**, úhel: 20° - 40° **[3-2]/[3-5]**).



## 9.2. Ruční obsluha

- Otočte regulaci množství vzduchu [1-3] vpravo až na doraz.
- Sušicí ofukovací pistoli připojte přes spojovací vsuvku [1-5] k síti stlačeného vzduchu.
- Regulaci množství vzduchu otáčejte doleva, dokud nenastavíte požadovaný proud vzduchu.
- Sušicí ofukovací pistoli podržte v požadované pracovní poloze. Dávejte pozor na správné nasměrování (viz kapitolu 9.1).
- Pro ukončení ofuku otočte regulaci množství vzduchu doprava až na doraz a sušicí ofukovací pistoli odpojte od sítě stlačeného vzduchu.

## 9.3. Provedení na stativu

	<b>Upozornění!</b>
Tento návod k obsluze popisuje použití stativu SATA dry jet 2 s výškově nastavitelným držákem a 2 sušicími ofukovacími pistolemi (výr. č. 223008). Alternativně lze použít také všechna ostatní rozšíření a varianty SATA. Například stativ SATA dry jet 2 jumbo (výr. č. 223503).	

- Postavte stativ, umístěte jej do správné polohy a nasměrujte [4-4], [4-9].
- Připojte stativ přes spojovací vsuvku [4-3] k síti stlačeného vzduchu.
- Otočte regulaci množství vzduchu sušících ofukovacích pistolí

vpravo až na doraz.

- Sušicí ofukovací pistole [4-1], [4-8] připojte k rychlospojkám [4-2], [4-7] a nasměrujte je.
- Regulaci množství vzduchu sušících ofukovacích pistolí otáčejte doleva, dokud se nenastaví požadované proudění vzduchu.
- Pro ukončení ofuku otočte regulaci množství vzduchu doprava až na doraz a sušicí ofukovací pistole sejměte ze stativu a stativ odpojte od přívodu vzduchu.

## 10. Údržba a péče



### Varování!

Nebezpečí zranění v důsledku uvolnění komponent

Při provádění údržby sušicí ofukovací pistole s funkčním připojením k síti stlačeného vzduchu se mohou neočekávaně uvolnit komponenty.

→ Před zahájením údržby odpojte sušicí ofukovací pistoli od sítě stlačeného vzduchu.

Pro provádění údržby jsou k dispozici náhradní díly (viz kapitolu 13).

### 10.1. Výměna trysky se širokým rozptylem

Vyjmutí trysky se širokým rozptylem

- Trysku se širokým rozptylem [2-6] stáhněte z přední trysky [2-7] sušicí ofukovací pistole.

Vložení nové trysky se širokým rozptylem

- Trysku se širokým rozptylem

**[2-6]** nasuňte na přední trysku  
**[2-7]** sušící ofukovací pistole,  
dokud nezaskočí.

## 10.2. Výměna spojovací vsuvky

Vyjmutí spojovací vsuvky

- Odšroubujte spojovací vsuvku **[2-5]** na připojení vzduchu sušící ofukovací pistole **[2-4]**.

Vložení nové spojovací vsuvky

- Našroubujte spojovací vsuvku **[2-5]** na připojení vzduchu sušící ofukovací pistole **[2-4]** (utahovací moment: 1 Nm).

## 10.3. Výměna sítka

Vyjmutí sítka

- Sítko **[2-1]** vyndejte z držáku filtru **[2-2]**.

Vložte nové sítko

	<b>Upozornění!</b>
Sítko má symetrickou konstrukci. Směr montáže je libovolný.	

- Sítko **[2-1]** zatlačte do držáku filtru **[2-2]**.

## 10.4. Výměna držáku filtru

Vyjmutí držáku filtru

- Držák filtru **[2-2]** stáhněte ze zadní trysky **[2-3]** sušící ofukovací pistole.

Vložení nového držáku filtru

- Držák filtru **[2-2]** nasuňte na zadní trysku **[2-3]** sušící ofukovací pistole.

## 10.5. Čištění sušící ofukovací pistole

	<b>Pozor!</b>
Poškození přístroje chybným čištěním Ponoření do čisticího prostředku nebo rozpouštědla nebo čištění ultrazvukovým zařízením může sušící ofukovací pistoli poškodit. → Sušící ofukovací pistoli nepokládejte do rozpouštědel ani čisticích prostředků. → Sušící ofukovací pistoli nečistěte ultrazvukovým přístrojem.	

	<b>Upozornění!</b>
Sušící ofukovací pistole se zvláště rychle znečistí, pokud není během lakování chráněna před nečistotami.	

	<b>Upozornění!</b>
Sítko se nečistí a v případě znečištění se musí vyměnit (viz kapitulu 10.3).	

- Sušící ofukovací pistoli vyčistěte vně hadříkem namočeným do čisticího prostředku.

## 11. Poruchy

V následující tabulce jsou popsány poruchy, jejich příčina a příslušné kroky k jejich odstranění.

Pokud nelze poruchy popsaným způsobem odstranit, zašlete sušící ofukovací pistoli oddělení zákaznického servisu SATA. (adresa viz

kapitolu 12).

Porucha	Příčina	Náprava
Nepravdivelný proud vzduchu.	Znečištěné sítko.	Vyměňte sítko.
Slabé proudění vzduchu.		
Nečistoty na lakovaném povrchu.	Schází sítko.	Vložte sítko.
	Znečištěný vzduch.	Použijte SATA filtr 484.

## 12. Zákaznický servis

Příslušenství, náhradní díly a technickou podporu získáte u svého prodejce SATA.

## 13. Náhradní díly

## 13.1. SATA dry jet 2

	Výr. č.	Název	Počet
<b>[1-1]</b>	222232	Držák filtru	1 ks
<b>[1-2]</b>	222125	Sítka pro SATA dry jet 2, balení s 10 kusy	1 sada
<b>[1-5]</b>	6981	Spojovací vsuvka	5 ks
<b>[1-6]</b>	223834	Tryska se širokým rozptylem	1 ks

## 13.2. Stativ SATA dry jet 2

	Výr. č.	Název	Počet
<b>[4-5]</b>	83840	Opěrná noha	1 sada
<b>[4-4], [4-6], [4-7]</b>	86165	Sada pro přestavbu	1 ks
<b>[4-9]</b>	123786	Křížový kus	1 ks
-	84145	Prodloužení stativu cca 1,2 m (není vidět)	1 ks
-	84145	Prodloužení stativu pro 3. sušící ofukovací pistoli (není vidět)	1 ks

# Indholdsfortegnelse

## [Original tekst: Tysk]

1. Generel information.....	37
2. Sikkerhedshenvisninger .....	38
3. Anvendelse.....	38
4. Beskrivelse .....	38
5. Samlet levering.....	38
6. Opbygning .....	38
7. Tekniske data .....	39
8. Første ibrugtagning .....	39
9. Reguleringsdrift .....	40
10. Vedligeholdelse og pleje.....	41
11. Fejlmeddelelser .....	42
12. Kundeservice.....	43
13. Reservedele .....	44



### Læs dette først!

Læs hele denne betjeningsvejledning omhyggeligt før ibrugtagning. Følg sikkerheds- og farehenvi-  
sningerne!

Opbevar altid denne betjeningsvejledning sammen med produktet eller på et sted, der til enhver tid er tilgængeligt for alle!

## 1. Generel information

Denne betjeningsvejledning indeholder vigtige oplysninger vedrørende brug af SATA dry jet 2, herefter kaldet tørrepistolen. Også betjening, pleje, vedligeholdelse, rengøring og udbedring af fejl beskrives.

### 1.1. Målgruppe

Denne betjeningsvejledning er beregnet til

- Fagfolk inden for maler- og lak-håndværk.
- Uddannet personale inden for malerarbejde i industri og håndværk.

### 1.2. Forebyggelse af ulykker

De generelle og de landespecifikke forskrifter til forebyggelse af ulykker samt relevante værksteds- og virksomhedssikkerhedsanvisninger skal altid overholdes.

### 1.3. Udskiftnings-, tilbehørs- og sliddele

Brug altid kun originale reserve-, tilbehørs- og sliddele fra SATA. Tilbehørsdele, der ikke er leveret af SATA, er ikke kontrolleret og ikke godkendt. SATA er ikke ansvarlig for skader, der opstår som følge af brugen af ikke godkendte reserve-, tilbehørs- og sliddele.

### 1.4. Garanti og ansvar

SATAs almindelige forretningsbetingelser, eventuelle yderligere kontraktlige aftaler samt gældende lovgivning er gældende for dette produkt.

#### SATA er ikke ansvarlig for

- Manglende overholdelse af betjeningsvejledningen.
- Anvendelse af ikke-uddannet personale.
- Forkert brug af produktet.

- Manglende brug af personlige værnemidler.
- Manglende brug af originalt tilbehør og reservedele.
- Uautoriserede ændringer eller tekniske ændringer.
- Naturlig slitage/slid.
- Atypisk brug af slagbelastning.
- Forkert montering og afmontering.

## 2. Sikkerhedshenvisninger

Læs og følg alle instruktioner, der er nævnt nedenfor. Manglende overholdelse eller forkert overholdelse kan medføre funktionsfejl eller forårsage alvorlig skade eller død.

### 2.1. Krav til personale

Tørrepistolen må kun anvendes af erfarne fagfolk og oplært personale, som har læst og forstået hele denne betjeningsvejledning. Brug ikke tørrepistolen, hvis du er træt eller påvirket af stoffer, alkohol eller medicin.

## 3. Anvendelse

### Korrekt anvendelse

Tørrepistolen bruges til forceret tørring af vandbaserede lakker. En enkelt tørrepistol egner sig i manuel drift til tørring af mindre flader såsom døre eller skærme. Til tørring af større flader kan der anvendes flere tørrepistoler monteret i et stativ.

### Ikke tilsigtet anvendelse

Til ikke tilsigtet anvendelse hører

brug af tørrepistolen til tørring af opløsningsmiddelbaserede materialer.

## 4. Beskrivelse

Tørrepistolen sluttet til luftenettet via en tilslutningsnippel. Den ind-sugede luft renses først af et filter. Den integrerede luftmængderegulering og den drejelige bredstråledyse giver mulighed for en målrettet udstrømning af den ind-sugede luft på den lakerede flade. Tørrepistolen består af hovedkomponenterne:

- Filterholder [1-1] med filter [1-2]
- Greb [1-4] med luftmængderegulering [1-3]
- Bredstråledyse [1-6]

## 5. Samlet levering



### OBS!

Tilslutningsnippelen følger kun med standardudførelsen. Ved alle andre udførelser skal kunden selv sørge for tilslutningsnippelen. Til tilslutning af tørrepistolen til et SATA dry jet 2 stativ eller SATA dry jet 2 stativ jumbo er SATA tilslutningsnippel (art. nr. 6981) nødvendig.

- Tørrepistol SATA dry jet 2
- Filter (sæt med 3 stk.)
- Bredstråledyse
- Tilslutningsnippel (ved standardudførelse)

## 6. Opbygning

[1-1] Filterholder

[1-2] Filter (ikke synligt)

- [1-3] Luftmængderegulering
- [1-4] Greb
- [1-5] Tilslutningsnippel
- [1-6] Bredstråledyse (drejelig)
- [1-7] Dyse

## 7. Tekniske data

Betegnelse	Enhed
Optimalt driftsovertryk	2.5 bar
Maks. driftsovertryk	10.0 bar
Maks. driftstemperatur	60 °C
Opbevaringstemperatur	-20 °C – 80 °C
Lufforbrug	270 NI/min ved 2.5 bar

## 8. Første ibrugtagning

Tørrepistolen skal monteres før første ibrugtagning.

Kontrollér efter udpakning

- Om tørrepistolen er beskadiget.
- At leveringsomfanget er komplet (se kapitel 5).

### 8.1. Montering af bredstråledyse

Bredstråledysen skal være monteret og justeret, for at blæseluften kan justeres.

- Skub bredstråledysen [2-6] på tørrepistolens forreste dyse [2-7], til den går i indgreb.

## 8.2. Montering af tilslutningsniplen



### OBS!

Tilslutningsniplen følger kun med standardudførelsen. Ved alle andre udførelser skal kunden selv sørge for tilslutningsniplen. Til tilslutning af tørrepistolen til et SATA dry jet 2 stativ eller SATA dry jet 2 stativ jumbo er SATA tilslutningsnippel (art. nr. 6981) nødvendig.

- Tilslutningsniplen [2-5] skrues på tørrepistolens lufttilslutning [2-4] (tilspændingsmoment: 1 Nm).

## 8.3. Montering af filter



### OBS!

Filteret kan ikke rengøres og skal udskiftes, hvis det er snavset (se kapitel 10). Filteret er konstrueret symmetrisk. Monteringsretningen er uden betydning.

- Tryk et filter [2-1] ind i filterholderen [2-2], til det går i indgreb.

## 9. Reguleringsdrift

	<b>Advarsel!</b>
<b>Eksplosionsfare</b>	
Brug af uegnede trykluftslanger kan medføre eksplosion.	
→ Brug kun trykluftslanger, der er modstandsdygtige over for opløsningsmidler, antistatiske, ubeskadigede og teknisk i orden med en varig trykbestandighed på mindst 10.0 bar og en indvendig diameter på mindst 9 mm som f.eks. SATA luftslange (art. nr. 53090).	

	<b>Forsigtig!</b>
<b>Funktionstab pga. snavset filter</b>	
Filteret kan blive tilstoppet pga. snavs i den ind sugede luft og aflejringer under lakeringsprocessen.	
→ Udskift filteret med jævne mellemrum.	
→ Beskyt tørrepistolen mod snavs under lakeringsprocessen.	

	<b>Forsigtig!</b>
<b>Skader forårsaget af ophvirvlet støv</b>	
Når den udstrømmende luft rettes mod gulvet, kan der blive hvirvlet støv op. Dette støv kan medføre forurening af den lakerede flade.	
→ Blæs ikke i mod gulvet.	

	<b>Forsigtig!</b>
<b>Skader forårsaget af for kort afstand</b>	
En for kort afstand mellem tørrepistolen og den lakerede flade kan medføre, at lakken forskybdes.	
→ Vær opmærksom på tørrepistolens optimale retning.	

	<b>OBS!</b>
Brug en tryklufttilslutning med 1/4" udvendigt gevind eller en passende SATA tilslutningsnippel.	
Brug ren trykluft, f.eks. ved hjælp af SATA-filter 484 (art. nr. 92320).	

Tørrepistolen kan enten bruges manuelt eller i et stativ. Vær ved begge metoder opmærksom på korrekt retning af tørrepistolen (se kapitel 9.1).

### 9.1. Justering af tørrepistolens retning

Vær opmærksom på følgende punkter for at opnå det optimale resultat

- Juster bredstråledysens retning i forhold til den lakerede flade **[3-1]/[3-6]**.
- Ret tørrepistolen skråt mod den lakerede flade (optimal blæseafstand: 30 cm – 50 cm **[3-3]/[3-4]**, vinkel: 20° - 40° **[3-2]/[3-5]**).

### 9.2. Manuel brug

- Drej luftmængdereguleringen **[1-3]** mod højre til anslag.
- Slut tørrepistolen til luftnettet via



tilslutningsniplen [1-5].

- Drej på luftmængdereguleringen, til den ønskede luftstrøm er indstillet.
- Hold tørrepistolen i den ønskede arbejdsstilling. Vær opmærksom på korrekt retning (se kapitel 9.1).
- Afslut tørreprocessen ved at dreje luftmængdereguleringen mod højre til anslag og adskille tørrepistolen fra luftnettet.

### 9.3. Brug med stativ



#### OBS!

Denne betjeningsvejledning beskriver brugen af SATA dry jet 2 stativ med højdejusterbar holder og 2 tørrepistoler (art. nr. 223008). Alternativt kan også andre udvidelser og varianter af SATA anvendes, f.eks. SATA dry jet 2 stativ jumbo (art. nr. 223503).

- Opstilling, placering og justering af stativets [4-4], [4-9] retning.
- Slut stativet til luftnettet via tilslutningsniplen [4-3].
- Drej tørrepistolernes luftmængderegulering mod højre til anslag.
- Slut tørrepistolerne [4-1], [4-8] til lynkoblingerne [4-2], [4-7], og juster retningen.
- Drej tørrepistolernes luftmængderegulering mod venstre, til den ønskede luftstrøm er indstillet.
- Afslut tørreprocessen ved at dreje tørrepistolernes luftmængderegulering mod højre til anslag

og tage tørrepistolerne af stativet eller adskille stativet fra luftnettet.

## 10. Vedligeholdelse og pleje



### Advarsel!

#### Risiko for tilskadecomst pga. løsnede komponenter

Ved vedligeholdelsesarbejde på tørrepistolen, mens den er sluttet til luftnettet, kan komponenter uventet gå løs.

→ Adskil tørrepistolen fra luftnettet før alt vedligeholdelsesarbejde.

Der kan fås reservedele til reparation (se kapitel 13).

### 10.1. Udskiftning af bredstråledyse

#### Afmontering af bredstråledyse

- Træk bredstråledysen [2-6] af tørrepistolens forreste dyse [2-7].

#### Montering af ny bredstråledyse

- Skub bredstråledysen [2-6] på tørrepistolens forreste dyse [2-7], til den går i indgreb.

### 10.2. Udskiftning af tilslutningsnippel

#### Afmontering af tilslutningsnippel

- Skru tilslutningsniplen [2-5] af tørrepistolens lufttilslutning [2-4].

#### Montering af ny tilslutningsnippel

- Tilslutningsniplen [2-5] skrues på tørrepistolens lufttilslutning [2-4] (tilspændingsmoment: 1 Nm).

### 10.3. Udskiftning af filter

#### Afmontering af filter

- Træk filteret [2-1] ud af filterholderen [2-2].

#### Montering af nyt filter



**OBS!**

Filteret er konstrueret symmetrisk. Monteringsretningen er uden betydning.

- Tryk filteret [2-1] ind i filterholderen [2-2].

### 10.4. Udskiftning af filterholder

#### Afmontering af filterholder

- Træk filterholderen [2-2] af tørrepistolens bageste dyse [2-3].

#### Montering af ny filterholder

- Skub filterholderen [2-2] på tørrepistolens bageste dyse [2-3].

### 10.5. Rengøring af tørrepistolen



**Forsigtig!**

#### Skader på apparatet pga. forkert rengøring

Nedsænkning i opløsnings- eller rengøringsmiddel eller rengøring med et ultralydsapparat kan beskadige tørrepistolen.

→ Læg ikke tørrepistolen i opløsnings- eller rengøringsmiddel.

→ Rengør ikke tørrepistolen med et ultralydsapparat.



**OBS!**

Tørrepistolen bliver meget hurtigt snavset, hvis den ikke beskyttes mod forurening under lakeringsprocessen.



**OBS!**

Filteret kan ikke rengøres og skal udskiftes, hvis det er snavset (se kapitel 10.3).

- Rengør tørrepistolen udvendigt med en klud, der er gennemvædet med rengøringsmiddel.

### 11. Fejlmeddelelser

I tabellen nedenfor er fejlmeddelelser beskrevet, deres årsag og korrigerende foranstaltninger angivet. Hvis fejl ikke kan udbedres vha. de beskrevne udbedringsforslag, skal tørrepistolen sendes til SATAs kundeserviceafdeling. (Se adressen i kapitel 12).

Fejl	Årsag	Hjælp
Uregelmæssig luftstrøm.	Filteret er snavset.	Udskiftning af filter.
Svag luftstrøm.		
Snavs på den lake-rede overflade.	Filteret mangler.	Monter filteret.
	Forurenede luft.	Brug SATA-filter 484.

## **12. Kundeservice**

Tilbehør, reservedele og teknisk support får du hos din nærmeste SATA-forhandler

**13. Reservedele****13.1. SATA dry jet 2**

	<b>Best. nr.</b>	<b>Betegnelse</b>	<b>Antal</b>
[1-1]	222232	Filterholder	1 Stk.
[1-2]	222125	Filter til SATA dry jet 2, pakke med 10 stk.	1 sæt.
[1-5]	6981	Tilslutningsnippel	5 Stk.
[1-6]	223834	Bredstråledyse	1 Stk.

**13.2. SATA dry jet 2 stativ**

	<b>Best. nr.</b>	<b>Betegnelse</b>	<b>Antal</b>
[4-5]	83840	Fod	1 sæt.
[4-4], [4-6], [4-7]	86165	Ombygningssæt	1 Stk.
[4-9]	123786	Krydsstykke	1 Stk.
-	84145	Stativforlængelse ca. 1,2 m (ikke synligt)	1 Stk.
-	84145	Stativforlængelse til 3. tørrepistol (ikke synligt)	1 Stk.

# Sisukord [originaalsõnastus: saksakeelne]

1. Üldine informatsioon.....	45
2. Ohutusjuhised .....	46
3. Kasutamine .....	46
4. Kirjeldus.....	46
5. Tarnekomplekt.....	46
6. Ülesehitus.....	46
7. Tehnilised andmed .....	47
8. Esmakordne kasutuselevõtt.....	47
9. Tavarežiim .....	48
10. Tehnohooldus ja hooldus.....	49
11. Rikked .....	50
12. Kliendiabi- ja teeninduskeskus.....	51
13. Varuosad .....	52



## Kõigepealt lugege!

Lugege see kasutusjuhend enne kasutuselevõttu täielikult ja tähelepanelikult läbi. Järgige ohutus- ja ohusuuiseid!

Hoidke käesolevat kasutusjuhendit alati toote läheduses või igal ajal kõigile ligipääsetavas kohas!

## 1. Üldine informatsioon

See kasutusjuhend sisaldab olulist teavet SATA dry jet 2, edaspidi kuivatuspüstoli, kohta. Samuti kirjeldatakse kasutamist, hooldust, tehnohooldust, puhastust ja rikete kõrvaldamist.

### 1.1. Sihtrühm

See kasutusjuhend on mõeldud

- professionaalsetele maalri- ja värvimisettevõtetele.
- Värvitööde spetsialistidele töös- tus- ja käsitööettevõtetes.

### 1.2. Õnnetuste vältimine

Alati tuleb järgida üldiseid ja riigis kehtivaid õnnetusjuhtumite vältimise eeskirju ning vastavaid töökoja ja töökaitse-eeskirju.

### 1.3. Varu-, lisa- ja kuluosad

Alati tuleb kasutada ainult SATA originaalseid varuosi, tarvikuid ja kuluosi. Tarvikuid, mis ei ole SATA tarnitud, ei ole kontrollitud ega heaks kiidetud. SATA ei vastuta kahjustuste eest, mis on tekkinud heaks kiitmata varuosade, tarvikute ja kuluosade kasutamise tõttu.

### 1.4. Garantii ja vastutus

Kehtivad nii SATA üldised tüüptingimused ja vastavalt olukorrale täiendavad lepingulised kokkulepped kui ka vastavalt kehtivad seadused.

#### SATA ei vastuta

- kasutusjuhendi mittejärgimise eest
- koolituseta töötajate värbamise eest
- toote mitte-eesmärgipärase kasutamise eest
- isikukaitsevarustuse mittekasutamise eest
- originaaltarvikute ja -varuosade mittekasutamise eest
- omaalgatuslike ümberehituste või tehniliste muudatuste eest
- loomuliku kulumise eest

- kasutamisele mittevastava koormuse eest
- lubamatute paigaldus- ja demonterimistööde eest.

## 2. Ohutusjuhised

Lugege läbi kõik allpool esitatavad nõuanded ja järgige neid. Mittejärgimine või vale järgimine võivad põhjustada talitlushäireid või raskeid kahjustusi ja isegi surma.

### 2.1. Nõudmised töötajatele

Kuivatuspüstolit võivad kasutada ainult kogenud spetsialistid ja instrueeritud personal, kes on käesoleva kasutusjuhendi tervenisti läbi lugenud ja sellest aru saanud. Kuivatuspüstoli kasutaja ei tohi olla väsinud, narkootikumide, alkoholi või ravimite mõju all.

## 3. Kasutamine

### Sihipärane kasutamine

Kuivatuspüstol on ette nähtud veepõhiste värvide kiiremaks kuivatamiseks. Ühest kuivatuspüstolist piisab käsirežiimil juba väiksemate pindade, nt uste või poritiibade kuivatamiseks. Suuremate pindade kuivatamiseks võib kasutada mitut kuivatuspüstolit statiivirežiimil.

### Mitteotstarbekohane kasutamine

Kuivatuspüstoli mitteotstarbekohane kasutamine on selle kasutamine lahustipõhiste materjalide kuivatamiseks.

## 4. Kirjeldus

Kuivatuspüstol ühendatakse ühendusnipli kaudu suruõhuvõrku. Sisseimetav õhk puhastatakse kõigepealt sõelaga. Integreeritud õhukoguse regulaator ja pööratav laia pihustusjoa düüs võimaldab sisseimetavat õhku täpselt suunata värvitud pinnale. Kuivatuspüstol koosneb järgmistest põhikomponentidest:

- filtrioidik [1-1] sõelaga [1-2]
- käepide [1-4] õhukoguse regulaatoriga [1-3]
- laia pihustusjoa düüs [1-6]

## 5. Tarnekomplekt



### Juhis!

Ühendusnippel on kaasas ainult standardmudelil. Kõikidel teistel mudelitel peab ühendusnipli hankima klient. Kuivatuspüstoli ühendamiseks seadmega SATA dry jet 2 statiiv või SATA dry jet 2 statiiv jumbo on vaja SATA ühendusniplit (art-nr 6981).

- kuivatuspüstol SATA dry jet 2
- sõel (3 tk komplektis)
- laia pihustusjoa düüs
- ühendusnippel (standardmudelil)

## 6. Ülesehitus

- [1-1] filtrioidik
- [1-2] sõel (pole nähtaval)
- [1-3] õhukoguse regulaator
- [1-4] käepide
- [1-5] ühendusnippel
- [1-6] laia pihustusjoa düüs (pöö-

[1-7] ratav)  
dүүs

## 7. Tehnilised andmed

Nimetus	Ühik
Optimaalne töö- rõhk	2.5 bar
Maksimaalne tööülerõhk	10.0 bar
Maksimaalne töötemperatuur	60 °C
Säilitamistempe- ratuur	-20 °C – 80 °C
Õhutarve	270 NI/ min/2.5 bar

## 8. Esmakordne kasutusele- võtt

Kuivatuspüstol tuleb enne esma-  
kordset kasutuselevõttu monteeri-  
da.

Pärast lahtipakkimist kontrollige

- Ega kuivatuspüstol pole kahjus-  
tatud.
- Kas tarnekomplekt on terviklik (vt  
peatükki 5).

### 8.1. Laia pihustusjoo dүүsi monteerimine

Puhumisõhu suunamiseks tuleb  
paigaldada laia pihustusjoo dүүs ja  
see õigesti suunata.

- Lükake laia pihustusjoo dүүs  
[2-6] kuivatuspüstoli eesmisele  
dүүsile [2-7], kuni see fikseerub.

## 8.2. Ühendusnipli monteeri- mine

 Juhis!
Ühendusnippel on kaasas ainult standardmudelil. Kõikidel teis- tel mudelitel peab ühendusnipli hankima klient. Kuivatuspüs- toli ühendamiseks seadme- ga SATA dry jet 2 statiiv või SATA dry jet 2 statiiv jumbo on vaja SATA ühendusniplit (art-nr 6981).

- Keerake ühendusnippel [2-5] kui-  
vatuspüstoli õhuliitmikule [2-4]  
(pöördemoment: 1 Nm).

## 8.3. Sõela monteerimine

 Juhis!
Sõela ei saa puhastada ja see tuleb määrdumise korral välja vahetada (vt peatükki 10). Sõel on sümmeetrilise konst- ruktiooniga. Paigaldussuund on suvaline.

- Suruge sõel [2-1] filtrihoidikusse  
[2-2], nii et see sinna fikseeruks.

## 9. Tavarežiim

	<b>Hoiatus!</b>
<b>Plahvatusoht</b>	
Sobimatute suruõhuvoolikute kasutamisel võib tekkida plahvatus.	
→ Kasutage ainult lahustikindlaid, antistaatilisi, kahjustamata, tehniliselt laitmatus seisukorras suruõhuvoolikuid, mille püsiv survetugevus on vähemalt 10.0 bar, siseläbimõõt vähemalt 9 mm, näiteks SATA õhuvoolikut (art-nr 53090).	

	<b>Ettevaatust!</b>
<b>Seade ei tööta sõela määrdumise tõttu</b>	
Sisseimetava õhu mustuse ja värvimisel tekkivate setete tõttu võib sõel ummistuda.	
→ Vahetage sõela korrapäraste ajavahemike järel.	
→ Kaitske kuivatuspüstolit värvimise ajal mustuse eest.	

	<b>Ettevaatust!</b>
<b>Üleskeerutatud tolmust põhjustatud kahjustused</b>	
Väljuva õhuvoolu suunamisel põrandale võite tolmu üles keerutada. Tolm võib värvitud pindu reostada.	
→ Ärge suunake õhuvoolu põrandale.	

	<b>Ettevaatust!</b>
<b>Liiga väikesest kaugusest põhjustatud kahjustused</b>	
Liiga väike kaugus kuivatuspüstoli ja värvitava pinna vahel võib põhjustada värvi nihkumist.	
→ Jälgige kuivatuspüstoli optimaalset suunamist.	

	<b>Juhis!</b>
Kasutage suruõhuliitmikku väliskeermega 1/4" või sobivat SATA ühendusniplit.	
Kasutage puhast suruõhku, näiteks SATA filtriga 484 (art-nr 92320).	

Kuivatuspüstolit saab kasutada käsirežiimil või statiivirežiimil. Mõlema töörežiimi korral tuleb tähelepanu pöörata kuivatuspüstoli õigele suunamisele (vt peatükki 9.1).

### 9.1. Kuivatuspüstoli suunamine

Optimaalse tulemuse saavutamiseks võtke arvesse alljärgnevaid punkte.

- Suunake laia pihustusjoa düüs värvitud pinnale [3-1]/[3-6].
- Suunake kuivatuspüstol värvitud pinnale diagonaalselt (optimaalne puhumiskaugus: 30 cm – 50 cm [3-3]/[3-4], nurk: 20 – 40° [3-2]/[3-5]).

### 9.2. Käsirežiim

- Keerake õhukoguse regulaator [1-3] kuni piirikuni paremale.



- Ühendage kuivatuspüstol ühendusnipli **[1-5]** kaudu suruõhuvõrku.
- Keerake õhukoguse regulaatorit vasakule, kuni on saavutatud soovitud õhuvool.
- Hoidke kuivatuspüstolit soovitud tööasendis. Jälgige seejuures õiget suunamist (vt peatükki 9.1).
- Puhumise lõpetamiseks keerake õhukoguse regulaator piirikuni paremale ja lahutage kuivatuspüstol suruõhuvõrgust.

### 9.3. Statiivirežiim



#### Juhis!

Selles kasutusjuhendis kirjeldatakse SATA dry jet 2 statiivi kasutamist reguleeritava kõrgusega hoidiku ja kahe kuivatuspüstoliga (art-nr 223008). Alternatiivina võib kasutada ka kõiki teisi SATA täiendusi ja mudeleid. Näiteks SATA dry jet 2 statiiv jumbo (art-nr 223503).

- Statiivi paigaldamine, positsioneerimine ja suunamine **[4-4]**, **[4-9]**.
- Ühendage statiiv ühendusnipli **[4-3]** kaudu suruõhuvõrku.
- Keerake õhukoguse regulaator kuni piirikuni paremale.
- Ühendage kuivatuspüstolid **[4-1]**, **[4-8]** kiirliitmikega **[4-2]**, **[4-7]** ja suunake õigesti.
- Keerake kuivatuspüstolite õhukoguse regulaatorit vasakule, kuni on saavutatud soovitud õhuvool.
- Puhumise lõpetamiseks keera-

ke õhukoguse regulaator kuni piirikuni paremale ja võtke kuivatuspüstolid statiivilt maha või lahutage statiiv suruõhuvõrgust.

## 10. Tehnohooldus ja hooldus



### Hoiatus!

#### Vigastusoht lahtitulevate komponentide tõttu

Suruõhuvõrku ühendatud kuivatuspüstoli tehnohoolduse korral võivad komponendid ootamatult lahti tulla.

→ Lahutage kuivatuspüstol enne mis tahes hooldustöid suruõhuvõrgust.

Korrashoiuks on saadaval varuosad (vt peatükki 13).

### 10.1. Laia pihustusjoo düüsi vahetamine

#### Laia pihustusjoo düüsi eemaldamine

- Tõmmake laia pihustusjoo düüs **[2-6]** kuivatuspüstoli eesmiselt düüsilt **[2-7]** ära.

#### Uue laia pihustusjoo düüsi paigaldamine

- Lükake laia pihustusjoo düüs **[2-6]** kuivatuspüstoli eesmisele düüsile **[2-7]**, kuni see fikseerub.

### 10.2. Ühendusnipli vahetamine

#### Ühendusnipli eemaldamine

- Keerake ühendusnippel **[2-5]** kuivatuspüstoli õhuliitmikult **[2-4]** ära.

**Uue ühendusnipli paigaldamine**

- Keerake ühendusnippel [2-5] kuivatuspüstoli õhuliitmikule [2-4] (pöördemoment: 1 Nm).

**10.3. Sõela vahetamine****Sõela eemaldamine**

- Võtke sõel [2-1] filtrihoidikust [2-2] välja.

**Uue sõela paigaldamine****Juhis!**

Sõel on sümmeetrilise konstruktsiooniga. Paigaldussuund on suvaline.

- Suruge sõel [2-1] filtrihoidikusse [2-2].

**10.4. Filtrihoidiku vahetamine****Filtrihoidiku eemaldamine**

- Tõmmake filtrihoidik [2-2] kuivatuspüstoli tagumiselt düüsilt [2-3] ära.

**Uue filtrihoidiku paigaldamine**

- Lükake filtrihoidik [2-2] kuivatuspüstoli tagumisele düüsile [2-3].

**10.5. Kuivatuspüstoli puhastamine****Ettevaatust!****Seadme kahjustamine valesti puhastamise tõttu**

Lahustisse või puhastusvahendisse kastmine või ultraheliseadmega puhastamine võib kuivatuspüstolit kahjustada.

→ Ärge pange kuivatuspüstolit lahustisse ega puhastusvahendisse.

→ Ärge puhastage kuivatuspüstolit ultraheliseadmega.

**Juhis!**

Kuivatuspüstol määrduv eriti kiiresti, kui seda värvimise ajal reostuse eest ei kaitsta.

**Juhis!**

Sõela ei saa puhastada ja see tuleb määrdumise korral välja vahetada (vt peatükki 10.3).

- Puhastage kuivatuspüstolit puhastusvahendiga niisutatud lapiga väljastpoolt.

**11. Rikked**

Alljärgnevas tabelis kirjeldatakse rikkeid, nende põhjuseid ja vastavaid abinõusid.

Kui kirjeldatud meetmete abil ei ole võimalik rikkeid kõrvaldada, saatke kuivatuspüstol SATA kliendiabi- ja teeninduskeskusesse. (Aadressi vt peatükist 12).

Rike	Põhjus	Abinõu
Õhuvool on ebaühtlane.	Sõel on must.	Vahetage sõela.
Õhuvool on nõrk.		
Värvitud pinnal on mustuseosakesi.	Sõel puudub.	Paigaldage sõel.
	Õhk on puhastamata.	Kasutage SATA filtrit 484.

## 12. Kliendiabi- ja teeninduskeskus

Tarvikuid, varuosasid ja tehnilist abi saate oma SATA müügiesindaja kaudu

### 13. Varuosad

#### 13.1. SATA dry jet 2

	Art-nr	Nimetus	Kogus
[1-1]	222232	filtrihoidik	1 tk
[1-2]	222125	sõel SATA dry jet 2 jaoks, 10 tk pakis	1 komplekt
[1-5]	6981	ühendusnippel	5 tk
[1-6]	223834	laia pihustusjoo düüs	1 tk

#### 13.2. SATA dry jet 2 statiiv

	Art-nr	Nimetus	Kogus
[4-5]	83840	seisujalg	1 komplekt
[4-4], [4-6], [4-7]	86165	varustuse vahetamise komplekt	1 tk
[4-9]	123786	ristliitmik	1 tk
-	84145	statiivi pikendus u 1,2 m (pole nähtaval)	1 tk
-	84145	statiivi pikendus kolmele kuivatuspüstolile (pole nähtaval)	1 tk

## Content [Original Version: German]

1. General Information.....	53
2. Safety Instructions.....	54
3. Use.....	54
4. Description.....	54
5. Scope of Delivery.....	54
6. Technical Design.....	54
7. Technical Data.....	55
8. First Use.....	55
9. Normal Operation.....	56
10. Maintenance and Care.....	57
11. Malfunctions.....	58
12. After Sale Service.....	59
13. Spare Parts.....	60



### Read first!

Read these operating instructions thoroughly and carefully before use. Comply with the safety instructions and danger warnings!

Always make sure that these operating instructions are kept with the product or keep them easily accessible for everyone at any time!

## 1. General Information

These operating instructions contain important information for operating the SATA dry jet 2, hereinafter referred to as dry jet gun. They also describe use, care, maintenance, cleaning and troubleshooting.

### 1.1. Target group

This operating manual is intended for

- Painting and varnishing professionals.
- Trained personnel for varnishing work in industrial and craftsman's workshops.

### 1.2. Accident prevention

As a basic principle, the general and specific national accident prevention regulations must be heeded, together with corresponding workshop and industrial safety instructions.

### 1.3. Replacement, accessory and wear-and-tear parts

Always only use original SATA spare parts, accessories and wear parts. Accessories not supplied by SATA have not been tested and approved. SATA assumes no liability for damage caused by the use of non-approved spare parts, accessories and wear parts.

### 1.4. Warranty and liability

The SATA General Conditions of Sale and Delivery and further contractual agreements apply, if applicable, as well as the valid legislation at the time.

#### SATA is not liable in case of

- non-adherence to the operating manual.
- use of untrained personnel.
- improper use of the product.

- personal protection gear not being used.
- original accessory and spare parts not being used.
- unauthorised modifications or technical changes.
- natural wear and tear.
- abnormal impact.
- impermissible assembly and disassembly work.

## 2. Safety Instructions

Read and comply with all directions listed in the following. Non-compliance or incorrect compliance can lead to malfunctions or severe injuries and even death.

### 2.1. Requirements regarding personnel

The dry jet gun may only be used by experienced skilled workers and instructed persons who have thoroughly read and understood these operating instructions. Do not use the dry jet gun when tired or under the influence of drugs, alcohol or medication.

## 3. Use

### Intended Use

The dry jet gun is used for forced curing of waterborne paints. Smaller surfaces such as doors or wings can be dried with a single hand-operated dry jet gun. The stand version with several dry jet guns can be used for larger surfaces.

### Incorrect use

Incorrect use refers to using the

dry jet gun to cure solvent-borne materials.

## 4. Description

The dry jet gun is connected to the compressed air circuit by a connection nipple. The sucked in air is cleaned by a sieve. The integrated air flow control and the rotating flat fan nozzle point the air directly onto the sprayed surface. The dry jet gun consists of the main parts:

- Filter holder [1-1] with sieve [1-2]
- Handle [1-4] with air flow control [1-3]
- Flat fan nozzle [1-6]

## 5. Scope of Delivery



### Notice!

The connection nipple is only included in the standard version. For all other versions, the connection nipple has to be supplied by the customer. The SATA connection nipple (Art. No. 6981) is necessary for connecting the dry jet gun to a SATA dry jet 2 stand or SATA dry jet 2 stand jumbo.

- Dry jet gun SATA dry jet 2
- Sieve (set of 3)
- Flat fan nozzle
- Connection nipple (for standard version)

## 6. Technical Design

- [1-1] Filter holder
- [1-2] Sieve (not visible)
- [1-3] Air flow control
- [1-4] Handle

- [1-5] Connection nipple
- [1-6] Flat fan nozzle (rotating)
- [1-7] Nozzle

## 7. Technical Data

Description	Unit
Optimum operating overpressure	2.5 bar
Max. operating pressure	10.0 bar
Max. operating temperature	60 °C
Storage temperature	-20 °C – 80 °C
Air consumption	270 NI/min at 2.5 bar

## 8. First Use

The dry jet gun must be fitted before being used for the first time.

Check after unpacking:

- Dry jet gun damaged.
- Scope of supply complete (see chapter 5).

### 8.1. Mount flat fan nozzle

To align the blowing air, the flat fan nozzle has to be mounted and aligned.

- Push the flat fan nozzle [2-6] onto the front nozzle [2-7] of the dry jet gun until locks in place.

## 8.2. Mount connection nipple



### Notice!

The connection nipple is only included in the standard version. For all other versions, the connection nipple has to be supplied by the customer. The SATA connection nipple (Art. No. 6981) is necessary for connecting the dry jet gun to a SATA dry jet 2 stand or SATA dry jet 2 stand jumbo.

- Screw connection nipple [2-5] onto the air connection of the dry jet gun [2-4] (torque: 1 Nm).

## 8.3. Mount sieve



### Notice!

The sieve is not suitable for cleaning and must be replaced when clogged (see chapter 10). The sieve is symmetrical in design. It can be fitted in any direction.

- Press a sieve [2-1] into the filter holder [2-2] until it locks in place.

## 9. Normal Operation



### Warning!

#### Explosion risk

The use of unsuitable compressed air hoses may cause explosions.

→ Only use solvent-resistant, antistatic, undamaged and technically flawless compressed air hoses with permanent pressure resistance of minimum 10.0 bar, inner diameter of minimum 9 mm, such as the SATA air hose (Art. No. 53090).



### Attention!

#### Loss of function caused by clogged sieve

Dirt particles in the sucked in air and deposits settling during the spraying process can clog the sieve.

→ Replace the sieve at regular intervals.  
→ Clean dry jet gun from any soiling incurred during the spraying process.



### Attention!

#### Damage from flying dust

Pointing the outgoing air towards the floor can cause dust to fly up. This dust can lead to impurities on the sprayed surface.

→ Do not blow towards the floor.



### Attention!

#### Damage from inadequate clearance

Inadequate clearance between the dry jet gun and the sprayed surface can displace the paint.

→ Heed the optimum alignment of the dry jet gun.



### Notice!

Use compressed air connection with 1/4" male thread or suitable SATA connection nipple.

Use clean compressed air, for example with SATA filter 484 (Art. No. 92320).

The dry jet gun can be operated by hand or on a stand. In both cases, it is important to make sure that the dry jet gun is aligned correctly (see chapter 9.1).

### 9.1. Alignment of the dry jet gun

Comply with the following points to obtain optimum results

- Point the flat fan nozzle at the sprayed surface **[3-1]/[3-6]**.
- Point the dry jet gun at the sprayed surface (optimum clearance: 30 cm – 50 cm **[3-3]/[3-4]**, angle: 20° - 40° **[3-2]/[3-5]**).

### 9.2. Hand-held operation

- Turn the air flow control **[1-3]** to the right as far as it will go.
- Connect the dry jet gun to the compressed air circuit with the



connection nipple **[1-5]**.

- Turn the air flow control to the left to adjust the required air flow.
- Hold the dry jet gun in the required working position, making sure it is aligned correctly (see chapter 9.1).
- To stop blowing, turn the air flow control to the right as far as it will go and disconnect the dry jet gun from the compressed air circuit.

### 9.3. Stand version



#### Notice!

These operating instructions describe operations with the SATA dry jet 2 stand with height-adjustable holder and 2 dry jet guns (Art. No. 223008). All other extensions and variations by SATA can be used as alternatives. For example, SATA dry jet 2 stand jumbo (Art. No. 223503).

- Set the stand up in the correct position and alignment **[4-4]**, **[4-9]**.
- Connect the stand to the compressed air circuit with the connection nipple **[4-3]**.
- Turn the air flow control of the dry jet guns to the right as far as it will go.
- Connect the dry jet guns **[4-1]**, **[4-8]** to the quick couplings **[4-2]**, **[4-7]** and align them correctly.
- Turn the air flow control of the dry

jet guns to the left to adjust the required air flow.

- To stop blowing, turn the air flow control of the dry jet guns to the right as far as it will go, then take the dry jet guns off the stand or disconnect the stand from the compressed air circuit.

## 10. Maintenance and Care



### Warning!

#### Risk of injuries from components coming loose

Components may come loose unexpectedly when performing maintenance to the dry jet gun while this is still connected to the compressed air circuit.

→ Always disconnect the dry jet gun from the compressed air circuit before performing any maintenance work.

Spare parts are available for carrying out repairs (see chapter 13).

### 10.1. Replace flat fan nozzle

#### Remove flat fan nozzle

- Pull the flat fan nozzle **[2-6]** off the front nozzle **[2-7]** of the dry jet gun.

#### Insert the new flat fan nozzle

- Push the flat fan nozzle **[2-6]** onto the front nozzle **[2-7]** of the dry jet gun until locks in place.

### 10.2. Replace connection nipple

#### Remove connection nipple

- Unscrew connection nipple [2-5] from the air connection of the dry jet gun [2-4].

### Insert new connection nipple

- Screw connection nipple [2-5] onto the air connection of the dry jet gun [2-4] (torque: 1 Nm).

## 10.3. Replace sieve

### Remove sieve

- Take sieve [2-1] out of the filter holder [2-2].

### Insert new sieve



#### Notice!

The sieve is symmetrical in design. It can be fitted in any direction.

- Press sieve [2-1] into the filter holder [2-2].

## 10.4. Replace filter holder

### Remove filter holder

- Pull the filter holder [2-2] off the rear nozzle [2-3] of the dry jet gun.

### Insert new filter holder

- Push the filter holder [2-2] onto the rear nozzle [2-3] of the dry jet gun.

## 10.5. Clean dry jet gun



#### Attention!

### Tool damage caused by incorrect cleaning

The dry jet gun can be damaged if immersed in solvent or cleaning agent or if cleaned in an ultrasonic cleaning machine.

→ Do not place the dry jet gun in solvent or cleaning agent.

→ Do not clean the dry jet gun in an ultrasonic cleaning machine.



#### Notice!

The dry jet gun will quickly become soiled if it is not protected from impurities during the spraying process.



#### Notice!

The sieve is not suitable for cleaning and must be replaced when clogged (see chapter 10.3).

- Clean the dry jet gun on the outside with a cloth soaked in cleaning agent.

## 11. Malfunctions

The following table describes malfunctions, their causes and corresponding remedies.

If it is not possible to remedy the malfunctions with the described corrective action, send the dry jet gun to the SATA customer service department. (For address see chapter 12).

<b>Malfunction</b>	<b>Cause</b>	<b>Corrective action</b>
Irregular air flow.	Sieve clogged.	Replace sieve.
Weak air flow.		
Dirt particles on sprayed surface.	Sieve missing.	Insert sieve.
	Impurities in air.	Use SATA filter 484.

## 12. After Sale Service

Accessories, spare parts and technical support may be obtained from your SATA dealer.

## 13. Spare Parts

### 13.1. SATA dry jet 2



	Art. No.	Description	Number
[1-1]	222232	Filter holder	1 pc.
[1-2]	222125	Sieve for SATA dry jet 2, pack with 10 sieves	1 set.
[1-5]	6981	Connection nipple	5 pcs.
[1-6]	223834	Flat fan nozzle	1 pc.

### 13.2. SATA dry jet 2 stand

	Art. No.	Description	Number
[4-5]	83840	Stand	1 set.
[4-4], [4-6], [4-7]	86165	Conversion kit	1 pc.
[4-9]	123786	Cross piece	1 pc.
-	84145	Stand extension approx. 1.2 m (not shown)	1 pc.
-	84145	Stand extension for 3rd dry jet gun (not shown)	1 pc.

# Índice [versión original: alemán]

1.	Información general.....	61
2.	Instrucciones de seguridad ...	62
3.	Utilización .....	62
4.	Descripción.....	62
5.	Volumen de suministro .....	63
6.	Componentes .....	63
7.	Datos técnicos.....	63
8.	Primera puesta en servicio....	63
9.	Servicio regular .....	64
10.	Mantenimiento y asistencia...	66
11.	Fallos.....	68
12.	Servicio al cliente .....	68
13.	Piezas de recambio.....	69

 	<b>¡Leer primero!</b>
<p>Antes de la puesta en funcionamiento, leer completa y detenidamente estas instrucciones de servicio. ¡Observar las indicaciones de seguridad y de peligro!</p>	

¡Guardar siempre las instrucciones de servicio junto con el producto o en un lugar accesible en todo momento y para toda persona!

## 1. Información general

Las presentes instrucciones de servicio contienen información importante sobre el funcionamiento de la pistola SATA dry jet 2, denominada en lo sucesivo pistola secadora por soplado. También se describen el manejo, la conservación, el mantenimiento y la limpieza, así como la

eliminación de averías.

### 1.1. Destinatarios de este manual

Este manual de uso está dirigido a

- pintores y barnizadores/esmaltadores profesionales.
- Personal formado para trabajos de barnizado/esmaltado en empresas industriales y artesanales.

### 1.2. Prevención de accidentes

Se respetarán por principio las normas generales y específicas del país relativas a la prevención de accidentes, así como las respectivas indicaciones del taller y de protección de la empresa.

### 1.3. Accesorios y piezas de repuesto y desgaste

Se utilizarán por principio únicamente piezas de recambio, accesorios y piezas de desgaste originales de SATA. Los accesorios que no hayan sido suministrados por SATA no están comprobados ni autorizados. SATA no asumirá ninguna responsabilidad por daños derivados del uso de piezas de recambio, accesorios y piezas de desgaste no autorizados.

### 1.4. Garantía y responsabilidad

Se aplican las condiciones generales de venta de SATA y en su caso adicionales acuerdos contractuales así como respectivamente la ley en vigor.

## **SATA no asume responsabilidades por**

- la no observación de las indicaciones del manual de uso.
- la utilización de personal no formado.
- la utilización del producto no conforme a la finalidad prevista.
- la no utilización del equipo de protección personal.
- la no utilización de accesorios y piezas de repuesto originales.
- las transformaciones o modificaciones técnicas realizadas por cuenta propia.
- el desgaste natural.
- golpes producidos por una utilización inadecuada.
- trabajos de montaje y desmontaje no autorizados.

## **2. Instrucciones de seguridad**

Lea y tenga en cuenta todas las indicaciones mostradas a continuación. El incumplimiento o cumplimiento incorrecto puede provocar fallos de funcionamiento o lesiones graves o incluso la muerte.

### **2.1. Exigencias al personal**

El uso de la pistola secadora por soplado está reservado a personal técnico experimentado y a personal instruido que haya leído y comprendido completamente las presentes instrucciones de servicio. No utilizar la pistola secadora por soplado en estado de cansancio ni bajo los efectos de drogas, alcohol o medi-

camentos.

## **3. Utilización**

### **Utilización adecuada**

La pistola secadora por soplado sirve para secar de manera forzada pinturas base agua. Una sola pistola secadora por soplado es adecuada en el accionamiento manual para secar superficies pequeñas como puertas o guardabarros. Para secar superficies de mayor tamaño es posible emplear varias pistolas secadoras por soplado en el accionamiento con soporte.

### **Utilización no adecuada**

La utilización no adecuada comprende el uso de la pistola secadora por soplado para secar materiales base disolvente.

## **4. Descripción**

La pistola secadora por soplado se conecta a la red de aire comprimido mediante una boquilla roscada de conexión. El aire aspirado se limpia primero mediante un filtro. La regulación integrada del caudal de aire y la boquilla girable de abanico lineal posibilitan una emisión precisa del aire aspirado sobre la superficie pintada. La pistola secadora por soplado consta de los siguientes componentes principales:

- Portafiltros [1-1] con filtro [1-2]
- Mango [1-4] con regulación del caudal de aire [1-3]
- Boquilla de abanico lineal [1-6]

## 5. Volumen de suministro

	¡Aviso!
<p>La boquilla roscada de conexión solo está incluida en el modelo estándar. En todos los demás modelos, la boquilla roscada de conexión debe ser provista por el cliente. Para conectar la pistola secadora por soplado a un soporte SATA dry jet 2 o a un soporte SATA dry jet 2 jumbo, se requiere la boquilla roscada de conexión SATA (ref. 6981).</p>	

- Pistola secadora por soplado SATA dry jet 2
- Filtro (juego de 3 unidades)
- Boquilla de abanico lineal
- Boquilla roscada de conexión (en el modelo estándar)

## 6. Componentes

- [1-1] Portafiltros
- [1-2] Filtro (no visible)
- [1-3] Regulación del caudal de aire
- [1-4] Mango
- [1-5] Boquilla roscada de conexión
- [1-6] Boquilla de abanico lineal (girable)
- [1-7] Boquilla

## 7. Datos técnicos

Denominación	Unidad
Sobrepresión óptima de servicio	2,5 bar
Sobrepresión de servicio máx.	10,0 bar

Denominación	Unidad
Temperatura operativa máx.	60 °C
Temperatura de almacenamiento	-20 °C – 80 °C
Consumo de aire	270 NI/min con 2,5 bar

## 8. Primera puesta en servicio

La pistola secadora por soplado debe montarse antes de la primera puesta en funcionamiento.

Comprobar después de desembalar

- Pistola secadora por soplado dañada.
- Volumen de suministro completo (véase el capítulo 5).

### 8.1. Montar la boquilla de abanico lineal

Para ajustar el aire de soplado es preciso montar y orientar la boquilla de abanico lineal.

- Colocar la boquilla de abanico lineal [2-6] deslizándola en la boquilla anterior [2-7] de la pistola secadora por soplado hasta que encaje.

## 8.2. Montar la boquilla rosca- da de conexión



### ¡Aviso!

La boquilla rosca-  
da de conexión  
solo está incluida en el modelo  
estándar. En todos los demás  
modelos, la boquilla rosca-  
da de conexión debe ser provista  
por el cliente. Para conectar la  
pistola secadora por soplado a  
un soporte SATA dry jet 2 o a un  
soporte SATA dry jet 2 jumbo, se  
requiere la boquilla rosca-  
da de conexión SATA (ref. 6981).

- Enroscar la boquilla rosca-  
da de conexión **[2-5]** en la conexión de  
aire de la pistola secadora por  
soplado **[2-4]** (par de giro: 1 Nm).

## 8.3. Montar el filtro



### ¡Aviso!

El filtro no es adecuado para su  
limpieza y debe sustituirse en  
caso de ensuciamiento (véase el  
capítulo 10).

El filtro es de construcción simé-  
trica. La dirección de montaje es  
a discreción.

- Introducir un filtro **[2-1]** en el por-  
tafiltros **[2-2]** presionándolo hasta  
que encaje.

## 9. Servicio regular



### ¡Aviso!

### Peligro de explosión

En caso de utilizarse mangueras  
de aire comprimido no adecua-  
das, pueden producirse explosio-  
nes.

→ Usar únicamente mangueras  
de aire comprimido resistentes  
a los disolventes, antiestáticas,  
exentas de daños y en perfecto  
estado técnico, con una resis-  
tencia a la presión continua de  
al menos 10,0 bar y un diámetro  
interior mínimo de 9 mm, como p.  
ej. la manguera de aire SATA (ref.  
53090).



### ¡Cuidado!

### Pérdida de función por ensu- ciamiento del filtro

El filtro puede obstruirse debido al  
ensuciamiento del aire aspirado  
y la formación de depósitos en el  
proceso de pintura.

→ Sustituir el filtro a intervalos  
regulares.

→ Proteger la pistola secadora  
por soplado contra ensuciamien-  
tos durante el proceso de pintura.



**¡Cuidado!****Daños por polvo arremolinado**

Mediante la orientación del aire de salida en dirección al suelo puede arremolinarse polvo. Este polvo puede conllevar el ensuciamiento de las superficies pintadas.

→ No soplar en dirección al suelo.

**¡Cuidado!****Daños por distancia demasiado reducida**

Una distancia demasiado reducida entre la pistola secadora por soplado y la superficie pintada puede causar el desplazamiento de la pintura.

→ Prestar atención a la orientación óptima de la pistola secadora por soplado.

**¡Aviso!**

Utilizar una conexión de aire comprimido con rosca exterior de 1/4" o una boquilla roscada de conexión SATA adecuada.

Usar aire comprimido limpio, por ejemplo mediante el SATA filter 484 (ref. 92320).

La pistola secadora por soplado se puede usar en accionamiento manual o en accionamiento con soporte. En ambos modos se prestará atención a la orientación correcta de la pistola secadora por soplado

(véase el capítulo 9.1).

**9.1. Orientación de la pistola secadora por soplado**

Para conseguir un resultado óptimo, observar los puntos siguientes:

- Orientar la boquilla de abanico lineal hacia la superficie pintada **[3-1]/[3-6]**.
- Colocar la pistola en posición inclinada respecto a la superficie pintada (distancia óptima de soplado: 30 cm – 50 cm **[3-3]/[3-4]**; ángulo: 20° - 40° **[3-2]/[3-5]**).

**9.2. Accionamiento manual**

- Girar la regulación del caudal de aire **[1-3]** hasta el tope hacia la derecha.
- Conectar la pistola secadora por soplado a la red de aire comprimido mediante la boquilla roscada de conexión **[1-5]**.
- Girar la regulación del caudal de aire hacia la izquierda hasta ajustar el flujo de aire deseado.
- Sostener la pistola secadora por soplado en la posición de trabajo deseada. Prestar atención a la orientación correcta (véase capítulo 9.1).
- Para finalizar el proceso de soplado, girar la regulación del caudal de aire hasta el tope hacia la derecha y desconectar la pistola secadora por soplado de la red de aire comprimido.

### 9.3. Accionamiento con soporte



#### ¡Aviso!

En las presentes instrucciones de servicio se describe el uso del soporte SATA dry jet 2 con regulación en altura y 2 pistolas secadoras por soplado (ref. 223008). Como alternativa también es posible utilizar todas las demás ampliaciones y variantes de SATA, p. ej. el soporte SATA dry jet 2 jumbo (ref. 223503).

- Montar, posicionar y ajustar el soporte [4-4], [4-9].
- Conectar el soporte a la red de aire comprimido mediante la boquilla roscada de conexión [4-3].
- Girar la regulación del caudal de aire de las pistolas secadoras por soplado hasta el tope hacia la derecha.
- Conectar las pistolas secadoras por soplado [4-1], [4-8] a los acoplamientos rápidos [4-2], [4-7] y ajustarlas.
- Girar la regulación del caudal de aire de las pistolas secadoras por soplado hacia la izquierda hasta ajustar los flujos de aire deseados.
- Para finalizar el proceso de soplado, girar la regulación del caudal de aire de las pistolas secadoras por soplado hasta el tope hacia la derecha y retirar las pistolas del soporte o desconec-

tar el soporte de la red de aire comprimido.

### 10. Mantenimiento y asistencia



#### ¡Aviso!

#### Peligro de lesiones por componentes que se sueltan

Al efectuar trabajos de mantenimiento en la pistola secadora por soplado con la conexión establecida a la red de aire comprimido, es posible que se suelten componentes de forma inesperada.

→ Desconectar la pistola secadora por soplado de la red de aire comprimido antes de todos los trabajos de mantenimiento.

Para la conservación se hallan disponibles piezas de recambio (véase el capítulo 13).

#### 10.1. Sustituir la boquilla de abanico lineal

##### Retirar la boquilla de abanico lineal

- Extraer la boquilla de abanico lineal [2-6] de la boquilla anterior [2-7] de la pistola secadora por soplado.

##### Colocar una nueva boquilla de abanico lineal

- Colocar la boquilla de abanico lineal [2-6] deslizándola en la boquilla anterior [2-7] de la pistola secadora por soplado hasta que encaje.

## 10.2. Sustituir la boquilla roscada de conexión

### Retirar la boquilla roscada de conexión

- Desenroscar la boquilla roscada de conexión [2-5] de la conexión de aire de la pistola secadora por soplado [2-4].

### Colocar una nueva boquilla roscada de conexión

- Enroscar la boquilla roscada de conexión [2-5] en la conexión de aire de la pistola secadora por soplado [2-4] (par de giro: 1 Nm).

## 10.3. Sustituir el filtro

### Retirar el filtro

- Sacar el filtro [2-1] del portafiltros [2-2].

### Colocar un filtro nuevo



#### ¡Aviso!

El filtro es de construcción simétrica. La dirección de montaje es a discreción.

- Introducir el filtro [2-1] en el portafiltros [2-2] presionándolo.

## 10.4. Sustituir el portafiltros

### Retirar el portafiltros

- Extraer el portafiltros [2-2] de la boquilla posterior [2-3] de la pistola secadora por soplado.

### Colocar un nuevo portafiltros

- Colocar el portafiltros [2-2] deslizándolo en la boquilla posterior [2-3] de la pistola secadora por soplado.

## 10.5. Limpiar la pistola secadora por soplado



#### ¡Cuidado!

### **Daños en el equipo por limpieza incorrecta**

La inmersión en disolventes o productos de limpieza o bien la limpieza en un equipo por ultrasonidos pueden dañar la pistola secadora por soplado.

→ No colocar la pistola secadora por soplado en disolventes ni productos de limpieza.

→ No limpiar la pistola secadora por soplado en un equipo por ultrasonidos.



#### ¡Aviso!

La pistola secadora por soplado se ensucia con especial rapidez si no se la protege contra ensuciamientos durante el proceso de pintura.



#### ¡Aviso!

El filtro no es adecuado para su limpieza y debe sustituirse en caso de ensuciamiento (véase el capítulo 10.3).

- Limpiar el exterior de la pistola secadora por soplado con un paño empapado en el producto de limpieza.

## 11. Fallos

La siguiente tabla describe posibles fallos, sus causas y las medidas de corrección correspondientes.

Si no fuera posible eliminar las averías aplicando las medidas descritas, enviar la pistola secadora por soplado al departamento de servicio al cliente de SATA. (Véase dirección en el capítulo 12).

Avería	Causa	Solución
Flujo de aire irregular.	Filtro sucio.	Sustituir el filtro.
Corriente de aire débil.		
Partículas de suciedad en la superficie pintada.	Falta el filtro.	Colocar el filtro.
	Aire sucio.	Usar el SATA filter 484.

## 12. Servicio al cliente

Accesorios, recambios y apoyo técnico los encuentra en su distribuidor SATA.

## 13. Piezas de recambio

### 13.1. SATA dry jet 2

	Ref.	Denominación	Cantidad
[1-1]	222232	Portafiltras	1 ud.
[1-2]	222125	Filtro para SATA dry jet 2, paquete de 10 unidades	1 juego.
[1-5]	6981	Boquilla roscada de conexión	5 uds.
[1-6]	223834	Boquilla de abanico lineal	1 ud.

### 13.2. Soporte SATA dry jet 2

	Ref.	Denominación	Cantidad
[4-5]	83840	Pedestal	1 juego.
[4-4], [4-6], [4-7]	86165	Juego de reequipamiento	1 ud.
[4-9]	123786	Racor en cruz	1 ud.
-	84145	Prolongación del soporte en aprox. 1,2 m (no visible)	1 ud.
-	84145	Prolongación del soporte para una 3.º pistola secadora por soplado (no visible)	1 ud.



## Sisällysluettelo [käännös alkuperäisestä: saksa]

1. Yleistiedot.....	71
2. Turvallisuusohjeet .....	72
3. Käyttö .....	72
4. Kuvaus .....	72
5. Toimituksen sisältö.....	72
6. Rakenne .....	72
7. Tekniset tiedot.....	73
8. Ensikäyttöönotto.....	73
9. Normaalkäyttö .....	74
10. Huolto ja hoito .....	75
11. Häiriöt.....	76
12. Asiakaspalvelu .....	77
13. Varaosat.....	78



**Lue tämä ensin!**

Lue tämä käyttöohje täydellisesti ja huolellisesti läpi ennen käyttöönottoa. Noudata turvaohjeita ja varoituksia!

Säilytä tämä käyttöohje aina laitteen lähellä tai aina kaikkien käyttäjien käsillä!

### 1. Yleistiedot

Tämä käyttöohje sisältää tärkeitä SATA dry jet 2:n käyttöön liittyviä tietoja, jota kutsutaan jäljempänä kuivapuhallusruiskuksi. Siinä on kuvailtuna myös käyttö, hoito, huolto, puhdistus sekä viankorjaus.

#### 1.1. Kohderyhmä

Tämä käyttöohje on tarkoitettu

- Maalaamisen ja lakkauksen ammattilaisille.

- Koulutetuille henkilöille lakkauksoihin teollisuudessa ja ammatti-toissa.

#### 1.2. Onnettomuuksien ehkäisy

Kaikkia yleisiä sekä maakohtaisia tapaturmantorjuntamääräyksiä ja vastaavia korjaamon ja yrityksen turvallisuusohjeita täytyy noudattaa.

#### 1.3. Varaosat, lisäosat ja kuluvat osat

Ainoastaan SATA:n alkuperäisiä vara-, lisävaruste- ja kulumisosia saa käyttää. Muiden kuin SATA:n toimittamia lisävarusteosia ei ole testattu eikä hyväksytty. SATA ei vastaa vaurioista, jotka johtuvat hyväksymättömien vara-, lisävaruste- ja kulumisosien käytöstä.

#### 1.4. Takuu ja vastuu

Laitteen kohdalla ovat voimassa SATA:n yleiset myyntiehdot ja tilanteen mukaan muut tehdyt sopimukset sekä voimassa olevat lait.

SATA ei vastaa

- Käyttöohjeen noudattamatta jättämisestä.
- Kouluttamattoman henkilöstön käytöstä.
- Tuotteen määräysten vastaisesta käytöstä.
- Henkilökohtaisten suojaruusteiden käyttämättä jättämisestä.
- Muiden kuin alkuperäisten lisä- ja varaosien käytöstä.
- Ilman lupaa rakenteeseen tehdyistä muutoksista tai teknisistä

muutoksista.

- Luonnollisesta / käytöstä johtuvasta kulumisesta
- Käytölle epätyypillisistä iskuvoimista.
- Luvattomista purku- ja kokoamistöistä.

## 2. Turvallisuusohjeet

Lue ja säilytä seuraavat ohjeet. Ohjeiden noudattamatta jättäminen tai vaillinnainen noudattaminen voi johtaa toimintahäiriöön tai vammaan tai kuolemaan.

**2.1. Henkilöstön vaatimukset**  
Kuivapuhallusruiskuja saa käyttää vain kokenut ammattitaitoinen ja koulutettu henkilökunta, joka on lukenut tämän käyttöohjeen kokonaan ja ymmärtänyt sen. Kuivapuhallusruiskuja ei saa käyttää väsyneenä eikä huumeiden, alkoholin eikä lääkkeiden vaikutuksen alaisena.

## 3. Käyttö

**Määräystenmukainen käyttö**  
Kuivapuhallusruiskut on tarkoitettu vesipohjaisten maalien pakkokuivaukseen. Jo yksittäinen kuivapuhallusruisku soveltuu käsinkäytössä pienehköjen pintojen kuten ovien tai lokasuojien kuivaukseen. Suurempien pintojen kuivaukseen voidaan käyttää useampia kuivapuhallusruiskuja statiivikäytössä.

**Määräystenvastainen käyttö**  
Kuivapuhallusruiskujen käyttö liuotinpohjaisten aineiden kuivaukseen

on määräystenvastaista.

## 4. Kuvaus

Kuivapuhallusruiskut liitetään paineilmaverkkoon liitäntäniipan kautta. Ensiksi suodatin puhdistaa imetyä ilman. Integroitu ilmamääränsäätö ja käännettävä viuhkasädesuutin mahdollistavat imetyä ilman tarkan virtauksen maalatululle pinnalle. Kuivapuhallusruisku koostuu pääraKENNEOSISTA:

- Suodatinpidin **[1-1]** sis. suodatin **[1-2]**
- Kahva **[1-4]** sis. ilmamääränsäätö **[1-3]**
- Viuhkasädesuutin **[1-6]**

## 5. Toimituksen sisältö

	Ohje!
<p>Liitäntänipa sisältyy vain perusmalliin. Kaikissa muissa malleissa asiakkaan täytyy tilata liitäntänipa. Kuivapuhallusruiskun liitäntään SATA dry jet 2 -statiiviin tai SATA dry jet 2 -statiiviin jumbo tarvitaan SATA-liitäntänipa (tuotenro 6981).</p>	

- Kuivapuhallusruisku SATA dry jet 2
- Suodatin (3 kpl:n setti)
- Viuhkasädesuutin
- Liitäntänipa (perusmallissa)

## 6. Rakenne

- [1-1]** Suodatinpidin
- [1-2]** Suodatin (ei näkyvässä)
- [1-3]** Ilmamääränsäätö
- [1-4]** Kahva



- [1-5]** Liitântänippa  
**[1-6]** Viuhkasädesuutin (käännettävä)  
**[1-7]** Suutin

## 7. Tekniset tiedot

Nimitys	Yksikkö
Optimaalinen käyttöylipaine	2,5 bar
Maks. käyttöpainne	10,0 bar
Maks. käyttölämpötila	60 °C
Varastointilämpötila	-20 °C – 80 °C
Ilmankulutus	270 NI/min kun 2,5 bar

## 8. Ensikäyttöönnotto

Kuivapuhallusruisku täytyy asentaa ennen ensikäyttöönottoa.

Tarkista pakkauksesta poiston jälkeen

- Onko kuivapuhallusruisku vaurioitunut.
- Onko toimitussisältö täydellinen (katso luku 5).

### 8.1. Viuhkasädesuuttimen asennus

Puhallusilman suuntausta varten täytyy asentaa ja kohdistaa viuhkasädesuutin.

- Työnnä viuhkasädesuutin **[2-6]** kuivapuhallusruiskun etummaiseen suuttimeen **[2-7]**, kunnes se lukkiutuu paikalleen.

## 8.2. Liitântänipan asennus



### Ohje!

Liitântänippa sisältyy vain perusmalliin. Kaikissa muissa malleissa asiakkaan täytyy tilata liitântänippa. Kuivapuhallusruiskun liitântään SATA dry jet 2 -statiiviin tai SATA dry jet 2 -statiiviin jumbo tarvitaan SATA-liitântänippa (tuotenumero 6981).

- Ruuvaa liitântänippa **[2-5]** kiinni kuivapuhallusruiskun ilmaliihtäään **[2-4]** (vääntömomenti: 1 Nm).

## 8.3. Suodattimen asennus





### Ohje!

Suodatin ei sovellu puhdistettavaksi ja se täytyy vaihtaa, jos se on likainen (katso luku 10). Suodattimen rakenne on symmetrinen. Sen asennussuunta voi olla mikä tahansa.

- Paina suodatin **[2-1]** suodatinpitimeen **[2-2]**, kunnes se lukkiutuu paikalleen.

## 9. Normaalkäyttö

	<b>Varoitus!</b>
<p><b>Räjähdysvaara</b> Sopimattomien paineilmaletkujen käyttö voi aiheuttaa räjähdysten. → Käytä vain liuottimenkestäviä, antistaattisia, vaurioitumattomia, teknisesti moitteettomia paineilmaletkuja, joiden kestopainekestävyys on vähintään 10,0 bar, sisähalkaisija vähintään 9 mm, kuten esimerkiksi SATA-ilmaletkua (tuotenro 53090).</p>	

	<b>Huomio!</b>
<p><b>Suodattimen likaantuminen</b> aiheuttaa toiminnan keskeyttämisen Imetyn ilman epäpuhtaudet ja lika-kerrostumat voivat tukkia suodattimen maalaustoimenpiteen aikana. → Vaihda suodatin säännöllisin välein. → Suojaa kuivapuhallusruisku lialta maalaustoimenpiteen aikana.</p>	

	<b>Huomio!</b>
<p><b>Pölyävä ilma</b> aiheuttaa vaurioita Ulosvirtaavan ilman kohdistaminen lattian suuntaan voi aiheuttaa ilman pölyämistä. Tämä pöly voi liata maalatut pinnat. → Puhallusta ei saa kohdistaa maahan.</p>	

	<b>Huomio!</b>
<p>Liian vähäinen etäisyys aiheuttaa vaurioita Kuivapuhallusruiskun ja maalatun pinnan välinen liian vähäinen etäisyys voi aiheuttaa maalin liikumista. → Huomioi kuivapuhallusruiskun inhanteellinen suuntaus.</p>	

	<b>Ohje!</b>
<p>Käytä paineilmaliitäntään ulko-kierrettä 1/4" tai sopivaa SATA-liitäntäniippaa. Käytä puhdasta paineilmaa, esimerkiksi SATA-suodattimen 484 (tuotenro 92320) avulla.</p>	

Kuivapuhallusruiskuja voidaan käyttää joko käsinkäytössä tai stativikäytössä. Kummassakin käyttötavassa täytyy huomioida kuivapuhallusruiskujen oikea suuntaus (katso luku 9.1).

## 9.1. Kuivapuhallusruiskun suuntaus

Noudata seuraavia kohtia optimaalisen tuloksen aikaansaamiseksi

- Suuntaa viuhkasädesuutin maalattuun pintaan **[3-1]/[3-6]**.
- Suuntaa kuivapuhallusruisku vinosti maalattuun pintaan (optimaalinen puhallusetäisyys: 30 cm – 50 cm **[3-3]/[3-4]**, kulma: 20° - 40° **[3-2]/[3-5]**).

## 9.2. Käsinkäyttö

- Kierrä ilmamääränsäätö [1-3] oikealle vasteeseen saakka.
- Liitä kuivapuhallusruisku paineil-maverkkoon liitântänpän [1-5] kautta.
- Kierrä ilmamääränsäätöä vasem-malle, kunnes on säädetty haluttu ilmavirta.
- Pidä kuivapuhallusruiskua halu-tussa työasennossa. Varmista oikea suuntaus (katso luku 9.1).
- Kierrä ilmamääränsäätö puhallus-toimenpiteen päätteeksi oikealle vasteeseen saakka ja irrota kuivapuhallusruisku paineilma-verkosta.

## 9.3. Statiivikäyttö

	<b>Ohje!</b>
Tässä käyttöohjeessa kuvaillaan SATA dry jet 2 -statiivin käyttö korkeussäädettävän kannattimen ja 2 kuivapuhallusruiskun (tuotenro 223008) kanssa. Vaihtoehtoisesti voidaan käyttää SATA:n kaikkia muita laajenuksia ja malleja. Esimerkiksi SATA dry jet 2 -statiivi jumbo (tuotenro 223503).	

- Asenna, asemoi ja kohdista statiivi [4-4], [4-9].
- Liitä statiivi paineil-maverkkoon liitântänpän [4-3] kautta.
- Kierrä kuivapuhallusruiskujen ilmamääränsäätö oikealle vasteeseen saakka.
- Liitä kuivapuhallusruiskut [4-1],

[4-8] pikaliitântöihin [4-2], [4-7] ja kohdista.

- Kierrä kuivapuhallusruiskujen ilmamääränsäätöä vasemmalle, kunnes on säädetty halutut ilmavirtaukset.
- Kierrä kuivapuhallusruiskujen ilmamääränsäätö puhallustoi-menpiteen päätteeksi oikealle vasteeseen saakka ja irrota kuivapuhallusruiskut statiivista ja irrota statiivi paineil-maverkosta.

## 10. Huolto ja hoito



### Varoitus!

Irtoavat komponentit aiheuttavat loukkaantumisvaaran. Jos kuivailmaruiskut ovat liitettynä paineil-maverkkoon huoltotöiden aikana, komponentteja voi irrota odottamatta.  
→ Irrota kuivapuhallusruiskut paineil-maverkosta ennen kaikkia huoltotöitä.

Varaosia on saatavilla kunnossapitoa varten (katso luku 13).

### 10.1. Viuhkasädesuuttimen vaihto

Viuhkasädesuuttimen irrottaminen

- Vedä viuhkasädesuutin [2-6] irti kuivapuhallusruiskun etummaisesta suuttimesta [2-7].

Uuden viuhkasädesuuttimen asennus paikalleen

- Työnnä viuhkasädesuutin [2-6] kuivapuhallusruiskun etummaiseen suuttimeen [2-7],

kunnes se lukkiutuu paikalleen.

## 10.2. Liitântänipan vaihto

Liitântänipan irrotus

- Ruuvaa liitântänippa **[2-5]** irti kuivapuhallusruiskun ilmaliitântänistä **[2-4]**.

Uuden liitântänipan asennus paikalleen

- Ruuvaa liitântänippa **[2-5]** kiinni kuivapuhallusruiskun ilmaliitântään **[2-4]** (vääntömomentti: 1 Nm).

## 10.3. Suodattimen vaihto

Suodattimen irrotus

- Irrota suodatin **[2-1]** suodatinpitimestä **[2-2]**.

Uuden suodattimen asennus paikalleen

 Ohje!

Suodattimen rakenne on symmetrinen. Sen asennussuunta voi olla mikä tahansa.

- Paina suodatin **[2-1]** suodatinpitimeen **[2-2]**.

## 10.4. Suodatinpitimen vaihto

Suodatinpitimen irrotus

- Vedä suodatinpidin **[2-2]** irti kuivapuhallusruiskun taaemmasta suuttimesta **[2-3]**.

Uuden suodatinpitimen asennus paikalleen

- Työnnä suodatinpidin **[2-2]** kuivapuhallusruiskun taaempaan suuttimeen **[2-3]**.

## 10.5. Kuivapuhallusruiskun puhdistus



Huomio!

Virheellinen puhdistus aiheuttaa laitevaurioita  
Liuottimeen tai puhdistusaineeseen upottaminen tai ultraäänilaitteessa puhdistaminen voi vaurioittaa kuivapuhallusruiskua.  
→ Älä laita kuivapuhallusruiskua liuottimeen tai puhdistusaineeseen.  
→ Kuivapuhallusruiskua ei voi puhdistaa ultraäänilaitteessa.



Ohje!

Kuivapuhallusruisku likaantuu erityisen nopeasti, ellei sitä suojata epäpuhtauksilta maalaustoimenpiteen aikana.



Ohje!

Suodatin ei sovellu puhdistettavaksi ja se täytyy vaihtaa, jos se on likainen (katso luku 10.3).

- Puhdista kuivapuhallusruiskun ulkopuoli puhdistusaineeseen kostutetulla kankaalla.

## 11. Häiriöt

Seuraavassa taulukossa kuvataan häiriöt, niiden syyt ja vastaavat korjaustoimenpiteet.

Ellei häiriöitä voi poistaa kuvailuilla korjaavilla toimenpiteillä, lähetä kuivapuhallusruisku SATAn asiakaspalveluun. (Katso osoite luvus-

ta 12).

Häiriö	Syy	Toimenpide
Epäsäännöllinen ilmavirta.	Likaantunut suodatin.	Vaihda suodatin.
Heikko ilmanvirtaus.		
Maalatulla pinnalla likahiukkasia.	Suodatin puuttuu.	Asenna suodatin paikalleen.
	Ilma likaista.	Käytä SATA-suodatinta 484.

## 12. Asiakaspalvelu

Lisätarvikkeet, varaosat ja tekninen tuki ovat saatavissa SATA-jälleenmyyjältäsi.

## 13. Varaosat

## 13.1. SATA dry jet 2

	Tuo- tenro	Nimitys	Lukumäärä
<b>[1-1]</b>	222232	Suodatinpidin	1 kpl.
<b>[1-2]</b>	222125	Suodatin SATA dry jet 2, 10 kpl:n pakkaus	1 setti.
<b>[1-5]</b>	6981	Liitäntänippa	5 kpl.
<b>[1-6]</b>	223834	Viuhkasädesuutin	1 kpl.

## 13.2. SATA dry jet 2 -statiivi

	Tuo- tenro	Nimitys	Lukumäärä
<b>[4-5]</b>	83840	Jalusta	1 setti.
<b>[4-4], [4-6], [4-7]</b>	86165	Muutossetti	1 kpl.
<b>[4-9]</b>	123786	Ristikappale	1 kpl.
-	84145	Statiivin jatke noin 1,2 m (ei näkyvissä)	1 kpl.
-	84145	Statiivin jatke noin 3. kuivapuhallusruis- kulle (ei näkyvissä)	1 kpl.

# Table des matières

## [version originale: allemand]

1. Informations générales.....	79
2. Renseignements de sécurité.....	80
3. Utilisation.....	80
4. Description.....	80
5. Contenu de la livraison.....	81
6. Montage.....	81
7. Données techniques.....	81
8. Première mise en service.....	81
9. Mode régulé.....	82
10. Entretien et soin.....	84
11. Dysfonctionnements.....	85
12. Service après-vente.....	85
13. Pièces de rechange.....	86

	<b>A lire avant l'utilisation !</b>
<p>Lire attentivement et en totalité le présent mode d'emploi avant la mise en service. Respecter les consignes de sécurité et les remarques de danger !</p>	

Toujours conserver le présent mode d'emploi à proximité du produit ou à un endroit accessible pour tous à tout moment !

### 1. Informations générales

Le présent mode d'emploi contient des informations importantes pour l'exploitation du SATA dry jet 2, nommé pistolet à air sec dans ce qui suit. La commande, l'entretien,

la maintenance, le nettoyage ainsi que l'élimination des défauts y sont décrits.

#### 1.1. Groupe cible

Ce mode d'emploi s'adresse aux

- peintres en bâtiment et en carrosserie.
- personnel qualifié de peinture dans les entreprises industrielles et artisanales.

#### 1.2. Prévention des accidents

Il convient fondamentalement de respecter les consignes de prévention des accidents générales et nationales ainsi que les instructions d'atelier et de protection d'exploitation correspondantes.

#### 1.3. Pièces de rechange, accessoires et pièces d'usure

Utiliser exclusivement des pièces de rechange, des accessoires et des pièces d'usure originales de SATA. Les accessoires qui n'ont pas été fournis par SATA ne sont pas contrôlés ni homologués. SATA décline toute responsabilité pour tous les dommages qui résultent de pièces de rechange, d'usure et d'accessoires non homologués.

#### 1.4. Garantie et responsabilité

Seules les Conditions générales de SATA, ainsi que d'éventuels accords contractuels et les lois en vigueur, sont applicables.

**SATA n'assume aucune respon-**

**sabilité**

- en cas de non-respect du mode d'emploi,
- en cas de recours à un personnel non qualifié,
- en cas d'utilisation non-conforme du produit,
- en cas de non utilisation de l'équipement de protection individuelle,
- en cas de non utilisation d'accessoires et de pièces de rechange qui ne sont pas d'origine,
- en cas de modifications ou de changements techniques non autorisé(e)s,
- en cas d'usure naturelle,
- en cas de charge d'impact atypique,
- en cas de travaux de montage et de démontage mal effectués.

**2. Renseignements de sécurité**

Lisez et observez toutes les consignes fournies ci-après.

Le non-respect ou la mauvaise application de ces consignes peut entraîner des dysfonctionnements ou provoquer des blessures graves, voire mortelles.

**2.1. Qualification du personnel**

Seuls des spécialistes et un personnel formé ayant lu et compris l'intégralité du mode d'emploi sont habilités à utiliser le pistolet à air sec. Ne pas utiliser le pistolet à air sec en cas de fatigue ou sous

l'influence de drogues, d'alcool ou de médicaments.

**3. Utilisation****Utilisation correcte**

Le pistolet à air sec est destiné au séchage forcé de peintures sur base aqueuse. Un seul pistolet à air sec unique est déjà approprié en mode manuel pour le séchage de petites surfaces comme les portes et les ailes. Pour le séchage de grandes surfaces, il est possible d'utiliser plusieurs pistolets à air sec sur un pied.

**Utilisation non conforme**

L'emploi du pistolet à air sec pour le séchage de matériaux à base de solvant est une utilisation non-conforme.

**4. Description**

Le pistolet à air sec est raccordé au réseau d'air comprimé par le biais d'un raccord. L'air aspiré est tout d'abord nettoyé par un filtre. La régulation de quantité d'air intégrée et la buse à jet plat rotative permettent une sortie ciblée de l'air aspiré sur la surface peinte. Le pistolet à air sec est constitué des composants principaux suivants :

- Support de filtre [1-1] avec filtre [1-2]
- Poignée [1-4] avec régulation de quantité d'air [1-3]
- Buse à jet plat [1-6]



## 5. Contenu de la livraison

 <b>Consignes !</b>
Le raccord est joint uniquement en version standard. Pour toutes les autres versions, le raccord doit être mis à disposition par le client. Pour le raccordement du pistolet à air sec SATA dry jet 2 sur pied ou SATA dry jet 2 sur pied jumbo, le raccord SATA (réf. 6981) est nécessaire.

- Pistolet à air sec SATA dry jet 2
- Filtre (jeu de 3 pièces)
- Buse à jet plat
- Raccord (en version standard)

## 6. Montage

- [1-1] Support de filtre
- [1-2] Tamis (non visible)
- [1-3] Régulation de quantité d'air
- [1-4] Poignée
- [1-5] Raccord
- [1-6] Buse à jet plat (rotative)
- [1-7] Buse

## 7. Données techniques

Dénomination	Unité
Suppression de service optimale	2,5 bar
Pression maximale de fonctionnement	10,0 bar
Température maximale de fonctionnement	60 °C
Température de stockage	-20 °C – 80 °C

Dénomination	Unité
Consommation d'air	270 NI/min à 2,5 bar

## 8. Première mise en service

Le pistolet à air sec doit être monté avant la première mise en service. Vérifiez les éléments suivants après le déballage :

- Pistolet à air sec endommagé.
- Fourniture complète (voir le chapitre 5).

### 8.1. Monter la buse à jet plat

Pour l'orientation de l'air soufflé, il est impératif de monter la buse à jet plat et de l'orienter.

- Pousser la buse à jet plat [2-6] sur la buse [2-7] antérieure du pistolet à air sec jusqu'à son encliquètement.

### 8.2. Monter le raccord

 <b>Consignes !</b>
Le raccord est joint uniquement en version standard. Pour toutes les autres versions, le raccord doit être mis à disposition par le client. Pour le raccordement du pistolet à air sec SATA dry jet 2 pied ou SATA dry jet 2 pied jumbo, le raccord SATA (réf. 6981) est nécessaire.

- Visser le raccord [2-5] sur le port d'air du pistolet à air sec [2-4] (couple : 1 Nm).

### 8.3. Monter le filtre



#### Consignes !

Le filtre n'est pas approprié pour le nettoyage et doit être remplacé en cas d'encrassement (voir le chapitre 10).

La construction du filtre est symétrique. Il peut être monté dans n'importe quelle direction.

- Enfoncer un filtre [2-1] dans le support de filtre [2-2] jusqu'à son encliquetement.

### 9. Mode régulé



#### Avertissement !

##### Danger d'explosion

En cas d'utilisation de flexibles d'air comprimé inappropriés, des explosions peuvent se produire.

→ Utiliser uniquement des flexibles d'air comprimé résistant aux solvants, antistatiques, non endommagés, irréprochables techniquement avec une résistance à la pression continue de minimum 10,0 bar, diamètre intérieur d'au moins 9 mm comme par exemple le flexible d'air SATA (réf. 53090).



#### Attention !

##### Perte de fonction par encrassement du filtre

Du fait d'impuretés dans l'air aspiré et de dépôts lors du processus de peinture, le filtre peut se colmater.

→ Remplacer le filtre à intervalles réguliers.

→ Protéger le pistolet à air sec des encrassements pendant le processus de peinture.



#### Attention !

##### Dommages par la poussière qui tourbillonne

La poussière peut tourbillonner si l'air qui s'échappe est orienté vers le sol. Cette poussière peut provoquer des impuretés sur la surface peinte.

→ Ne pas souffler en direction du sol.



#### Attention !

##### Dommages du fait d'une distance insuffisante

Une distance insuffisante du pistolet à air sec par rapport à la surface peinte peut entraîner un décalage de la peinture.

→ Respecter une orientation optimale par rapport au pistolet à air sec.

	<b>Consignes !</b>
<p>Utiliser un raccord d'air comprimé avec filetage extérieur 1/4" ou un raccord SATA adapté.</p> <p>Utiliser de l'air comprimé propre, par exemple au moyen de filtres SATA 484 (réf. 92320).</p>	

Le pistolet à air sec peut être utilisé soit en mode manuel, soit en mode sur pied. Pour les deux types de fonctionnement, veiller à l'orientation correcte du pistolet à air sec (voir le chapitre 9.1).

### 9.1. Orientation du pistolet à air sec

Pour obtenir un résultat optimal, respecter les points suivants

- Orienter la buse à jet plat vers la surface peinte [3-1]/[3-6].
- Orienter le pistolet à air sec en oblique sur la surface peinte (distance de soufflage optimale : 30 cm – 50 cm [3-3]/[3-4], angle: 20° - 40° [3-2]/[3-5]).

### 9.2. Mode manuel

- Tourner la régulation du volume d'air [1-3] jusqu'à la butée vers la droite.
- Connecter le pistolet à air sec au moyen du raccord [1-5] au réseau d'air comprimé.
- Tourner la régulation du volume d'air vers la gauche jusqu'au réglage du débit d'air souhaité.
- Maintenir le pistolet d'air soufflé dans la position de travail souhaitée. Veiller ce faisant à la bonne

orientation (voir le chapitre 9.1).

- Pour terminer la procédure de soufflage, tourner la régulation du volume d'air vers la droite jusqu'à la butée et débrancher le pistolet à air sec du réseau d'air comprimé.

### 9.3. Mode sur pied

	<b>Consignes !</b>
<p>Le présent mode d'emploi décrit l'emploi du SATA dry jet 2 sur pied avec un support réglable en hauteur et 2 pistolets à air sec (réf. 223008). En alternative, il est également possible d'utiliser d'autres extensions et versions de SATA. Par exemple le SATA dry jet 2 sur pied jumbo (réf. 223503).</p>	

- Monter le pied, le positionner et l'orienter [4-4], [4-9].
- Connecter le pied au moyen du raccord [4-3] au réseau d'air comprimé.
- Tourner la régulation du volume d'air des pistolets à air sec jusqu'à la butée vers la droite.
- Raccorder les pistolets à air sec [4-1], [4-8] aux couplages rapides [4-2], [4-7] et les orienter.
- Tourner la régulation du volume d'air vers la gauche jusqu'à ce que les flux d'air souhaités soient réglés.
- Pour terminer la procédure de soufflage, tourner régulation du volume d'air des pistolets à air sec jusqu'à la butée vers la droite

et ôter les pistolets à air sec du pied ou débrancher le pied du réseau d'air comprimé.

## 10. Entretien et soin



### Avertissement !

#### Risque de blessures par des composants qui se désolidarisent

Lors de travaux d'entretien sur le pistolet à air sec avec la connexion au réseau d'air comprimé établie, des composants peuvent se désolidariser de manière inattendue.

→ Débrancher le pistolet à air sec du réseau d'air comprimé avant tous les travaux d'entretien.

Des pièces de rechange sont disponibles pour la maintenance (voir chapitre 13).

### 10.1. Remplacer la buse à jet plat

#### Retirer la buse à jet plat

- Enlever la buse à jet plat [2-6] de la buse [2-7] antérieure du pistolet à air sec.

#### Insérer la nouvelle buse à jet plat

- Pousser la buse à jet plat [2-6] sur la buse [2-7] antérieure du pistolet à air sec jusqu'à son encliquetement.

### 10.2. Remplacer le raccord

#### Retirer le raccord

- Dévisser le raccord [2-5] du port d'air du pistolet à air sec

[2-4].

#### Utiliser un nouveau raccord

- Visser le raccord [2-5] sur le port d'air du pistolet à air sec [2-4] (couple : 1 Nm).

### 10.3. Remplacer le filtre

#### Retirer le filtre

- Sortir le filtre [2-1] du support de filtre [2-2].

#### Insérer un nouveau filtre



### Consignes !

La construction du filtre est symétrique. Il peut être monté dans n'importe quelle direction.

- Enfoncer le filtre [2-1] dans le support de filtre [2-2].

### 10.4. Remplacer le support de filtre

#### Enlever le support de filtre

- Enlever le support de filtre [2-2] de la buse [2-3] postérieure du pistolet à air sec.

#### Insérer un nouveau support de filtre

- Enfoncer le support de filtre [2-2] sur la buse [2-3] postérieure du pistolet à air sec.

## 10.5. Nettoyer le pistolet à air sec

	<b>Attention !</b>
<b>Dommages de l'appareil par un nettoyage erroné</b>	
L'immersion dans du solvant ou du détergent ou le nettoyage dans un appareil à ultrasons peut endommager le pistolet à air sec. → Ne pas immerger le pistolet à air sec dans du solvant ou du détergent. → Ne pas nettoyer le pistolet à air sec dans un appareil à ultrasons.	

	<b>Consignes !</b>
Le pistolet à air sec s'encrasse très vite s'il n'est pas protégé contre les impuretés pendant le processus de peinture.	

	<b>Consignes !</b>
Le filtre n'est pas approprié pour le nettoyage et doit être remplacé en cas d'encrassement (voir le chapitre 10.3).	

- Nettoyer le pistolet à air sec avec un chiffon imprégné de détergent.

## 11. Dysfonctionnements

Le tableau suivant décrit les dysfonctionnements, leurs causes et les remèdes correspondants.

Si les défauts ne peuvent pas être éliminés par les remèdes décrits, envoyer le pistolet automatique au département de service client de

SATA. (adresse voir chapitre 12).

Défaut	Cause	Remède
Flux d'air irrégulier.	Filtre encrassé.	Remplacer le filtre.
Faible flux d'air.		
Particules sales sur la surface peinte.	Le filtre manque.	Insérer le filtre.
	Air impur.	Utiliser un filtre SATA 484.

## 12. Service après-vente

Vous recevrez des accessoires, des pièces de rechange et du soutien technique auprès de votre revendeur SATA.

## 13. Pièces de rechange

### 13.1. SATA dry jet 2

	Réf.	Dénomination	Nombre
[1-1]	222232	Support de filtre	1 pc.
[1-2]	222125	Filtre pour STATA dry jet 2, emballage avec 10 pièces	1 jeu.
[1-5]	6981	Raccord	5 pcs.
[1-6]	223834	Buse à jet plat	1 pc.

### 13.2. SATA dry jet 2 sur pied

	Réf.	Dénomination	Nombre
[4-5]	83840	Pied	1 jeu.
[4-4], [4-6], [4-7]	86165	Kit d'équipement	1 pc.
[4-9]	123786	Pièce cruciforme	1 pc.
-	84145	Rallonge de pied env. 1,2 m (pas visible)	1 pc.
-	84145	Rallonge de pied pour env. 3 pistolets à air sec (pas visible)	1 pc.

## Περιεχόμενα [πρωτό-τυπο κείμενο: Γερμανικά]

1. Γενικές πληροφορίες .....	87
2. Οδηγίες ασφαλείας .....	88
3. Χρήση .....	88
4. Περιγραφή .....	88
5. Περιεχόμενο συσκευασίας .....	89
6. Κατασκευή .....	89
7. Τεχνικά χαρακτηριστικά .....	89
8. Πρώτη έναρξη λειτουργίας .....	89
9. Λειτουργία ρύθμισης .....	90
10. Συντήρηση και φροντίδα .....	92
11. Βλάβες .....	93
12. Εξυπηρέτηση πελατών .....	94
13. Ανταλλακτικά .....	95



### Διαβάστε πρώτα!

Πριν από τη θέση σε λειτουργία διαβάστε πρώτα προσεκτικά τις παρούσες οδηγίες λειτουργίας στο σύνολό τους. Τηρείτε τις υποδείξεις ασφαλείας και πρόληψης κινδύνου!

Φυλάσσετε τις παρούσες οδηγίες λειτουργίας πάντα δίπλα στο προϊόν ή σε ένα σημείο που είναι ανά πάσα στιγμή προσβάσιμο για όλους!

### 1. Γενικές πληροφορίες

Αυτές οι οδηγίες λειτουργίας περιέχουν σημαντικές πληροφορίες για τη λειτουργία του SATA dry jet 2, εφεξής θα ονομάζεται πιστόλι αέρα στεγνώματος. Επίσης, παρέχονται

οδηγίες για το χειρισμό, τη φροντίδα, τη συντήρηση και τον καθαρισμό, καθώς και για την αντιμετώπιση βλαβών.

#### 1.1. Σε ποιους απευθύνεται

Οι παρούσες οδηγίες χρήσης προορίζονται για

- Ειδικευμένο εργατικό δυναμικό που απασχολείται σε χειρωνακτικές εργασίες βαφής και βερνικώματος
- Καταρτισμένο προσωπικό για εργασίες βερνικώματος σε βιομηχανικές και βιοτεχνικές δραστηριότητες

#### 1.2. Πρόληψη ατυχημάτων

Κατά κανόνα πρέπει να τηρούνται οι γενικές καθώς και οι ειδικές για κάθε χώρα προδιαγραφές περί πρόληψης ατυχημάτων και οι αντίστοιχες οδηγίες για την προστασία του εργαστηρίου και της επιχείρησης.

#### 1.3. Ανταλλακτικά, αξεσουάρ και αναλώσιμα

Κατά κανόνα πρέπει να χρησιμοποιούνται μόνο γνήσια ανταλλακτικά, αξεσουάρ και αναλώσιμα της SATA. Τα αξεσουάρ, τα οποία δεν παρέχονται από τη SATA, δεν είναι ελεγμένα και εγκεκριμένα. Για ζημιές που οφείλονται στη χρήση μη εγκεκριμένων ανταλλακτικών, αξεσουάρ και αναλωσίμων, η SATA δεν αναλαμβάνει καμία ευθύνη.

## 1.4. Εγγύηση και ευθύνη

Ισχύουν οι Γενικοί Όροι Συναλλαγών της SATA και ενδεχόμενες περαιτέρω συμβάσεις καθώς και η ισχύουσα νομοθεσία.

### Η SATA δεν φέρει ευθύνη στις ακόλουθες περιπτώσεις

- Μη τήρηση των οδηγιών χρήσης.
- Χρήση από μη καταρτισμένο προσωπικό.
- Μη ενδεικνυόμενη εφαρμογή του προϊόντος.
- Μη εφαρμογή των μέσων ατομικής προστασίας.
- Μη χρήση γνήσιων αξεσουάρ και ανταλλακτικών.
- Αυθαίρετες μετατροπές ή τεχνικές τροποποιήσεις.
- Φυσική φθορά λόγω χρήσης.
- Ασυνήθιστο για τη χρήση φορτίο κρούσης.
- Μη επιτρεπόμενες εργασίες συναρμολόγησης και αποσυναρμολόγησης.

## 2. Οδηγίες ασφαλείας

Θα πρέπει να διαβάσετε και να κατανοήσετε όλες τις υποδείξεις που περιγράφονται παρακάτω. Η μη τήρηση ή η εσφαλμένη τήρηση ενδέχεται να οδηγήσει σε δυσλειτουργία ή σε σοβαρό τραυματισμό ή και θάνατο.

## 2.1. Απαιτήσεις για το προσωπικό

Το πιστόλι αέρα στεγνώματος επιτρέπεται να χρησιμοποιείται μόνο από έμπειρους τεχνικούς και εκπαιδευμένο προσωπικό που έχουν διαβάσει και κατανοήσει πλήρως τις παρούσες οδηγίες λειτουργίας. Το πιστόλι αέρα στεγνώματος δεν πρέπει να χρησιμοποιείται σε περίπτωση κόπωσης ή υπό την επήρεια ουσιών, αλκοόλ ή φαρμάκων.

## 3. Χρήση

### Προβλεπόμενη χρήση

Το πιστόλι αέρα στεγνώματος χρησιμοποιείται για το γρήγορο στέγνωμα χρωμάτων με βάση το νερό. Το μεμονωμένο πιστόλι αέρα στεγνώματος μπορεί να χρησιμοποιηθεί, επίσης, με το χέρι στο στέγνωμα μικρότερων επιφανειών, όπως πόρτες ή φτερά. Για το στέγνωμα μεγαλύτερων επιφανειών μπορούν να χρησιμοποιηθούν περισσότερα πιστόλια αέρα στεγνώματος πάνω σε τρίποδο.

### Μη ενδεδειγμένη χρήση

Ως μη ενδεδειγμένη χρήση θεωρείται η χρήση του πιστολιού αέρα στεγνώματος για το στέγνωμα υλικών με βάση διαλυτικές ουσίες.

## 4. Περιγραφή

Το πιστόλι αέρα στεγνώματος συνδέεται στο δίκτυο πεπιεσμένου αέρα μέσω συνδετικού μαστού. Ο αναρροφούμενος αέρας καθαρίζεται κατόπιν από μια σήτα. Το ενσωματωμένο ρυθμιστικό ποσό-



τητας αέρα και το περιστρεφόμενο ακροφύσιο πλατιάς δέσμης ψεκασμού φροντίζουν για τη στοχευμένη διάχυση του αναρροφούμενου αέρα στη βαμμένη επιφάνεια. Το πιστόλι αέρα στεγνώματος αποτελείται από τα εξής κύρια εξαρτήματα:

- Βάση φίλτρου [1-1] με σήτα [1-2]
- Λαβή [1-4] με ρυθμιστικό ποσότητας αέρα [1-3]
- Ακροφύσιο πλατιάς δέσμης ψεκασμού [1-6]

## 5. Περιεχόμενο συσκευασίας



### Υπόδειξη!

Ο συνδετικός μαστός περιλαμβάνεται μόνο στη βασική έκδοση. Σε όλες τις άλλες εκδόσεις η προμήθεια του συνδετικού μαστού πρέπει να γίνεται από τον πελάτη. Για τη σύνδεση του πιστολιού αέρα στεγνώματος σε SATA dry jet 2 τρίποδο ή SATA dry jet 2 τρίποδο jumbo είναι απαραίτητος ο συνδετικός μαστός SATA (αρ. είδους 6981).

- Πιστόλι αέρα στεγνώματος SATA dry jet 2
- Σήτα (σετ 3 τεμαχίων)
- Ακροφύσιο πλατιάς δέσμης ψεκασμού
- Συνδετικός μαστός (βασική έκδοση)

## 6. Κατασκευή

- [1-1] Βάση φίλτρου
- [1-2] Σήτα (δεν απεικονίζεται)
- [1-3] Ρυθμιστικό ποσότητας αέρα
- [1-4] Λαβή

- [1-5] Συνδετικός μαστός
- [1-6] Ακροφύσιο πλατιάς δέσμης ψεκασμού (περιστρεφόμενο)
- [1-7] Ακροφύσιο

## 7. Τεχνικά χαρακτηριστικά

Όνομασία	Μονάδα
Βέλτιστη υπερπίεση λειτουργίας	2.5 bar
μέγ. υπερπίεση λειτουργίας	10.0 bar
μέγ. θερμοκρασία λειτουργίας	60 °C
Θερμοκρασία αποθήκευσης	-20 °C – 80 °C
Κατανάλωση αέρα	270 NI/min σε 2.5 bar

## 8. Πρώτη έναρξη λειτουργίας

Το πιστόλι αέρα στεγνώματος πρέπει να συναρμολογηθεί πριν από την πρώτη θέση σε λειτουργία. Μετά από την αφαίρεση από τη συσκευασία, ελέγξτε:

- Χαλασμένο πιστόλι αέρα στεγνώματος.
- Πλήρης παραδοτέος εξοπλισμός (δείτε κεφάλαιο 5).

### 8.1. Συναρμολόγηση ακροφυσίου πλατιάς δέσμης ψεκασμού

Για τη στόχευση του αέρα φύσησης, το ακροφύσιο πλατιάς δέσμης ψεκασμού πρέπει να έχει συναρμολογηθεί και ευθυγραμμιστεί.

- Σπρώξτε το ακροφύσιο πλατιάς δέσμης ψεκασμού [2-6] στο

μπροστινό ακροφύσιο [2-7] του πιστολιού αέρα στεγνώματος, μέχρι να κουμπώσει.

## 8.2. Συναρμολόγηση συνδετικού μαστού



### Υπόδειξη!

Ο συνδετικός μαστός περιλαμβάνεται μόνο στη βασική έκδοση. Σε όλες τις άλλες εκδόσεις η προμήθεια του συνδετικού μαστού πρέπει να γίνεται από τον πελάτη. Για τη σύνδεση του πιστολιού αέρα στεγνώματος σε SATA dry jet 2 τρίποδο ή SATA dry jet 2 τρίποδο jumbo είναι απαραίτητος ο συνδετικός μαστός SATA (αρ. είδους 6981).

- Βιδώστε το συνδετικό μαστό [2-5] στη σύνδεση αέρα του πιστολιού αέρα στεγνώματος [2-4] (ροπή στρέψης: 1 Nm).

## 8.3. Συναρμολόγηση σήτας



### Υπόδειξη!

Η σήτα δεν καθαρίζεται και πρέπει να αντικαθίσταται, όταν λερωθεί (δείτε κεφάλαιο 10).

Η σήτα είναι συμμετρικά κατασκευασμένη. Η φορά τοποθέτησης είναι τυχαία.

- Πιέστε τη σήτα [2-1] στη βάση φίλτρου [2-2] μέχρι να κουμπώσει.

## 9. Λειτουργία ρύθμισης



### Προειδοποίηση!

#### Κίνδυνος έκρηξης

Αν χρησιμοποιούνται ακατάλληλοι εύκαμπτοι σωλήνες πεπιεσμένου αέρα, τότε μπορεί να προκύψουν εκρήξεις.

→ Χρησιμοποιείτε αποκλειστικά εύκαμπτους σωλήνες πεπιεσμένου αέρα ανθεκτικούς σε διαλύτες, αντιστατικούς, χωρίς ζημιές, χωρίς τεχνικά ελαττώματα, οι οποίοι διαθέτουν μόνιμη ανθεκτικότητα τουλάχιστον 10.0 bar, εσωτερική διάμετρο τουλάχιστον 9 mm, όπως για παράδειγμα ο ελαστικός σωλήνας αέρα SATA (αρ. είδους 53090).



### Προσοχή!

#### Λειτουργικές απώλειες εξαιτίας ρύπανσης της σήτας

Η σήτα μπορεί να φράξει από ρύπους στον αναρροφούμενο αέρα και από ιζήματα κατά τη διαδικασία βαφής.

→ Αντικαθιστάτε τη σήτα σε τακτά διαστήματα.

→ Προστατεύετε το πιστόλι αέρα στεγνώματος από ρύπους κατά τη διαδικασία βαφής.

**Προσοχή!****Ζημιές από στροβιλισμό σκόνης**

Από τη στόχευση του αέρα διάχυσης προς το δάπεδο μπορεί να προκύψει στροβιλισμός σκόνης. Αυτή η σκόνη μπορεί να προκαλέσει ρύπανση της βαμμένης επιφάνειας.

→ Μην κατευθύνετε τον αέρα προς το δάπεδο.

**Προσοχή!****Ζημιές εξαιτίας της πολύ μικρής απόστασης**

Αν το πιστόλι αέρα στεγνώματος βρίσκεται πολύ κοντά στη βαμμένη επιφάνεια, μπορεί να μετατοπιστεί το χρώμα.

→ Τηρείτε τη βέλτιστη στόχευση του πιστολιού αέρα στεγνώματος.

**Υπόδειξη!**

Χρησιμοποιείτε σύνδεση πιεσμένου αέρα με εξωτερικό σπείρωμα 1/4" ή κατάλληλο συνδετικό μαστό SATA.

Χρησιμοποιήστε καθαρό πεπιεσμένο αέρα, τοποθετώντας, για παράδειγμα, το φίλτρο SATA 484 (αρ. είδους 92320).

Το πιστόλι αέρα στεγνώματος μπορεί να χρησιμοποιηθεί είτε στο χέρι είτε πάνω σε τρίποδο. Τηρείτε τη σωστή στόχευση του πιστολιού αέρα στεγνώματος και στους δύο τρόπους λειτουργίας (δείτε κεφάλαιο 9.1).

λαιο 9.1).

**9.1. Στόχευση πιστολιού αέρα στεγνώματος**

Για το βέλτιστο αποτέλεσμα, τηρείτε τα παρακάτω σημεία

- Στόχευση του ακροφυσίου πλατιάς δέσμης ψεκασμού προς τη βαμμένη επιφάνεια **[3-1]/[3-6]**.
- Κεκλιμένη στόχευση του πιστολιού αέρα στεγνώματος προς τη βαμμένη επιφάνεια (βέλτιστη απόσταση φύσησης: 30 cm – 50 cm **[3-3]/[3-4]**, γωνία: 20° - 40° **[3-2]/[3-5]**).

**9.2. Λειτουργία στο χέρι**

- Στρέψτε το ρυθμιστικό ποσότητας αέρα **[1-3]** μέχρι τέρμα προς τα δεξιά.
- Συνδέστε το πιστόλι αέρα στεγνώματος με το συνδετικό μαστό **[1-5]** στο δίκτυο πεπιεσμένου αέρα.
- Στρέψτε το ρυθμιστικό ποσότητας αέρα προς τα αριστερά, μέχρι να ρυθμίσετε τη ροή αέρα που θέλετε.
- Κρατήστε το πιστόλι αέρα στεγνώματος στη θέση εργασίας που θέλετε. Σε αυτή τη διαδικασία προσέξτε τη σωστή στόχευση (δείτε κεφάλαιο 9.1).
- Για την ολοκλήρωση της διαδικασίας φύσησης στρέψτε το ρυθμιστικό ποσότητας αέρα μέχρι τέρμα προς τα δεξιά και αποσυνδέστε το πιστόλι αέρα στεγνώματος από το δίκτυο πεπιεσμένου αέρα.

### 9.3. Λειτουργία σε τρίποδο



#### Υπόδειξη!

Αυτές οι οδηγίες λειτουργίας περιγράφουν τη χρήση του SATA dry jet 2 τρίποδο με ρυθμιζόμενο καθ' ύψος τρίποδο και 2 πιστόλια αέρα στεγνώματος (αρ. είδους 223008). Εναλλακτικά, μπορείτε να χρησιμοποιήσετε και άλλες επεκτάσεις και εκδόσεις SATA. Για παράδειγμα, το SATA dry jet 2 τρίποδο jumbo (αρ. είδους 223503).

- Συναρμολογήστε, τοποθετήστε και ευθυγραμμίστε το τρίποδο **[4-4]**, **[4-9]**.
- Συνδέστε το τρίποδο στο συνδετικό μαστό **[4-3]** στο δίκτυο πεπιεσμένου αέρα.
- Στρέψτε το ρυθμιστικό ποσότητας αέρα των πιστολιών αέρα στεγνώματος μέχρι τέρμα προς τα δεξιά.
- Συνδέστε και ευθυγραμμίστε τα πιστόλια αέρα στεγνώματος **[4-1]**, **[4-8]** στους ταχυσυνδέσμους **[4-2]**, **[4-7]**.
- Στρέψτε το ρυθμιστικό ποσότητας αέρα των πιστολιών αέρα στεγνώματος προς τα αριστερά, μέχρι να ρυθμίσετε τις ροές αέρα που θέλετε.
- Για την ολοκλήρωση της διαδικασίας φύσησης στρέψτε το ρυθμιστικό ποσότητας αέρα των πιστολιών αέρα στεγνώματος μέχρι τέρμα προς τα δεξιά

και αφαιρέστε τα πιστόλια αέρα στεγνώματος από το τρίποδο ή αποσυνδέστε το τρίποδο από το δίκτυο πεπιεσμένου αέρα.

### 10. Συντήρηση και φροντίδα



#### Προειδοποίηση!

#### Κίνδυνος τραυματισμού από αποσυνδεδεμένα εξαρτήματα

Κατά τις εργασίες συντήρησης στο πιστόλι αέρα στεγνώματος με υπάρχουσα σύνδεση στο δίκτυο πεπιεσμένου αέρα μπορεί να αποσυνδεθούν εξαρτήματα απροσδόκητα.

→ Αποσυνδέετε το πιστόλι αέρα στεγνώματος από το δίκτυο πεπιεσμένου αέρα πριν από κάθε εργασία συντήρησης.

Για την επισκευή διατίθενται ανταλλακτικά (δείτε κεφάλαιο 13).

#### 10.1. Αντικατάσταση ακροφυσίου πλατιάς δέσμης ψεκασμού

##### Αφαίρεση ακροφυσίου πλατιάς δέσμης ψεκασμού

- Αφαιρέστε το ακροφύσιο πλατιάς δέσμης ψεκασμού **[2-6]** από το μπροστινό ακροφύσιο **[2-7]** του πιστολιού αέρα στεγνώματος.

##### Τοποθέτηση νέου ακροφυσίου πλατιάς δέσμης ψεκασμού

- Περάστε το ακροφύσιο πλατιάς δέσμης ψεκασμού **[2-6]** στο μπροστινό ακροφύσιο **[2-7]** του πιστολιού αέρα στεγνώματος, μέχρι να κουμπώσει.

## 10.2. Αντικατάσταση συνδετικού μαστού

### Αφαίρεση συνδετικού μαστού

- Ξεβιδώστε το συνδετικό μαστό [2-5] από τη σύνδεση αέρα του πιστολιού αέρα στεγνώματος [2-4].

### Τοποθέτηση νέου συνδετικού μαστού

- Βιδώστε το συνδετικό μαστό [2-5] στη σύνδεση αέρα του πιστολιού αέρα στεγνώματος [2-4] (ροπή στρέψης: 1 Nm).

## 10.3. Αντικατάσταση σήτας

### Αφαίρεση σήτας

- Αφαιρέστε τη σήτα [2-1] από τη βάση φίλτρου [2-2].

### Τοποθέτηση νέας σήτας



#### Υπόδειξη!

Η σήτα είναι συμμετρικά κατασκευασμένη. Η φορά τοποθέτησης είναι τυχαία.

- Πιέστε προς τα μέσα τη σήτα [2-1] στη βάση φίλτρου [2-2].

## 10.4. Αντικατάσταση βάσης φίλτρου

### Αφαίρεση βάσης φίλτρου

- Αφαιρέστε τη βάση φίλτρου [2-2] από το πίσω ακροφύσιο [2-3] του πιστολιού αέρα στεγνώματος.

### Τοποθέτηση νέας βάσης φίλτρου

- Περάστε τη βάση φίλτρου [2-2] στο πίσω ακροφύσιο [2-3] του πιστολιού αέρα στεγνώματος.

## 10.5. Καθαρισμός πιστολιού αέρα στεγνώματος



#### Προσοχή!

### Ζημιές στη συσκευή από εσφαλμένο καθαρισμό

Η βύθιση σε διαλύτες ή καθαριστικά μέσα ή ο καθαρισμός σε συσκευή με υπερήχους μπορεί να προκαλέσει ζημιές στο πιστόλι αέρα στεγνώματος.

→ Μην βάζετε το πιστόλι αέρα στεγνώματος μέσα σε διαλύτες ή καθαριστικά μέσα.

→ Μην καθαρίζετε το πιστόλι αέρα στεγνώματος σε συσκευή με υπερήχους.



#### Υπόδειξη!

Το πιστόλι αέρα στεγνώματος λερώνεται σχετικά γρήγορα, όταν δεν προστατεύεται από ρύπους κατά τη διαδικασία βαφής.



#### Υπόδειξη!

Η σήτα δεν καθαρίζεται και πρέπει να αντικαθίσταται, όταν λερωθεί (δείτε κεφάλαιο 10.3).

- Καθαρίστε το πιστόλι αέρα στεγνώματος εξωτερικά με ένα πανί εμποτισμένο σε καθαριστικό μέσο.

## 11. Βλάβες

Στον παρακάτω πίνακα περιγράφονται οι βλάβες, οι αιτίες τους και τα αντίστοιχα μέτρα αντιμετώπισης. Αν οι βλάβες δεν μπορούν να απο-

κατασταθούν με τα περιγραφόμενα μέτρα αντιμετώπισης, τότε στείλτε το πιστόλι αέρα στεγνώματος στο τμήμα εξυπηρέτησης πελατών της SATA. (για τη διεύθυνση δείτε το κεφάλαιο 12).

<b>Βλάβη</b>	<b>Αιτία</b>	<b>Αντιμετώπιση</b>
Ακανόνιστη ροή αέρα.	Σήτα ακάθαρτη.	Αντικατάσταση σήτας.
Αδύναμη ροή αέρα.		
Σωματίδια ρύπων στη βαμμένη επιφάνεια.	Απουσία σήτας.	Τοποθέτηση σήτας.
	Αέρας με ρύπους.	Χρήση φίλτρου SATA 484.

## 12. Εξυπηρέτηση πελατών

Παρελκόμενο εξοπλισμό, ανταλλακτικά και τεχνική υποστήριξη θα λάβετε από τον τοπικό σας έμπορο της SATA.

## 13. Ανταλλακτικά

### 13.1. SATA dry jet 2

	Αρ. εί-δους	Ονομασία	Πλήθος
[1-1]	222232	Βάση φίλτρου	1 τμχ.
[1-2]	222125	Σήτα για το SATA dry jet 2, συσκευασία 10 τεμαχίων	1 σετ.
[1-5]	6981	Συνδετικός μαστός	5 τμχ.
[1-6]	223834	Ακροφύσιο πλατιάς δέσμης ψεκασμού	1 τμχ.

### 13.2. SATA dry jet 2 τρίποδο

	Αρ. εί-δους	Ονομασία	Πλήθος
[4-5]	83840	Ορθοστάτης	1 σετ.
[4-4], [4-6], [4-7]	86165	Κιτ μετατροπής	1 τμχ.
[4-9]	123786	Διακλαδωτήρας	1 τμχ.
-	84145	Επέκταση τριπόδου περ. 1,2 m (δεν απεικονίζεται)	1 τμχ.
-	84145	Επέκταση τριπόδου για 3 πιστόλια αέρα στεγνώματος (δεν απεικονίζεται)	1 τμχ.





## Tartalomjegyzék [eredeti változat: német]

1. Általános tudnivalók .....	97
2. Biztonsági tudnivalók.....	98
3. Alkalmazás .....	98
4. Leírás .....	98
5. Szállítási terjedelem .....	99
6. Felépítés.....	99
7. Műszaki adatok .....	99
8. Első használat.....	99
9. Normál üzem .....	100
10. Ápolás és karbantartás.....	102
11. Hibák .....	103
12. Vevőszolgálat.....	103
13. Pótalkatrészek.....	104



**Legelőször olvassa el!**

Üzembehelyezés előtt olvassa el teljes mértékben és figyelmesen a jelen üzemeltetési utasítást. Vegye figyelembe a biztonsági és veszélyekre vonatkozó tudnivalókat!

A jelen üzemeltetési utasítást bárki számára bármikor hozzáférhető helyen tárolja!

### 1. Általános tudnivalók

A jelen üzemeltetési utasítás fontos tudnivalókat tartalmaz a SATA dry jet 2, a továbbiakban hőlégfúvó pisztolynak nevezett készülékre vonatkozóan. Továbbiakban tartalmazza a készülék kezelésére, ápolására, karbantartására, tisztítására és hibaelhárítására vonatkozó

tudnivalókat.

#### 1.1. Célcsoport

A használati útmutató a következő személyeknek szól:

- festő- és fényező szakemberek
- ipari és kisipari fényező műhelyek képzett személyzete

#### 1.2. Balesetvédelem

Kötelező betartani az általános és az országspecifikus balesetvédelmi előírásokat, valamint az idevágó üzemi és a műhelyre vonatkozó munkavédelmi előírásokat.

#### 1.3. Pótalkatrészek, tartozékok és csere alkatrészek

Alapvetően a termék csak eredeti SATA márkájú csere-, tartozék- vagy kopóalkatrészekkel használható. A nem a SATA által szolgáltatott tartozékok nincsenek bevizsgálva és a gyártó azokat nem hagyta jóvá. A nem eredeti SATA márkájú csere-, tartozék- vagy kopóalkatrészek használatából fakadó károkért a SATA nem vállal felelősséget.

#### 1.4. Garancia és felelősségvállalás

SATA Általános üzleti feltételei vannak érvényben, valamint adott esetben további szerződéses megállapodások, valamint a mindenkor hatályos törvények.

A SATA nem vállal felelősséget a következő esetekben:

- a használati útmutatóban foglaltak figyelmen kívül hagyása
- nem kiképzett személyzet beve-

tése

- a termék nem rendeltetésszerű használata
- a személyi védőfelszerelés használatának elmulasztása
- nem eredeti gyártmányú tartozékok és csere alkatrészek használata
- önkényes átalakítások, műszaki változtatások
- természetes elhasználódás, kopás
- nem rendeltetésszerű használatra jellemző ütési igénybevétel
- engedély nélküli szerelési és szétszerelési munkák.

## 2. Biztonsági tudnivalók

Olvassa el és tartsa be a következő utasításokat. Be nem tartása vagy csak részleges betartása üzemzavarokhoz vezethet vagy súlyos, akár halálos sérüléseket okozhat.

### 2.1. Személyzettel szembeni követelmények

A hőlégfúvó pisztolyt csak szakemberek vagy megfelelő képzésben részesült személyek használhatják, akik ezt az üzemeltetési utasítást elolvasták és megértették. A hőlégfúvó pisztolyt ne használja fáradtság, vagy kábítószerek illetve alkohol vagy gyógyszer hatása alatt.

## 3. Alkalmazás

Rendeltetésszerű használat

A hőlégfúvó pisztoly a vízalapú festékek gyorsított szárítására szolgál. Egy külön hőlégfúvó pisztoly kézi használat esetében megfelel

kisebb felületek, például ajtók vagy sárvédők szárítására. Nagyobb felületek szárításához több hőlégfúvó pisztoly alkalmazható statikus üzemmódban.

Nem rendeltetésszerű használat  
Nem rendeltetésszerű használatnak minősül a hőlégfúvó pisztoly alkalmazása oldószeralapú anyagok szárításához.

## 4. Leírás

A hőlégfúvó pisztoly csatlakoztatókarmantyúval csatlakozik a sűrítettlevegő-hálózathoz. A beszívott levegőt egy szita előbb megtisztítja. A beépített levegőmennyiség-szabályozás és az elforgatható szélessugár-szórófej lehetővé teszi a beszívott levegő célzott ráirányítását a festett felületre. A hőlégfúvó pisztoly az alábbi fő alkatrészekből áll:

- Szűrőtartó **[1-1]** szitával **[1-2]**
- Markolat **[1-4]** levegőmennyiség-szabályozóval **[1-3]**
- Szélessugár-szórófej **[1-6]**

## 5. Szállítási terjedelem

	<b>Figyelem!</b>
<p>A csatlakozókarmantyú csak standard kivitelben adott. Minden más kivitelben a csatlakozókarmantyút az ügyfélnek kell biztosítania. Ha a hőlégfúvó pisztolyt SATA dry jet 2 vagy SATA dry jet 2 jumbo állványhoz akarja csatlakoztatni, SATA csatlakoztatókarmantyúra van szükség (cikkszám 6981).</p>	

- Hőlégfúvó pisztoly SATA dry jet 2
- Szita (3 darabos készlet)
- Szélessugár-szórófej
- Csatlakoztatókarmantyú (standard kivitel)

## 6. Felépítés

- [1-1] Szűrőtartó
- [1-2] Szűrő (nem látható)
- [1-3] Levegőmennyiség-szabályozó
- [1-4] Markolat
- [1-5] Csatlakoztatókarmantyú
- [1-6] Szélessugár-szórófej (forgatható)
- [1-7] Szórófej

## 7. Műszaki adatok

Megnevezés	Egység
Optimális üzemi túlnyomás	2,5 bar
Max. üzemi túlnyomás	10,0 bar
Max. üzemi hőmérséklet	60 °C

Megnevezés	Egység
Tárolási hőmérséklet	-20 °C – 80 °C
Levegőfogyasztás	270 NI/min, 2,5 bar

## 8. Első használat

A hőlégfúvó pisztolyt az első üzembehelyezés előtt össze kell szerelni. Kicsomagolás után ellenőrizze:

- Hőlégfúvó pisztoly sérült.
- Szállítási terjedelem teljes (ld. a 5 fejezetet).

### 8.1. Szélessugár-szórófej felszerelése

A kifújó levegő irányításához fel kell szerelni és be kell állítani a szélessugár-szórófejet.

- A szélessugár-szórófejet [2-6] tolja fel az elülső szórófejre [2-7] kattanásig.

### 8.2. Csatlakoztatókarmantyú felszerelése

	<b>Figyelem!</b>
<p>A csatlakozókarmantyú csak standard kivitelben adott. Minden más kivitelben a csatlakozókarmantyút az ügyfélnek kell biztosítania. Ha a hőlégfúvó pisztolyt SATA dry jet 2 vagy SATA dry jet 2 jumbo állványhoz akarja csatlakoztatni, SATA csatlakoztatókarmantyúra van szükség (cikkszám 6981).</p>	

- A csatlakoztatókarmantyút [2-5] csavarozza fel a hőlégfúvó

pisztoly levegőcsatlakozására  
**[2-4]** (Forgatónyomaték: 1 Nm).

### 8.3. Szita felszerelése



#### Figyelem!

A szita nem alkalmas tisztításra, beszennyeződése esetében ki kell cserélni (ld. a 10 fejezetet).

A szita szimmetrikus felépítésű.  
 Tetszőleges irányban beépíthető.

- Helyezzen be egy szitát **[2-1]** a szűrőtartóba **[2-2]** és nyomja be kattanásig.

### 9. Normál üzem



#### Figyelmeztetés!

#### Robbanásveszély

Nem megfelelő sűrítettlevegő-tömlők használata robbanásveszélyhez vezethet.

→ Csak oldószerálló, antisztatikus, ép, műszaki szempontból kifogástalan, legalább 10,0 bar tartós nyomásállású, legalább 9 mm belső átmérőjű sűrítettlevegő-tömlőt használjon, mint pl. SATA levegőtömlő (cikkszám 53090).



#### Vigyázat!

Működészavar a szita beszenyveződése miatt

A beszívott levegőben található valamint a festési folyamat során lerakodott szennyeződések miatt a szita eltömődhet.

→ A szitát rendszeres időközönként cserélje.

→ A hőlégfúvó pisztolyt óvja a szennyeződésektől a festési folyamat során.



#### Vigyázat!

Hibajelenség felkavart por miatt

A kiáramló levegő a padló felé irányításával felkavarhatja az ott felgyülemelő port. Ez a por a festett felületek beszennyeződéséhez vezethet.

→ Ne fújjon a padló irányába.



#### Vigyázat!

Hibajelenség a túl alacsony távolság miatt

A hőlégfúvó pisztoly és festett felület közötti túl kis távolság a festék szétfolyásához vezethet.

→ Vegye figyelembe a hőlégfúvó pisztoly optimális távolságát.

	<b>Figyelem!</b>
<p>Használjon 1/4" külső menetes sűrítettlevegő-csatlakozást vagy megfelelő SATA csatlakozókarmantyút.</p> <p>Használjon tiszta sűrített levegőt. Például a SATA szűrő 484 (cikkszám 92320) által szűrtet.</p>	

A hőlégfúvó pisztoly kézi üzemmódban vagy állványos üzemmódban is használható. Mindkét üzemmód esetében ügyeljen a hőlégfúvó pisztoly megfelelő irányítására (ld. a 9.1fejezetet).

### 9.1. Hőlégfúvó pisztoly pozicionálása

A megfelelő eredmény érdekében vegye figyelembe az alábbi pontokat

- A szélessugar-szórófejet irányítsa a festett felületre **[3-1]/[3-6]**.
- A hőlégfúvó pisztolyt irányítsa ferdén a festett felületre (optimális távolság: 30 cm – 50 cm **[3-3]/[3-4]**, szög: 20° - 40° **[3-2]/[3-5]**).

### 9.2. Kézi üzemmód

- A levegőmennyiség-szabályozót **[1-3]** fordítsa el ütközésig jobbra.
- A hőlégfúvó pisztolyt a csatlakozókarmantyún keresztül **[1-5]** csatlakoztassa a sűrítettlevegő-hálózatra.
- A levegőmennyiség-szabályozót fordítsa el balra, amíg el nem éri a kívánt légmennyiséget.

- A hőlégfúvó pisztolyt tartsa a kívánt munkapozícióra. Ennek során ügyeljen a hőlégfúvó pisztoly megfelelő irányítására (ld. a 9.1fejezetet).
- A szárítási folyamat befejezéséhez forgassa el levegőmennyiség-szabályozót ütközésig jobbra, majd válassza le a hőlégfúvó pisztolyt a sűrítettlevegő-hálózatról.

### 9.3. Állványos üzemmód

	<b>Figyelem!</b>
<p>A jelen üzemeltetési utasítás az állítható magasságú befogóval rendelkező SATA dry jet 2 állvány és 2 hőlégfúvó pisztoly alkalmazását mutatja be (cikkszám 223008). Alternatív megoldásként az összes többi SATA kiterjesztés és változat használható. Például SATA dry jet 2 jumbo állvány (cikkszám 223503).</p>	

- Állvány felszerelése, beállítása és beirányítása **[4-4]**, **[4-9]**.
- Az állványt a csatlakozókarmantyún keresztül **[4-3]** csatlakoztassa a sűrítettlevegő-hálózatra.
- A hőlégfúvó pisztoly levegőmennyiség-szabályozóját fordítsa el ütközésig jobbra.
- A hőlégfúvó pisztoly **[4-1]**, **[4-8]** csatlakoztassa a gyorscsatlakozóhoz **[4-2]**, **[4-7]** majd igazítsa ki.
- Forgassa el a hőlégfúvó pisztoly levegőmennyiség-szabályozó-

ját balra a kívánt légmennyiség eléréséig.

- A szárítási folyamat befejezéséhez forgassa el levegőmennyiség-szabályozót ütközésig jobbra, majd válassza le a hőlégfúvó pisztolyt az állványról ill. válassza le az állványt a sűrítettlevegő-hálózatról.

## 10. Ápolás és karbantartás



### Figyelmeztetés!

Sérülésveszély a kioldódó komponensek által

A sűrítettlevegő-hálózatához csatlakoztatott hőlégfúvó pisztolyon végzett karbantartási műveletek esetében váratlanul komponensek oldódhatnak ki.

→ A hőlégfúvó pisztolyt válassza le minden karbantartási művelet előtt a sűrítettlevegő-hálózatról.

A karbantartáshoz cserealkatrészek állnak rendelkezésre (ld. a 13fejezetet).

### 10.1. Szélessugar-szórófej kicserélése

Szélessugar-szórófej eltávolítása

- A szélessugar-szórófejet **[2-6]** húzza le az elülső szórófejről **[2-7]**.

Új szélessugar-szórófej behelyezése

- A szélessugar-szórófejet **[2-6]** tolja fel az elülső szórófejre **[2-7]** kattanásig.

### 10.2. Csatlakoztatókarmantyú kicserélése

Csatlakoztatókarmantyú eltávolítása

- A csatlakoztatókarmantyút **[2-5]** csavarozza le a hőlégfúvó pisztoly levegőcsatlakozásáról **[2-4]**.

Új csatlakoztatókarmantyú behelyezése

- A csatlakoztatókarmantyút **[2-5]** csavarozza fel a hőlégfúvó pisztoly levegőcsatlakozására **[2-4]** (Forgatónyomaték: 1 Nm).

### 10.3. Szita kicserélése

Szita eltávolítása

- A szitát **[2-1]** vegye ki a szűrőtartóból **[2-2]**.

Új szita behelyezése



### Figyelem!

A szita szimmetrikus felépítésű. Tetszőleges irányban beépíthető.

- Helyezze be a szitát **[2-1]** a szűrőtartóba **[2-2]** és nyomja be kattanásig.

### 10.4. Szűrőtartó kicserélése

Szűrőtartó eltávolítása

- A szűrőtartót **[2-2]** húzza le a hőlégfúvó pisztoly hátsó szórófejeről **[2-3]**.

Új szűrőtartó behelyezése

- A szűrőtartót **[2-2]** tolja fel a hőlégfúvó pisztoly hátsószórófejére **[2-3]**.

## 10.5. Hőlégfúvó pisztoly tisztítása

	<b>Vigyázat!</b>
<p>Készülék meghibásodása helytelen tisztítás következtében A oldószerbe vagy tisztítószerbe mártás, vagy ultrahangos készülékben történő tisztítás kárt tehet a pisztolyban.</p> <p>→ A hőlégfúvó pisztolyt ne helyezze oldószerbe vagy tisztítószerbe.</p> <p>→ A hőlégfúvó pisztolyt ne helyezze ultrahangos készülékbe.</p>	

	<b>Figyelem!</b>
<p>A hőlégfúvó pisztoly különösen gyorsan beszennyeződik, ha nem óvja meg a szennyeződéstől a festési folyamat alatt.</p>	

	<b>Figyelem!</b>
<p>A szita nem alkalmas tisztításra, beszennyeződése esetében ki kell cserélni (ld. a 10.3 fejezetet).</p>	

- A hőlégfúvó pisztoly külső felületét tisztítsa tisztítószerbe mártott ronggyal.

## 11. Hibák

A következő táblázat felsorolja a hibákat, azok okait és a megfelelő elhárító intézkedéseket.

Ha a meghibásodás nem hárítható el a leírt módokon, küldje el a hőlégfúvó pisztolyt a SATA ügyfélszolgálatának. (a címért lásd

a 12fejezetet).

Zavar	Ok	Elhárítás
Levegőáramlat rendszer-telen.	Szita szennye-zett.	Cserélje ki a szitát.
Gyenge levegőáramlat.		
Szennye-ződésrésze-cskék a festett felületem.	Szita hiányzik.	Helyezze be a szitát.
	Levegő szennye-zett.	Használjon SATA 484 szűrőt.

## 12. Vevőszolgálat

Tartozékokat, pótalkatrészeket és műszaki támogatást SATA kereskedőjénél kaphat.

## 13. Pótalkatrészek

## 13.1. SATA dry jet 2

	Cikk-sz.	Megnevezés	Darabszám
<b>[1-1]</b>	222232	Szűrőtartó	1 db
<b>[1-2]</b>	222125	Szita SATA dry jet 2 számára, 10 darabos csomagolás	1 készlet.
<b>[1-5]</b>	6981	Csatlakoztatókarmantyú	5 db
<b>[1-6]</b>	223834	Szélessugár-szórófej	1 db

## 13.2. SATA dry jet 2 állvány

	Cikk-sz.	Megnevezés	Darabszám
<b>[4-5]</b>	83840	Állóláb	1 készlet.
<b>[4-4], [4-6], [4-7]</b>	86165	Átszerelő készlet	1 db
<b>[4-9]</b>	123786	Keresztidom	1 db
-	84145	Állványhosszabbító, kb. 1,2 m (nem látható)	1 db
-	84145	Állványhosszabbító 3. hőlégfúvó pisztolyhoz (nem látható)	1 db



## Indice del contenuto [versione originale: tedesco]

1. Informazioni generali.....	105
2. Indicazioni di sicurezza .....	106
3. Utilizzo.....	106
4. Descrizione.....	106
5. Volume di consegna.....	107
6. Struttura.....	107
7. Dati tecnici.....	107
8. Prima messa in funzione .....	107
9. Modalità regolazione .....	108
10. Cura e manutenzione.....	110
11. Anomalie .....	111
12. Servizio clienti .....	112
13. Ricambi .....	113



### Note preliminari

Leggere attentamente le presenti istruzioni d'uso prima della messa in funzione. Osservare le indicazioni di sicurezza e di pericolo!

Conservare sempre le presenti istruzioni d'uso accanto al prodotto o in un luogo sempre accessibile a tutti!

### 1. Informazioni generali

Le presenti istruzioni d'uso contengono informazioni importanti per l'uso del prodotto SATA dry jet 2, di seguito denominato "pistola asciugatrice". Inoltre, descrivono le operazioni di comando, cura, manutenzione, pulizia e rimozione dei guasti.

#### 1.1. Destinatari

Il presente manuale di istruzioni d'uso è rivolto

- alla manodopera specializzata del settore artigianale dei tinteggiatori e verniciatori
- al personale addestrato per lavori di verniciatura nelle imprese dell'industria e dell'artigianato.

#### 1.2. Prevenzione degli infortuni

In generale, si devono rispettare le norme antinfortunistiche generali e specifiche del paese, come pure le disposizioni aziendali interne e di officina.

#### 1.3. Pezzi di ricambio, parti soggette a usura ed accessori

In generale, utilizzare solo ricambi, accessori e pezzi usurabili SATA. I ricambi non forniti da SATA non sono omologati né autorizzati. SATA non risponde per eventuali danni causati dall'uso di ricambi, accessori e pezzi usurabili non autorizzati.

#### 1.4. Garanzia e responsabilità

Vigono le condizioni generali di contratto di SATA ed eventualmente ulteriori accordi contrattuali come pure le leggi in vigori.

#### SATA declina qualsiasi responsabilità in caso di

- Inosservanza del contenuto del manuale di istruzioni.

- Impiego di personale non qualificato.
- Utilizzo del prodotto non conforme alle prescrizioni.
- Mancato utilizzo dei dispositivi di protezione individuale.
- Mancato utilizzo di accessori e pezzi di cambio originali.
- Trasformazioni o modifiche tecniche arbitrarie.
- Usura/logoramento naturali.
- Carico d'urto atipico per l'uso.
- Lavori di montaggio e smontaggio non ammessi.

## 2. Indicazioni di sicurezza

Leggere e seguire tutte le istruzioni elencate di seguito. L'inosservanza o l'osservanza errata possono provocare malfunzionamenti o causare lesioni gravi e persino la morte.

### 2.1. Requisiti per il personale

L'uso della pistola asciugatrice è riservato al personale tecnico addestrato, che ha letto per intero e compreso a fondo le presenti istruzioni d'uso. Non utilizzare la pistola asciugatrice in condizioni di stanchezza o sotto l'effetto di droghe, alcol o medicinali.

## 3. Utilizzo

### Utilizzo conforme

La pistola asciugatrice serve per l'asciugatura forzata di vernici a base d'acqua. Una singola pistola asciugatrice, utilizzata in modalità manuale, si presta per l'asciugatura di piccole superfici, come porte o parafanghi. Per l'asciugatura di

superfici più grandi, si possono utilizzare diverse pistole asciugatrici con stativo.

### Utilizzo non conforme

Per utilizzo non conforme s'intende l'impiego della pistola asciugatrice per asciugare materiali a base di solventi.

## 4. Descrizione

La pistola asciugatrice viene collegata alla rete di distribuzione dell'aria compressa tramite un apposito nottolino di attacco. L'aria aspirata viene prima pulita tramite un filtro. La regolazione dell'aria integrata e l'ugello per ventaglio ovale consentono l'erogazione mirata dell'aria aspirata sulla superficie verniciata. La pistola asciugatrice si articola nei seguenti componenti principali:

- Supporto filtro [1-1] con filtro [1-2]
- Impugnatura [1-4] con regolazione dell'aria [1-3]
- Ugello per ventaglio ovale [1-6]

## 5. Volume di consegna

	<b>Indicazione!</b>
<p>Il nipplo di attacco è fornito in dotazione solo nel modello standard. Per tutti gli altri modelli, il nottolino di attacco deve essere fornito dal cliente. Per il collegamento della pistola asciugatrice a uno stativo SATA dry jet 2 o stativo SATA dry jet 2 jumbo è necessario il nipplo di attacco SATA (cod. 6981).</p>	

- Pistola asciugatrice SATA dry jet 2
- Filtro (set da 3)
- Ugello per ventaglio ovale
- Nipplo di attacco (nel modello standard)

## 6. Struttura

- [1-1] Supporto filtro
- [1-2] Filtro (non visibile)
- [1-3] Regolazione dell'aria
- [1-4] Impugnatura
- [1-5] Nipplo di attacco
- [1-6] Ugello per ventaglio ovale (girevole)
- [1-7] Ugello

## 7. Dati tecnici

<b>Denominazione</b>	<b>Unità</b>
Pressione d'esercizio ottimale	2,5 bar
Sovrapressione di lavoro max.	10,0 bar
Temperatura di lavoro max.	60 °C

<b>Denominazione</b>	<b>Unità</b>
Temperatura di immagazzinamento	-20 °C – 80 °C
Consumo d'aria	270 NI/min con 2,5 bar

## 8. Prima messa in funzione

La pistola asciugatrice deve essere montata prima di essere messa in funzione per la prima volta.

Effettuato il disimballaggio controllare quanto segue:

- Pistola asciugatrice danneggiata.
- Volume di consegna completo (capitolo 5).

### 8.1. Montaggio dell'ugello per ventaglio ovale

Per orientare l'aria soffiata è necessario montare e regolare l'ugello per ventaglio ovale.

- Applicare l'ugello per ventaglio ovale [2-6] sull'ugello anteriore [2-7] della pistola asciugatrice e farlo scattare in posizione.

## 8.2. Montaggio del nipplo di attacco



### Indicazione!

Il nipplo di attacco è fornito in dotazione solo nel modello standard. Per tutti gli altri modelli, il nippolino di attacco deve essere fornito dal cliente. Per il collegamento della pistola asciugatrice a uno stativo SATA dry jet 2 o stativo SATA dry jet 2 jumbo è necessario il nipplo di attacco SATA (cod. 6981).

- Avvitare il nipplo di attacco **[2-5]** al raccordo dell'aria della pistola asciugatrice **[2-4]** (coppia di serraggio: 1 Nm).

## 8.3. Montaggio del filtro



### Indicazione!

Il filtro non è progettato per la pulizia e, una volta intasato, deve essere sostituito (capitolo 10). Il filtro ha una struttura simmetrica. La direzione di montaggio è indifferente.

- Inserire il filtro **[2-1]** nel supporto **[2-2]** e farlo scattare in posizione.

## 9. Modalità regolazione



### Avviso!

#### Pericolo di esplosione

Se si utilizzano tubi flessibili per aria compressa inadeguati, esiste il pericolo di esplosione.

→ Utilizzare esclusivamente tubi flessibili per alta pressione resistenti ai solventi, antistatici, integri e idonei dal punto di vista tecnico, con resistenza alla pressione minima di 10,0 bar e diametro interno minimo di 9 mm, ad esempio il tubo flessibile SATA (cod. 53090).



### Attenzione!

#### Perdita di funzionalità per intasamento del filtro

Se viene aspirata aria sporca e se si deposita della vernice durante il processo di verniciatura, si rischia di intasare il filtro.

→ Sostituire il filtro a intervalli regolari.

→ Proteggere la pistola asciugatrice dallo sporco durante il processo di verniciatura.

**Attenzione!****Danni per il movimento vorticoso della polvere**

Se l'aria che fuoriesce dalla pistola investe il pavimento, si rischia sollevare della polvere. Questa può sporcare la superficie verniciata di fresco.

→ Non orientare il flusso d'aria verso il pavimento.

**Attenzione!****Danni per distanza insufficiente**

Se si mantiene una distanza insufficiente tra la pistola asciugatrice e la superficie verniciata, si rischia di rovinare la verniciatura.

→ Orientare correttamente la pistola asciugatrice.

**Indicazione!**

Utilizzare un attacco per aria compressa con filettatura esterna da 1/4" oppure un nipplo di attacco SATA adeguato.

Utilizzare aria compressa pulita. Per esempio, utilizzare il filtro SATA 484 (cod. 92320).

La pistola asciugatrice può essere utilizzata sia in modalità manuale, sia con stativo. In entrambi i casi, badare di orientare la pistola correttamente (capitolo 9.1).

**9.1. Orientamento della pistola asciugatrice**

Per ottenere un risultato ottimale, osservare i punti indicati di seguito.

- Orientare l'ugello per ventaglio ovale verso la superficie verniciata [3-1]/[3-6].
- Orientare la pistola asciugatrice tenendola inclinata rispetto alla superficie verniciata (distanza di soffiaggio ottimale: 30 cm – 50 cm [3-3]/[3-4], angolo: 20° - 40° [3-2]/[3-5]).

**9.2. Modalità manuale**

- Girare in senso orario la regolazione dell'aria [1-3] fino all'arresto.
- Collegare la pistola asciugatrice con il nipplo di attacco [1-5] alla rete di distribuzione dell'aria compressa.
- Girare in senso antiorario il sistema di regolazione dell'aria, fino ad ottenere il flusso d'aria desiderato.
- Tenere la pistola asciugatrice nella posizione di lavoro desiderata. Prestare attenzione al corretto orientamento (capitolo 9.1).
- Al termine del processo di soffiatura girare la regolazione dell'aria in senso orario fino all'arresto e scollegare la pistola dalla rete di distribuzione dell'aria compressa.

### 9.3. Modalità con stativo

	<b>Indicazione!</b>
<p>Le presenti istruzioni d'uso descrivono l'impiego dello stativo SATA dry jet 2 con supporto regolabile in altezza e 2 pistole asciugatrici (cod. 223008). In alternativa, è possibile utilizzare anche tutti i modelli avanzati e le varianti di SATA. Ad esempio, lo stativo SATA dry jet 2 jumbo (cod. 223503).</p>	

- Montare, posizionare e regolare lo stativo [4-4], [4-9].
- Collegare lo stativo con il nipplo di attacco [4-3] alla rete di distribuzione dell'aria compressa.
- Girare in senso orario la regolazione dell'aria delle pistole asciugatrici fino all'arresto.
- Collegare le pistole asciugatrici [4-1], [4-8] agli attacchi rapidi [4-2], [4-7] e orientarle correttamente.
- Girare in senso antiorario il sistema di regolazione dell'aria delle pistole asciugatrici, fino ad ottenere il flusso d'aria desiderato.
- Al termine del processo di soffiatura, girare in senso orario il sistema di regolazione dell'aria delle pistole asciugatrici fino all'arresto, quindi scollegare le pistole dallo stativo e quest'ultimo dalla rete di distribuzione dell'aria compressa.

### 10. Cura e manutenzione

	<b>Avviso!</b>
<p><b>Pericolo di lesioni per il distacco di componenti</b>          Durante gli interventi di manutenzione sulla pistola asciugatrice collegata alla rete di distribuzione dell'aria compressa, esiste il pericolo del distacco di alcuni componenti.          → Scollegare la pistola asciugatrice dalla rete di distribuzione dell'aria compressa prima di qualsiasi intervento di manutenzione.</p>	

Per la manutenzione periodica sono disponibili pezzi di ricambio (capitolo 13).

#### 10.1. Sostituzione dell'ugello per ventaglio ovale

##### Rimozione dell'ugello per ventaglio ovale

- Staccare l'ugello per ventaglio ovale [2-6] dall'ugello anteriore [2-7] della pistola asciugatrice.

##### Applicazione del nuovo ugello per ventaglio ovale

- Applicare l'ugello per ventaglio ovale [2-6] sull'ugello anteriore [2-7] della pistola asciugatrice e farlo scattare in posizione.

#### 10.2. Sostituzione del nipplo di attacco

##### Rimozione del nipplo di attacco

- Svitare il nipplo di attacco [2-5] dal raccordo dell'aria della pistola asciugatrice [2-4].

**Applicazione del nuovo nipplo**

- Avvitare il nipplo di attacco [2-5] al raccordo dell'aria della pistola asciugatrice [2-4] (coppia di serraggio: 1 Nm).

**10.3. Sostituzione del filtro****Rimozione del filtro**

- Estrarre il filtro [2-1] dal supporto [2-2].

**Applicazione del nuovo filtro****Indicazione!**

Il filtro ha una struttura simmetrica. La direzione di montaggio è indifferente.

- Inserire il filtro [2-1] nel supporto [2-2].

**10.4. Sostituzione del supporto filtro****Rimozione del supporto filtro**

- Staccare il supporto filtro [2-2] dall'ugello posteriore [2-3] della pistola asciugatrice.

**Applicazione del nuovo supporto filtro**

- Applicare il supporto filtro [2-2] dall'ugello posteriore [2-3] della pistola asciugatrice.

**10.5. Pulizia della pistola asciugatrice****Attenzione!****Danni al dispositivo in seguito a pulizia errata**

L'immersione in un solvente o detergente oppure la pulizia con un dispositivo a ultrasuoni può danneggiare la pistola asciugatrice.

→ Non immergere la pistola asciugatrice in un solvente o detergente.

→ Non pulire la pistola asciugatrice con un dispositivo a ultrasuoni.

**Indicazione!**

La pistola asciugatrice si sporca rapidamente se non viene protetta durante il processo di verniciatura.

**Indicazione!**

Il filtro non è progettato per la pulizia e, una volta intasato, deve essere sostituito (capitolo 10.3).

- Pulire esternamente la pistola asciugatrice con un panno leggermente intriso di detergente.

**11. Anomalie**

Nella tabella seguente sono descritte le anomalie, le loro possibili cause e le rispettive azioni correttive. Se non si riesce a rimediare ai guasti con le contromisure descritte, spedire la pistola asciugatrice al Reparto assistenza clienti SATA. (L'indirizzo è indicato nel capito-

lo 12.)

<b>Guasto</b>	<b>Causa</b>	<b>Rimedio</b>
Flusso d'aria irregolare.	Filtro sporco.	Sostituire il filtro.
Flusso d'aria debole.		
Particelle di sporco sulla superficie verniciata.	Manca il filtro.	Applicare il filtro.
	Filtro sporco.	Utilizzare un filtro SATA 484.

## 12. Servizio clienti

Potete ricevere accessori, ricambi e assistenza tecnica dal Vostro distributore SATA.



## 13. Ricambi

### 13.1. SATA dry jet 2

	Cod.	Denominazione	Quantità
[1-1]	222232	Supporto filtro	1 pz.
[1-2]	222125	Filtro per SATA dry jet 2, confezione da 10 pz.	1 set.
[1-5]	6981	Nipplo di attacco	5 pz.
[1-6]	223834	Ugello per ventaglio ovale	1 pz.

### 13.2. Stativo SATA dry jet 2

	Cod.	Denominazione	Quantità
[4-5]	83840	Supporto	1 set.
[4-4], [4-6], [4-7]	86165	Set di equipaggiamento	1 pz.
[4-9]	123786	Raccordo a croce	1 pz.
-	84145	Prolunga stativo circa 1,2 m (non visibile)	1 pz.
-	84145	Prolunga stativo per 3a pistola asciugatrice (non visibile)	1 pz.



## Turinys [pirminis tekstas: vokiečių k.]

1. Bendroji informacija.....	115
2. Saugos nurodymai .....	116
3. Naudojimas .....	116
4. Aprašymas .....	116
5. Komplektacija .....	117
6. Uždėjimas.....	117
7. Techniniai duomenys.....	117
8. Pirmasis paleidimas .....	117
9. Įprastinis naudojimas.....	118
10. Techninė ir kasdienė priežiūra.....	120
11. Gedimai.....	121
12. Klientų aptarnavimo tarnyba .....	121
13. Atsarginės dalys .....	122



### **Perskaityti visų pirmiausia!**

Prieš pradėdami eksploatuoti perskaitykite visą pateiktą naudojimo instrukciją. Paisykite saugos ir pavojaus nurodymų!

Šią naudojimo instrukciją visada reikia laikyti prie gaminio arba višiemis bet kuriuo metu gerai prieinama vietoje!

### **1. Bendroji informacija**

Šioje naudojimo instrukcijoje pateikiama svarbios informacijos, kaip eksploatuoti „SATA dry jet 2“, kuris toliau vadinamas džiovinimo pistoletu. Instrukcijoje taip pat aprašytas valdymas, kasdienė ir techninė priežiūra, valymas ir sutrikimų šali-

nimas.

#### **1.1. Tikslinė grupė**

Ši naudojimo instrukcija skirta

- dažymo ir lakavimo dirbtuvių specialistams.
- Apmokytam personalui lakavimo darbams pramonės ir amatų įmonėse.

#### **1.2. Įspėjimas apie nelaimingus atsitikimus**

Iš esmės reikia laikytis bendrųjų ir šalyje galiojančių nelaimingų atsitikimų prevencijos taisyklių bei atitinkamų dirbtuvių ir darbo saugos instrukcijų.

#### **1.3. Atsarginės detalės, priedai ir besidėvinčios dalys**

Iš esmės galima naudoti tik originalias SATA atsargines dalis, priedus ir nusidėvinčiąsias dalis. Ne SATA tiekiami priedai nėra patikrinti ir neapbruoti. SATA neprisiima atsakomybės už žalą, kuri padaroma naudojant neapbruotas atsargines dalis, priedus ir nusidėvinčiąsias dalis.

#### **1.4. Garantija ir atsakomybė**

Galioja Bendrosios SATA sandorio sąlygos ir kiti sutartiniai susitarimai bei atitinkami galiojantys įstatymai.

#### **SATA neatsako, kai:**

- Neatsižvelgiama į naudojimo instrukciją.
- Naudotojas yra nekvalifikuotas asmuo.
- Produktas netinkamai naudoja-

mas.

- Nenaudojamos asmeninės apsaugos priemonės.
- Nenaudojami originalūs priedai ir atsarginės detalės.
- Atliekami savavališki perkonstravimai arba techniniai pakeitimai.
- Natūralus nusidėvėjimas / dilimas.
- Nebūdinga smūginė apkrova.
- Neleistini montavimo ir išmontavimo darbai.

## 2. Saugos nurodymai

Visos toliau pateiktos pastabos turi būti perskaitytos ir jų turi būti laikomasi. Jeigu jų nebus laikomasi arba bus laikomasi neteisingai, gali atsirasti funkcinių gedimų arba galimi sunkūs sužalojimai, ar net mirties atvejai.

### 2.1. Reikalavimai personalui

Džiovinimo pistoletą leidžiama naudoti tik specialistams ir instruktuotiems asmenims, perskaičiusiems ir supratusiems visą šią naudojimo instrukciją. Džiovinimo pistoleto nenaudokite pavargę arba pavartoję narkotikų, alkoholio ar medikamentų.

## 3. Naudojimas

### Naudojimo paskirtis

Džiovinimo pistoletas naudojamas norint greičiau išdžiovinti vandens pagrindu pagamintus lakus. Rankose laikomu vienu džiovinimo pistoleto galima išdžiovinti mažesnius plotus, pavyzdžiui, duris arba sparnus. Norint išdžiovinti didesnius

plotus, reikia naudoti kelis džiovinimo pistoletus, įstatytus į stovą.

### Naudojimas ne pagal paskirtį

Naudojimas ne pagal paskirtį yra džiovinimo pistoletų naudojimas tirpiklių pagrindu pagamintiems medžiagoms džiovinti.

## 4. Aprašymas

Džiovinimo pistoletas prie suslėgto oro tinklo prijungiamas prijungimo antgaliu. Įsiurbiamą orą pirmiausia išvalo sietelis. Integruotas oro kiekio reguliatorius ir sukamasis plačiosios srovės purkštuvus užtikrina, kad įsiurbtas oras bus nukreiptas į reikiamą nudažyto ploto vietą. Džiovinimo pistoletą sudaro toliau nurodytos pagrindinės konstrukcinės dalys:

- Filtro laikiklis [1-1] su sieteliu [1-2]
- Rankena [1-4] su oro kiekio reguliatoriumi [1-3]
- Plačiosios srovės purkštuvus [1-6]

## 5. Komplektacija

	<b>Nuoroda!</b>
<p>Prijungimo antgalis pridėtas tik prie standartinės konstrukcijos. Naudojant visas kitas konstrukcijas, klientas pats turi įsigyti prijungimo antgalį. Norint prijungti džiovinimo pistoletą prie „SATA dry jet 2“ stovo arba „SATA dry jet 2“ stovo „jumbo“, reikia naudoti SATA prijungimo antgalį (art. Nr. 6981).</p>	

- Džiovinimo pistoletas „SATA dry jet 2“
- Sietelis (rinkinyje 3 vnt.)
- Plačiosios srovės purkštuvai
- Prijungimo antgalis (standartinėje konstrukcijoje)

## 6. Uždėjimas

- [1-1] Filto laikiklis
- [1-2] Sietelis (nesimato)
- [1-3] Oro kiekio reguliatorius
- [1-4] Rankena
- [1-5] Prijungimo antgalis
- [1-6] Plačiosios srovės purkštuvai (sukamas)
- [1-7] Purkštuvai

## 7. Techniniai duomenys

Pavadinimas	Įrenginys
Optimalus darbinis viršslėgis	2,5 bar
Maks. darbinis slėgis	10,0 bar
Maks. darbinė temperatūra	60 °C

Pavadinimas	Įrenginys
Sandėliavimo temperatūra	-20 °C – 80 °C
Oro sunaudojimas	270 NI/min, 2,5 bar

## 8. Pirmasis paleidimas

Prieš pradėdam eksploatuoti pirmą kartą reikia džiovinimo pistoletą sumontuoti.

Išėmę iš pakuotės patikrinkite, ar

- džiovinimo pistoletas neapgadintas;

- nieko netrūksta (žr. 5 skyrių).

### 8.1. Plačiosios srovės purkštuvų montavimas

Norint nukreipti pučiamąjį orą, reikia įmontuoti plačiosios srovės purkštuvą ir jį tinkamai nukreipti.

- Plačiosios srovės purkštuvą [2-6] stumkite ant džiovinimo pistoleto priekinio purkštuvo [2-7], kol užsifiksuos.

### 8.2. Prijungimo antgalio montavimas

	<b>Nuoroda!</b>
<p>Prijungimo antgalis pridėtas tik prie standartinės konstrukcijos. Naudojant visas kitas konstrukcijas, klientas pats turi įsigyti prijungimo antgalį. Norint prijungti džiovinimo pistoletą prie „SATA dry jet 2“ stovo arba „SATA dry jet 2“ stovo „jumbo“, reikia naudoti SATA prijungimo antgalį (art. Nr. 6981).</p>	

- Prijungimo antgalį [2-5] prisukite prie džiovinimo pistoleto [2-4] oro tiekimo jungties (sukimo momentas: 1 Nm).

### 8.3. Sietelio montavimas



#### Nuoroda!

Sietelio valyti negalima, todėl užterštą sietelį reikia pakeisti (žr. 10 skyrių).

Sietelio konstrukcija yra simetriška. Jį galima montuoti bet kuria kryptimi.

- Sietelį [2-1] spauskite į filtro laikiklį [2-2], kol sietelis užsifiksuos.

### 9. Įprastinis naudojimas



#### Įspėjimas!

#### Sprogimo pavojus!

Naudojant netinkamas suslėgtojo oro žarnas gali kilti sprogimas.

→ Naudokite tik tirpikliams atsparias, antistatines, nepažeistas, techniškai nepriekaištingos būklės suslėgtojo oro žarnas, kurios yra atsparios mažiausiai 10,0 bar nuolatiniam slėgiui, ir kurių vidinis skersmuo yra mažiausiai 9 mm, pavyzdžiui, SATA oro žarną (art. Nr. 53090).



#### Atsargiai!

#### Užterštas sietelis gali pradėti veikti netinkamai

Siurbiamajame ore atsiradus nešvarumų ir vykstant dažymo procesui atsiradus nuosėdų, sietelis gali užsikšti.

→ Reguliariai keiskite sietelį.

→ Vykstant dažymo procesui saugokite džiovinimo pistoletą, kad ant jo nepatektų nešvarumų.



#### Atsargiai!

#### Dulkių sūkuriai gali padaryti žalos

Išleidžiamojo oro srovę nukreipus į žemę, gali pakilti dulkių sūkurys. Šios dulkės gali užteršti nudažytus plotus.

→ Nenukreipkite srovės į žemę.



#### Atsargiai!

#### Dėl per mažo atstumo gali būti padaryta žalos

Jei džiovinimo pistoletas nuo nudažyto ploto laikomas per mažu atstumu, gali nuslinkti dažų sluoksnis.

→ Atkreipkite dėmesį, kad džiovinimo pistoletas būtų nukreiptas optimaliai.

**Nuoroda!**

Naudokite suslėgtojo oro jungtį su 1/4“ išoriniu sriegiu arba tinkamą SATA prijungimo antgalį. Naudokite švarų suslėgtąjį orą, pvz., išvalytą SATA filtru 484 (art. Nr. 92320).

Džiovinimo pistoletą galima laikyti rankose arba tvirtinti prie stovo. Naudojant abiem darbo režimais reikia atkreipti dėmesį, kad džiovinimo pistoletas būtų tinkamai nukreiptas (žr. 9.1 skyrių).

**9.1. Džiovinimo pistoleto nukreipimas**

Norėdami pasiekti optimalų rezultatą, atkreipkite dėmesį į toliau pateiktus punktus.

- Plačiosios srovės purkštuvą nukreipkite į nudažytą plotą **[3-1]/[3-6]**.
- Džiovinimo pistoletą į nudažytą plotą nukreipkite įstrižai (optimalus atstumas: 30 cm – 50 cm **[3-3]/[3-4]**, kampas: 20° – 40° **[3-2]/[3-5]**).

**9.2. Rankinis režimas**

- Oro kiekio reguliatorių **[1-3]** iki galo pasukite dešinėn.
- Džiovinimo pistoletą prijungimo antgaliu **[1-5]** prijunkite prie suslėgtojo oro tinklo.
- Oro kiekio reguliatorių sukite kairėn, kol nustatysite norimą oro srovę.
- Džiovinimo pistoletą laikykite norimoje darbinėje padėtyje. Stebė-

kite, kad pistoletas būtų tinkamai nukreiptas (žr. 9.1 skyrių).

- Norėdami išjungti pūtimą, oro kiekio reguliatorių sukite iki galo dešinėn ir džiovinimo pistoletą atjunkite nuo suslėgtojo oro tinklo.

**9.3. Stovo režimas****Nuoroda!**

Šioje naudojimo instrukcijoje aprašyta, kaip naudoti „SATA dry jet 2“ stovą su reguliuojamojo aukščio laikikliu ir 2 džiovinimo pistoletais (art. Nr. 223008). Pasirinktina galima naudoti ir kitus SATA papildomus įtaisus bei variantus. Pavyzdžiui, galima naudoti „SATA dry jet 2“ stovą „jumbo“ (art. Nr. 223503).

- Surinkite stovą, nustatykite reikiamoje padėtyje ir išlygiuokite **[4-4]**, **[4-9]**.
- Stovą prijungimo antgaliu **[4-3]** prijunkite prie suslėgtojo oro tinklo.
- Džiovinimo pistoletų oro kiekio reguliatorių iki galo pasukite dešinėn.
- Džiovinimo pistoletus **[4-1]**, **[4-8]** prijunkite prie greitai išardomų movų **[4-2]**, **[4-7]** ir išlygiuokite.
- Džiovinimo pistoletų oro kiekio reguliatorius sukite kairėn, kol nustatysite norimą oro srautą.
- Norėdami išjungti pūtimą, džiovinimo pistoletų oro kiekio reguliatorius iki galo pasukite dešinėn, džiovinimo pistoletus nuimkite

nuo stovo ir stovą atjunkite nuo suslėgtojo oro tinklo.

## 10. Techninė ir kasdienė priežiūra



### Įspėjimas!

#### Atsilaisvinę komponentai kelia pavojų susižaloti

Jei techninės priežiūros darbai atliekami, kai džiovinimo pistoleto yra prijungtas prie suslėgtojo oro tinklo, komponentai gali netikėtai atsilaisvinti.

→ Prieš atlikdami bet kokius džiovinimo pistoleto techninės priežiūros darbus, atjunkite jį nuo suslėgtojo oro tinklo.

Einamajam remontui galima įsigyti atsarginių dalių (žr. 13 skyrių).

### 10.1. Plačiosios srovės purkštuvo keitimas

#### Plačiosios srovės purkštovo nuėmimas

- Plačiosios srovės purkštuvą [2-6] nuimkite nuo džiovinimo pistoleto priekinio purkštovo [2-7].

#### Naujo plačiosios srovės purkštovo įstatymas

- Plačiosios srovės purkštuvą [2-6] stumkite ant džiovinimo pistoleto priekinio purkštovo [2-7], kol užsifiksuos.

### 10.2. Prijungimo antgalio keitimas

#### Prijungimo antgalio nuėmimas

- Prijungimo antgalį [2-5] atsukite

nuo džiovinimo pistoleto [2-4] oro tiekimo jungties.

#### Naujo prijungimo antgalio įstatymas

- Prijungimo antgalį [2-5] prisukite prie džiovinimo pistoleto [2-4] oro tiekimo jungties (sukimo momentas: 1 Nm).

### 10.3. Sietelio keitimas

#### Sietelio išėmimas

- Išimkite sietelį [2-1] iš filtro laikiklio [2-2].

#### Naujo sietelio įstatymas



#### Nuoroda!

Sietelio konstrukcija yra simetriška. Jį galima montuoti bet kuria kryptimi.

- Sietelį [2-1] įspauskite į filtro laikiklį [2-2].

### 10.4. Filtro laikiklio keitimas

#### Filtro laikiklio išėmimas

- Filtro laikiklį [2-2] nuimkite nuo džiovinimo pistoleto galinio purkštovo [2-3].

#### Naujo filtro laikiklio įstatymas

- Filtro laikiklį [2-2] užstumkite ant džiovinimo pistoleto galinio purkštovo [2-3].



## 10.5. Džiovinimo pistoleto valymas

	<b>Atsargiai!</b>
<p><b>Netinkamai valant gali būti pažeistas prietaisas</b></p> <p>Džiovinimo pistoletą panardinus į tirpiklį ar valymo priemonę arba valant ultragarso prietaisu, pistoletas gali būti pažeistas.</p> <p>→ Džiovinimo pistoleto nedėkite į tirpiklį ar valymo priemonę.</p> <p>→ Džiovinimo pistoleto nevalykite ultragarso prietaisu.</p>	

	<b>Nuoroda!</b>
<p>Džiovinimo pistoletas užsiteršia labai greitai, jei vykstant dažymo procesui jis nėra apsaugotas nuo nešvarumų.</p>	

	<b>Nuoroda!</b>
<p>Sietelio valyti negalima, todėl užterštą sietelį reikia pakeisti (žr. 10.3 skyrių).</p>	

- Džiovinimo pistoleto išorę nuvalykite valymo priemone sudrėkinta servetėle.

## 11. Gedimai

Tolimesnėje lentelėje aprašyti gedimai, jų priežastys ir atitinkamos jų šalinimo priemonės.

Jei aprašytomis priemonėmis sutrikimo pašalinti nepavyksta, džiovinimo pistoletą reikia atsiųsti į SATA klientų aptarnavimo skyrių. (Adresą žr. 12 skyriuje).

Sutrikimas	Priežastis	Ką daryti?
Nevienoda oro srovė.	Užterštas sietelis.	Pakeiskite sietelį.
Per silpnas oro srautas.		
Ant nuvažytų paviršių yra nešvarumų dalelių.	Neįstatytas sietelis.	Įstatykite sietelį.
		Užterštas oras.

## 12. Klientų aptarnavimo tarnyba

Priedus, atsargines dalis ir techninę pagalbą Jums suteiks Jūsų SATA prekybos atstovas.

### 13. Atsarginės dalys

#### 13.1. „SATA dry jet 2“

	Ga- minio Nr.	Pavadinimas	Kiekis
[1-1]	222232	Filtro laikiklis	1 vnt.
[1-2]	222125	„SATA dry jet 2“ sietelis, pakuotėje 10 vnt.	1 rinkinys.
[1-5]	6981	Prijungimo antgalis	5 vnt.
[1-6]	223834	Plačiosios srovės purkštuvai	1 vnt.

#### 13.2. „SATA dry jet 2“ stovas

	Ga- minio Nr.	Pavadinimas	Kiekis
[4-5]	83840	Pagrindas	1 rinkinys.
[4-4], [4-6], [4-7]	86165	Pertvarkymo rinkinys	1 vnt.
[4-9]	123786	Kryžmė	1 vnt.
-	84145	Stovo ilgintuvas, maždaug 1,2 m (nesimato)	1 vnt.
-	84145	Stovo ilgintuvas, skirtas 3 džiovavimo pistoletams (nesimato)	1 vnt.

## Satura rādītājs [oriģinālā redakcija: vāciski]

1. Vispārēja informācija .....	123
2. Drošības norādījumi .....	124
3. Lietošana .....	124
4. Apraksts .....	124
5. Piegādes komplekts .....	125
6. Uzbūve .....	125
7. Tehniskie parametri .....	125
8. Pirmreizējā lietošana .....	125
9. Standarta lietošana .....	126
10. Apkope un kopšana .....	128
11. Kļūmes .....	129
12. Klientu apkalpošanas centrs .....	130
13. Rezerves detaļas .....	131



### Vispirms izlasiet!

Pirms palaides rūpīgi un pilnībā izlasīt lietošanas instrukciju. Ievērot instrukcijas par drošību un riskiem!

Šai lietošanas instrukcijai ir pastāvīgi jāglabājas tiešā ierīces tuvumā vai arī vietā, kurai jebkurā brīdī ikvienam ir iespējams brīvi piekļūt!

### 1. Vispārēja informācija

Lietošanas instrukcija satur svarīgu informāciju par SATA dry jet 2 lietošanu, turpmāk tekstā saspiesta gaisa plūsmas pistole. Tāpat tiks aprakstīta lietošana, kopšana, apkope, tīrīšana un traucējumu novēršana.

### 1.1. Mērķauditorija

Šī lietošanas instrukcija ir paredzēta:

- krāsošanas un lakošanas ražotnes speciālistiem.
- apmācītam personālam lakošanas darbiem rūpniecības un amatnieku uzņēmumos.

### 1.2. Negadījumu novēršana

Obligāti ievērot vispārējos, kā arī ekspluatācijas valstī spēkā esošos nelaimes gadījumu novēršanas noteikumus un attiecīgās darba aizsardzības instrukcijas, kas ir spēkā attiecīgajā darbīcā vai uzņēmumā.

### 1.3. Rezerves daļas, piederumi un ekspluatācijas materiāli

Principā ir izmantojamas tikai SATA oriģinālās rezerves, piederumu un nodilstošās daļas. Piederumu daļas, kas nav piegādātas no SATA, nav pārbaudītas un akceptētas lietošanai. Par bojājumiem, kas radušies, izmantojot neakceptētas rezerves, piederumu un nodilstošās daļas, SATA neuzņemas nekādu atbildību.

### 1.4. Garantija un atbildība

Ir spēkā SATA vispārējie darījumu noteikumi un eventuālās papildu vienošanās, kā arī attiecīgie spēkā esošie likumi.

### SATA neuzņemas nekādas saistības, ja

- netiek ievērota lietošanas instruk-

cija;

- tiek izmantots nekvalificēts personāls;
- produkts tiek izmantots mērķiem, kuriem tas nav paredzēts;
- netiek lietoti personīgie aizsardzības līdzekļi;
- netiek lietotas oriģinālās rezerves daļas un piederumi;
- tiek veiktas patvaļīgas modifikācijas vai pārveidojumi;
- ir dabisks nodilums/nolietojums;
- ierīce tiek lietota netipiskos triecienslodzes apstākļos;
- tiek veikti neatļauti montāžas un demontāžas darbi.

## 2. Drošības norādījumi

Izlasiet visas zemāk sniegtās norādes un ievērojiet tās. Norāžu neievērošana vai neatbilstoša ievērošana var izraisīt ierīces traucējumus vai smagas traumas un arī nāvi.

### 2.1. Prasības personālam

Saspiesta gaisa plūsmas pistoli drīkst lietot tikai kvalificēti speciālisti un instruēts personāls, kas ir pilnībā izlasījis un sapratis šo lietošanas instrukciju. Saspiesta gaisa plūsmas pistoli nelietot noguruma stāvoklī vai arī narkotisko vielu, alkohola vai medikamentu ietekmē.

## 3. Lietošana

### Paredzētais pielietojums

Saspiesta gaisa plūsmas pistole izmantojama krāsu uz ūdens bāzes paātrinātai žāvēšanai. Ar vienu vienīgu saspiesta gaisa plūsmas pistoli manuālajā darba režīmā

pietiek, lai izžāvētu mazākas virsmas, piemēram, durvis vai dubļu aizsargspārnus. Lielāku virsmu žāvēšanai statīvā var ievietot vairākas saspiesta gaisa plūsmas pistoles.

### Noteikumiem neatbilstoša lietošana

Noteikumiem neatbilstoša lietošana ir saspiesta gaisa plūsmas pistoles izmantošana materiāliem uz šķīdinātāju bāzes.

## 4. Apraksts

Izmantojot savienojuma nipelī, saspiesta gaisa plūsmas pistole tiek pieslēgta saspiestā gaisa padeves ierīcei. Izmantojot sietu, ievilktais gaiss vispirms tiek attīrīts. Integritātais gaisa tilpuma regulētājs un rotējošā plakanas formas strūklas sprausla dod iespēju ievilkto gaisu precīzi sadalīt uz krāsotajām virsmām. Saspiesta gaisa plūsmas pistoles galvenie elementi ir:

- Filtra turētājs [1-1] ar sietu [1-2]
- Rokturis [1-4] ar gaisa tilpuma regulētāju [1-3]
- Plakanas formas strūklas sprausla [1-6]

## 5. Piegādes komplekts

	<b>Norāde!</b>
<p>Savienojuma nipelis ir pieejams tikai standartā aprīkojumā. Visos citos aprīkojumos klientam pašam jānodrošina savienojuma nipelis. Lai saspiesta gaisa plūsmas pistoli pieslēgtu SATA dry jet 2 statīvam vai SATA dry jet 2 statīvam jumbo, ir nepieciešams SATA savienojuma nipelis (preces nr. 6981).</p>	

- Saspiesta gaisa plūsmas pistole SATA dry jet 2
- Siets (komplekts ar 3 vienībām)
- Plakanas formas strūklas sprausla
- Savienojuma nipelis (standarta aprīkojumā)

## 6. Uzbūve

- [1-1] Filtra turētājs
- [1-2] Siets (nav redzams)
- [1-3] Gaisa tilpuma regulētājs
- [1-4] Rokturis
- [1-5] Savienojuma nipelis
- [1-6] Plakanas formas strūklas sprausla (rotējoša)
- [1-7] Sprausla

## 7. Tehniskie parametri

Nosaukums	Mērvienība
Optimālais darba pārspiediens	2,5 bar
Maks. darba pārspiediens	10,0 bar
Maks. darba temperatūra	60 °C

Nosaukums	Mērvienība
Uzglabāšanas temperatūra	-20 °C – 80 °C
Gaisa patēriņš	270 NI/min pie 2,5 bar

## 8. Pirmreizējā lietošana

Pirms pirmās lietošanas saspiesta gaisa plūsmas pistole ir jāsamontē. Pēc izsaiņošanas pārbaudiet sekojošo:

- Saspiesta gaisa plūsmas pistole ir bojāta.
- Piegādes komplektā netrūkst nevienas detaļas (skat. 5. nodaļu).

### 8.1. Plakanas formas strūklas sprauslas uzlikšana

Izpūšamā gaisa virzīšanai jāuzliek un jāiestata plakanas formas strūklas sprausla.

- Plakanās formas strūklas sprauslu [2-6] uzlikt uz priekšējās saspiesta gaisa plūsmas pistoles sprauslas [2-7], līdz tā nofiksējas.

## 8.2. Savienojuma nipeļa uzlikšana

	<b>Norāde!</b>
<p>Savienojuma nipelis ir pieejams tikai standarta aprīkojumā. Visos citos aprīkojumos klientam pašam jānodrošina savienojuma nipelis. Lai saspiesta gaisa plūsmas pistoli pieslēgtu SATA dry jet 2 statīvam vai SATA dry jet 2 statīvam jumbo, ir nepieciešams SATA savienojuma nipelis (preces nr. 6981).</p>	

- Savienojuma nipeļi **[2-5]** uzskrūvēt uz saspiesta gaisa plūsmas pistoles gaisa padeves pieslēgvietas **[2-4]** (griezies moments: 1 Nm).

## 8.3. Sieta uzlikšana

	<b>Norāde!</b>
<p>Siets nav paredzēts tīrīšanai, un piesārņojuma gadījumā tas ir jānomaina (skat 10 nodaļu). Siets ir konstruēts simetriski. Ievietošana iespējama jebkurā virzienā.</p>	

- Sietu **[2-1]** iespiest filtra turētājā **[2-2]**, līdz tas nofiksējas.

## 9. Standarta lietošana

	<b>Brīdinājums!</b>
<p><b>Sprādzienbīstamība</b> Nepiemērota saspiesta gaisa šļūteņu izmantošana var izraisīt eksploziju. → Izmantot drīkst tikai šķīdinātājizturīgas, antistatiskas, nebojātas, pilnīgā tehniskā kārtībā esošas saspiesta gaisa šļūtenes, kuru ilgstoša spiediena izturība ir vismaz 10,0 bar un kuru iekšējais diametrs ir vismaz 9 mm, piemēram, SATA gaisa šļūteni (preces nr. 53090).</p>	

	<b>Sargies!</b>
<p><b>Sieta piesārņošanas rezultātā izraisīts funkciju zudums</b> No piesārņojumiem ievilktajā gaisā un no nogulsņēm, kas radušās krāsošanas procesā, siets var aizsērēt. → Sietu regulāri nomainīt. → Krāsošanas procesā sargāt saspiesta gaisa plūsmas pistoli no piesārņošanas.</p>	

	<b>Sargies!</b>
<p><b>Bojājumi, kas radušies no saceltajiem putekļiem</b> Izplūstošā gaisa novirzīšana grīdas virzienā var sacelt putekļus. Šie putekļi var nokļūt uz krāsotās virsmas. → Nepūst virzienā uz grīdu.</p>	

**Sargies!****Bojājumi, kas radušies, neievērojot minimālo atstatumu**

Neievērojot saspiesta gaisa plūsmas pistoles minimālo atstatumu līdz krāsotajai virsmai, var veidoties nevienmērīgs krāsojums.  
→ Ievērot optimālo saspiesta gaisa plūsmas pistoles virzienu.

**Norāde!**

Izmantot saspiesta gaisa pieslēgumu ar 1/4" ārējo vītņi vai atbilstošu SATA savienojuma nipelī. Izmantot tīru saspiestu gaisu, piemēram, uzstādot SATA filtru 484 (preces nr. 92320).

Saspiesta gaisa plūsmas pistoli var izmantot manuālajā režīmā vai ievietojot statīvā. Abos ekspluatācijas veidos ir jāievēro pareizs saspiesta gaisa plūsmas pistoles virziens (skat. 9.1. nodaļu).

**9.1. Saspiesta gaisa plūsmas pistoles virziens**

Lai sasniegtu optimālo rezultātu, ir jāievēro turpmākie punkti.

- Plakanas formas strūklas sprauslu virzīt uz krāsoto virsmu **[3-1]/[3-6]**.
- Saspiestā gaisa plūsmas pistoli nostatīt slīpi pret krāsoto virsmu (optimālais pūšanas atstatums: 30 cm – 50 cm **[3-3]/[3-4]**, leņķis: 20° - 40° **[3-2]/[3-5]**).

**9.2. Manuālais darba režīms**

- Gaisa tilpuma regulētāju **[1-3]** līdz galam pagriezt pa labi.
- Izmantojot savienojuma nipelī **[1-5]**, saspiesta gaisa plūsmas pistoli pievienot saspiestā gaisa padeves ierīcei.
- Gaisa tilpuma regulētāju pagriezt pa kreisi, līdz ir iestatīta vēlamā gaisa plūsma.
- Saspiesta gaisa plūsmas pistoli turēt vēlamajā darba pozīcijā. Turklāt ievērot, lai tiktu izvēlēts pareizais virziens (skat. 9.1. nodaļu).
- Lai pārtrauktu pūšanas procesu, gaisa tilpuma regulētāju līdz galam pagriezt pa labi un saspiesta gaisa plūsmas pistoli atvienot no saspiestā gaisa padeves ierīces.

**9.3. Statīva darba režīms****Norāde!**

Šajā lietošanas instrukcijā aprakstīta SATA dry jet 2 statīva ar regulējamu stiprinājumu un 2 saspiesta gaisa plūsmas pistoļu (preces nr. 223008) izmantošana. Alternatīvi ir izmantojami visi citi SATA papildinājumi un varianti. Piemēram, SATA dry jet 2 statīvs jumbo (preces nr. 223503).

- Statīvu salikt, pozicionēt un noregulēt **[4-4]**, **[4-9]**.
- Izmantojot savienojuma nipelī **[4-3]**, statīvu pievienot saspiestā gaisa padeves ierīcei.
- Saspiesta gaisa plūsmas pistoles

gaisa tilpuma regulētāju līdz galam pagriezīt pa labi.

- Saspiesta gaisa plūsmas pistoli [4-1], [4-8] pievienot ātrdarbīgā savienotāja tipa savienojumam [4-2], [4-7] un noregulēt.
- Saspiesta gaisa plūsmas pistoles gaisa tilpuma regulētāju pagriezīt pa kreisi, līdz ir iestatīta vēlamā gaisa plūsma.
- Lai pārtrauktu pūšanas procesu, saspiesta gaisa plūsmas pistoles gaisa tilpuma regulētāju līdz galam pagriezīt pa labi un saspiesta gaisa plūsmas pistoli noņemt no statīva, resp., statīvu atvienot no saspiestā gaisa padeves ierīces.

## 10. Apkope un kopšana



### Brīdinājums!

#### Ievainojumu riski, atdaloties sastāvdaļām

Ja, veicot saspiesta gaisa plūsmas pistoles apkopes darbus, tā ir pieslēgta saspiestā gaisa padeves ierīcei, negaidīti var atdalīties sastāvdaļas.

→ Pirms visiem apkopes darbiem saspiesta gaisa plūsmas pistoli atvienot no saspiestā gaisa padeves ierīces.

Lai ierīci uzturētu darba kārtībā, ir pieejamas rezerves daļas (skat. 13. nodaļu).

## 10.1. Plakanas formas strūklas sprauslas nomainīšana

### Plakanas formas strūklas sprauslas noņemšana

- Plakanas formas strūklas sprauslu [2-6] noņemt no saspiesta gaisa plūsmas pistoles priekšējās sprauslas [2-7].

### Jaunas plakanas formas strūklas sprauslas uzlikšana

- Plakanas formas strūklas sprauslu [2-6] uzlikt uz priekšējās saspiesta gaisa plūsmas pistoles sprauslas [2-7], līdz tā nofiksējas.

## 10.2. Savienojuma nipeļa nomainīšana

### Savienojuma nipeļa noņemšana

- Savienojuma nipeļi [2-5] noskrūvēt no saspiesta gaisa plūsmas pistoles gaisa padeves pieslēgvietas [2-4].

### Jauna savienojuma nipeļa ievietošana

- Savienojuma nipeļi [2-5] uzskrūvēt uz saspiesta gaisa plūsmas pistoles gaisa padeves pieslēgvietas [2-4] (griezies moments: 1 Nm).

## 10.3. Sieta nomainīšana

### Sieta noņemšana

- Sietu [2-1] izņemt no filtra turētāja [2-2].

### Jauna sieta ielikšana



	<b>Norāde!</b>
<p>Siets ir konstruēts simetriski. Ievietošana iespējama jebkurā virzienā.</p>	

- Sietu [2-1] iespiest filtra turētājā [2-2].

#### 10.4. Filtra turētāja nomainīšana

##### Filtra turētāja noņemšana

- Plakanas formas strūklas sprauslu [2-2] noņemt no saspiesta gaisa plūsmas pistoles priekšējās sprauslas [2-3].

##### Jauna filtra turētāja ievietošana

- Filtra turētāju [2-2] uzlikt uz saspiesta gaisa plūsmas pistoles aizmugurējās sprauslas [2-3].

#### 10.5. Saspiesta gaisa plūsmas pistoles tīrīšana

	<b>Sargies!</b>
<p><b>Ierīces bojājumi, kas radušies nepareizas tīrīšanas rezultātā</b></p> <p>Ievietojot saspiesta gaisa plūsmas pistoli šķīdinātājā vai tīrīšanas līdzeklī vai tās tīrīšana ultraskaņas aparātā var tai nodarīt bojājumus.</p> <p>→ Neievietot saspiesta gaisa plūsmas pistoli šķīdinātājā vai tīrīšanas līdzeklī.</p> <p>→ Netīrīt saspiesta gaisa plūsmas pistoli ultraskaņas aparātā.</p>	

	<b>Norāde!</b>
<p>Saspiesta gaisa plūsmas pistole jo īpaši ātri sasmērējas, ja tā krāsošanas procesā netiek sargāta no piesārņojuma.</p>	

	<b>Norāde!</b>
<p>Siets nav paredzēts tīrīšanai, un piesārņojuma gadījumā tas ir jānomaina (skat. 10.3. nodaļu).</p>	

- Ar tīrīšanas līdzeklī iemērkto lupatīņu no ārpuses notīrīt saspiesta gaisa plūsmas pistoli.

#### 11. Kļūmes

Zemāk tabulā ir uzskaitītas kļūmes, aprakstīti to cēloņi un atbilstošie novēršanas pasākumi.

Ja, veicot minētos traucējumu novēršanas pasākumus, tos nav iespējams novērst, saspiesta gaisa plūsmas pistoli nosūtīt uz SATA klientu apkalpošanas centru. (Adresi skat. 12. nodaļā).

Traucējums	Cēlonis	Novēršana
Gaisa plūsma ir nevienmērīga.	Siets piesārņots.	Nomainīt sietu.
Vāja gaisa plūsma.		

<b>Traucējums</b>	<b>Cēlonis</b>	<b>Novēršana</b>
Netīrumu daļiņas uz krāsotās virsmas.	Nav sieta.	Ievietot sietu.
	Netīrs gaiss.	Izmantot SATA filtru 484.

## **12. Klientu apkalpošanas centrs**

Piederumus, rezerves detaļas un tehnisko atbalstu Jūs varat saņemt no sava SATA pārdevēja.

## 13. Rezerves detaļas

### 13.1. SATA dry jet 2

	Preces Nr.	Nosaukums	Skaitis
[1-1]	222232	Filtra turētājs	1 gab.
[1-2]	222125	Siets SATA dry jet 2, iepakojumā 10 gabali	1 komplekts.
[1-5]	6981	Savienojuma nipelis	5 gab.
[1-6]	223834	Plakanas formas strūklas sprausla	1 gab.

### 13.2. SATA dry jet 2 statīvs

	Preces Nr.	Nosaukums	Skaitis
[4-5]	83840	Statīvs	1 komplekts.
[4-4], [4-6], [4-7]	86165	Pārveidošanas detaļas	1 gab.
[4-9]	123786	Krusta veidgabals	1 gab.
-	84145	Statīva pagarinājums par apmēram 1,2 m (nav redzams)	1 gab.
-	84145	Statīva pagarinājums 3. saspiesta gaisa plūsmas pistolei (nav redzams)	1 gab.



## Inhoudsopgave [oorspronkelijke versie: Duits]

1. Algemene informatie .....	133
2. Veiligheidsinstructies .....	134
3. Gebruik .....	134
4. Beschrijving .....	134
5. Leveringsomvang .....	135
6. Opbouw .....	135
7. Technische gegevens .....	135
8. Eerste ingebruikname .....	135
9. Regelbedrijf .....	136
10. Onderhoud .....	138
11. Storingen .....	139
12. Klantenservice .....	139
13. Reserveonderdelen .....	140



### Lees dit eerst!

Lees deze gebruikershandleiding voor ingebruikname volledig en zorgvuldig door. Houd rekening met de veiligheids- en gevarenaanwijzing!

Bewaar deze gebruikershandleiding altijd bij het product of op een voor iedereen toegankelijke plaats!

## 1. Algemene informatie

Deze gebruikershandleiding bevat belangrijke informatie voor het gebruik van de SATA dry jet 2, hierna droogblaaspistool genoemd. Bovendien worden de bediening, het onderhoud, de reiniging en het oplossen van storingen beschreven.

### 1.1. Doelgroep

Deze gebruiksaanwijzing is bedoeld voor

- vakkundige schilders en spuitlakkers.
- Geschoold personeel voor lakwerkzaamheden in industriële en aannemersbedrijven.

### 1.2. Voorkoming van ongevallen

Over het algemeen moeten de algemene en landspecifieke ongevalpreventievoorschriften en de desbetreffende werkplaats- en ARBO-instructies worden nageleefd.

### 1.3. Accessoires, reserve- en slijtonderdelen

In principe mogen alleen originele reserve-onderdelen, toebehoren en slijtage-onderdelen van SATA worden gebruikt. Toebehoren die niet van SATA zijn, zijn niet gekeurd en niet vrijgegeven. SATA is niet aansprakelijk voor schade die is ontstaan door gebruik van niet goedgekeurde reserve-onderdelen, toebehoren en slijtage-onderdelen.

### 1.4. Garantie en aansprakelijkheid

Geldig zijn de Algemene Voorwaarden van SATA en evt. verdere contractuele afspraken alsmede de op dat moment geldende wetten.

#### **SATA is niet aansprakelijk bij**

- Het niet-opvolgen van de gebruiksinstructies.

- Inzet van ongeschoold personeel.
- Ondoelmatig gebruik van het product.
- Gebruik zonder de persoonlijke veiligheidsuitrusting.
- Gebruik van niet-originele accessoires en reserveonderdelen.
- Eigenhandige ombouw of technische veranderingen.
- Natuurlijke waardevermindering/slijtage.
- Voor het gebruik atypische slagbelasting.
- Ontoelaatbare montage- en demontagewerkzaamheden.

## 2. Veiligheidsinstructies

Lees alle hieropvolgende instructies en volg deze op. Het niet-opvolgen of onjuist opvolgen daarvan kan tot functiestoringen leiden of ernstig letsel tot de dood veroorzaken.

### 2.1. Eisen aan het personeel

Het droogblaaspistool mag alleen worden gebruikt door ervaren vaklui en geïnstrueerd personeel die deze gebruikershandleiding volledig hebben gelezen en begrepen. Gebruik het droogblaaspistool niet als u moe bent of onder invloed verkeert van drugs, alcohol of medicijnen.

## 3. Gebruik

### Gebruik waarvoor het apparaat bestemd is

Het droogblaaspistool dient voor het geforceerd drogen van watergedragen lakken. Een enkel droogblaaspistool is reeds voldoende om handmatig kleinere oppervlakken

zoals portieren of spatborden te drogen. Voor het drogen van grotere oppervlakken kunnen meerdere droogblaaspistolen op statieven worden gebruikt.

### Onjuist gebruik

Het is niet toegestaan om het droogblaaspistool te gebruiken voor het drogen van oplosmiddelgedragen materialen.

## 4. Beschrijving

Het droogblaaspistool wordt via een aansluitnippel op het perslucht netwerk aangesloten. De aangezogen lucht wordt eerst door een zeef gereinigd. De geïntegreerde luchtdebietregeling en de draaibare brede-straalluchtkop zorgen voor een gerichte straal van de aangezogen lucht op het gelakte oppervlak. Het droogblaaspistool bestaat uit de onderdelen:

- Filterhouder [1-1] met zeef [1-2]
- Handgreep [1-4] met luchtdebietregeling [1-3]
- Brede-straalluchtkop [1-6]

## 5. Leveringsomvang

	Aanwijzing!
<p>De aansluitnippel is alleen bij de standaarduitvoering inbegrepen. Bij alle andere uitvoeringen moet de klant zelf voor de aansluitnippel zorgen. Voor de aansluiting van het droogblaaspistool op een SATA dry jet 2 statief of SATA dry jet 2 statief jumbo heeft u een SATA aansluitnippel (art.nr. 6981) nodig.</p>	

- Droogblaaspistool SATA dry jet 2
- Zeef (set met 3 stuks)
- Brede-straalluchtkop
- Aansluitnippel (bij standaarduitvoering)

## 6. Opbouw

- [1-1] Filterhouder
- [1-2] Zeef (niet zichtbaar)
- [1-3] Luchtdebietregeling
- [1-4] Handgreep
- [1-5] Aansluitnippel
- [1-6] Brede-straalluchtkop (draaibaar)
- [1-7] Luchtkop

## 7. Technische gegevens

Benaming	Eenheid
Optimale bedrijfs-overdruk	2,5 bar
Max. bedrijfsoverdruk	10,0 bar
Max. bedrijfstemperatuur	60 °C
Opslagtemperatuur	-20 °C – 80 °C

Benaming	Eenheid
Luchtverbruik	270 NI/min bij 2,5 bar

## 8. Eerste ingebruikname

Het droogblaaspistool moet voor de eerste ingebruikname worden gemonteerd.

Controleren na het uitpakken

- Droogblaaspistool beschadigd.
- Leveringsomvang volledig (zie hoofdstuk 5).

### 8.1. Brede-straalluchtkop monteren

Voor het richten van de blaaslucht moet de brede-straalluchtkop worden gemonteerd en gericht.

- Schuif de brede-straalluchtkop [2-6] op de voorste kop [2-7] van het droogblaaspistool tot deze vergrendelt.

### 8.2. Aansluitnippel monteren

	Aanwijzing!
<p>De aansluitnippel is alleen bij de standaarduitvoering inbegrepen. Bij alle andere uitvoeringen moet de klant zelf voor de aansluitnippel zorgen. Voor de aansluiting van het droogblaaspistool op een SATA dry jet 2 statief of SATA dry jet 2 statief jumbo heeft u een SATA aansluitnippel (art.nr. 6981) nodig.</p>	

- Schroef de aansluitnippel [2-5] op de luchtaansluiting van het droogblaaspistool [2-4] (aahaalmoment: 1 Nm).

### 8.3. Zeef monteren

	<b>Aanwijzing!</b>
<p>De zeef kan niet worden gereinigd en moet als deze is verontreinigd worden vervangen (zie hoofdstuk 10).</p> <p>De zeef is symmetrisch. Deze kan in elke willekeurige positie worden ingebouwd.</p>	

- Druk een zeef **[2-1]** in de filterhouder **[2-2]** totdat deze vergrendelt.

### 9. Regelbedrijf

	<b>Waarschuwing!</b>
<p><b>Explosiegevaar</b></p> <p>Als er onjuiste persluchtlangen worden gebruikt, kunnen er explosies optreden.</p> <p>→ Gebruik alleen oplosmiddelbestendige, antistatische, onbeschadigde, technisch perfecte persluchtlangen met een continue drukbestendigheid van minimaal 10,0 bar en een binnendiameter van minimaal 9 mm, zoals bijv. de SATA luchtslang (art.nr. 53090).</p>	

	<b>Voorzichtig!</b>
<p><b>Functieverlies door verontreiniging van de zeef</b></p> <p>Door verontreinigingen in de aanzogen lucht en door afzetting tijdens het lakproces kan de zeef verstopt raken.</p> <p>→ Vervang de zeef regelmatig.</p> <p>→ Bescherm het droogblaaspistool tijdens het lakproces tegen verontreiniging.</p>	

	<b>Voorzichtig!</b>
<p><b>Schade door opdwarekend stof</b></p> <p>Door de luchtstraal op de vloer te richten kan er stof opdwarrelen. Dit stof kan het gelakte oppervlak verontreinigen.</p> <p>→ Luchtstraal niet op de vloer richten.</p>	

	<b>Voorzichtig!</b>
<p><b>Schade door te geringe afstand</b></p> <p>Door een te geringe afstand tussen droogblaaspistool en gelakt oppervlak kan de lak verschuiven.</p> <p>→ Zorg voor een optimale positionering van het droogblaaspistool.</p>	



**Aanwijzing!**

Gebruik een persluchtaansluiting met 1/4" buitenschroefdraad of een passende SATA aansluitnippel.

Gebruik schone perslucht, bijvoorbeeld met behulp van SATA filter 484 (art.nr. 92320).

Het droogblaaspistool kan handmatig worden gebruikt of op een statief. Bij beide methoden moet u erop letten dat het droogblaaspistool in de juiste richting wijst (zie hoofdstuk 9.1).

### 9.1. Richten droogblaaspistool

Let op de volgende punten voor een optimaal resultaat

- Brede-straallichtkop op het gelakte oppervlak richten **[3-1]/[3-6]**.
  - Droogblaaspistool schuin op het gelakte oppervlak richten (optimale blaasafstand: 30 cm – 50 cm **[3-3]/[3-4]**, hoek: 20° - 40° **[3-2]/[3-5]**).
- ### 9.2. Handmatig gebruik
- Draai de luchtdebietregeling **[1-3]** tot aan de aanslag naar rechts.
  - Sluit het droogblaaspistool via de aansluitnippel **[1-5]** op het perslucht netwerk aan.
  - Draai de luchtdebietregeling naar links tot de gewenste luchtstraal is ingesteld.
  - Houd het droogblaaspistool in

de gewenste werkpositie. Let er daarbij op dat het pistool in de juiste richting wijst (zie hoofdstuk 9.1).

- Draai om het blazen te stoppen de luchtdebietregeling tot aan de aanslag naar rechts en koppel het droogblaaspistool los van het perslucht netwerk.

### 9.3. Gebruik op een statief

**Aanwijzing!**

De gebruikershandleiding beschrijft de toepassing van het SATA dry jet 2 statief met in hoogte verstelbare houder en 2 droogblaaspistolen (art.nr. 223008). Als alternatief kunnen ook alle andere uitbreidingen en varianten van SATA worden gebruikt. Bijvoorbeeld SATA dry jet 2 statief jumbo (art.nr. 223503).

- Bouw het statief op, positioneer het en plaats het in de juiste richting **[4-4]**, **[4-9]**.
- Sluit het statief via de aansluitnippel **[4-3]** op het perslucht netwerk aan.
- Draai de luchtdebietregeling van de droogblaaspistolen tot aan de aanslag naar rechts.
- Sluit de droogblaaspistolen **[4-1]**, **[4-8]** op de snelkoppelingen **[4-2]**, **[4-7]** aan en zorg dat ze in de juiste richting wijzen.
- Draai de luchtdebietregeling van de droogblaaspistolen naar links tot de gewenste luchtstralen zijn

ingesteld.

- Draai om het blazen te beëindigen de luchtdebietregeling van de droogblaaspistolen tot aan de aanslag naar rechts en haal de droogblaaspistolen van het statief af of koppel het statief van het perslucht netwerk los.

## 10. Onderhoud



### Waarschuwing!

#### Letselgevaar door losraken- de componenten

Tijdens onderhoudswerkzaamheden aan een droogblaaspistool dat is aangesloten op het perslucht netwerk, kunnen onverwacht componenten losschieten.

→ Koppel droogblaaspistolen voorafgaand aan alle onderhoudswerkzaamheden van het perslucht netwerk los.

Voor de instandhouding zijn reserveonderdelen leverbaar (zie hoofdstuk 13).

### 10.1. Brede-straalluchtkop vervangen

#### Brede-straalluchtkop verwijderen

- Trek de brede-straalluchtkop [2-6] van de voorste kop [2-7] van het droogblaaspistool af.

#### Nieuwe brede-straalluchtkop plaatsen

- Schuif de brede-straalluchtkop [2-6] op de voorste kop [2-7] van het droogblaaspistool tot deze vergrendelt.

### 10.2. Aansluitnippel vervangen

#### Aansluitnippel verwijderen

- Schroef de aansluitnippel [2-5] van de luchtaansluiting van het droogblaaspistool [2-4] af.

#### Nieuwe aansluitnippel plaatsen

- Schroef de aansluitnippel [2-5] op de luchtaansluiting van het droogblaaspistool [2-4] (aanhalmoment: 1 Nm).

### 10.3. Zeef vervangen

#### Zeef verwijderen

- Haal de zeef [2-1] uit de filterhouder [2-2].

#### Nieuwe zeef plaatsen



### Aanwijzing!

De zeef is symmetrisch. Deze kan in elke willekeurige positie worden ingebouwd.

- Druk de zeef [2-1] in de filterhouder [2-2].

### 10.4. Filterhouder vervangen

#### Filterhouder verwijderen

- Trek de filterhouder [2-2] van de achterste kop [2-3] van het droogblaaspistool af.

#### Nieuwe filterhouder plaatsen

- Schuif de filterhouder [2-2] op de achterste kop [2-3] van het droogblaaspistool.

## 10.5. Droogblaaspistool reinigen

	<b>Voorzichtig!</b>
<p><b>Beschadiging van apparaat door onjuiste reiniging</b>          Door het droogblaaspistool onder te drompelen in een oplos- of reinigingsmiddel of door het met een ultrasone reiniger te reinigen, beschadigt u het blaaspistool.          → Leg het droogblaaspistool niet in oplos- of reinigingsmiddel.          → Reinig droogblaaspistolen niet in een ultrasone reiniger.</p>	

	<b>Aanwijzing!</b>
<p>Het droogblaaspistool raakt bijzonder snel verontreinigd als het tijdens het lakproces niet tegen verontreiniging wordt beschermd.</p>	

	<b>Aanwijzing!</b>
<p>De zeef kan niet worden gereinigd en moet als deze is verontreinigd worden vervangen (zie hoofdstuk 10.3).</p>	

- Reinig het droogblaaspistool van buiten met een in reinigingsmiddel gedrenkte doek.

## 11. Storingen

In de hieropvolgende tabel zijn storingen, de oorzaken daarvan en de juiste wijze om die te verhelpen beschreven.

Als een storing door de beschreven oplossingsmaatregelen niet kan

worden verholpen, stuur dan het droogblaaspistool naar de klantenservice van SATA. (Zie voor het adres hoofdstuk 12).

Storing	Oorzaak	Remedie
Luchtstraal onregelmatig.	Zeef verontreinigd.	Zeef vervangen.
Zwakke luchtstraal.		
Vuildeeltjes op gelakt oppervlak.	Zeef ontbreekt.	Zeef plaatsen.
	Lucht verontreinigd.	SATA filter 484 gebruiken.

## 12. Klantenservice

Accessoires, reserveonderdelen en technische ondersteuning ontvangt u bij uw SATA-handelaar.

### 13. Reserveonderdelen

#### 13.1. SATA dry jet 2

	Art. nr.	Benaming	Aantal
[1-1]	222232	Filterhouder	1 st.
[1-2]	222125	Zeef voor SATA dry jet 2, verpakking met 10 stuks	1 set.
[1-5]	6981	Aansluitnippel	5 st.
[1-6]	223834	Brede-straalluchtkop	1 st.

#### 13.2. SATA dry jet 2 statief

	Art. nr.	Benaming	Aantal
[4-5]	83840	Voet	1 set.
[4-4], [4-6], [4-7]	86165	Ombouwset	1 st.
[4-9]	123786	Kruisstuk	1 st.
-	84145	Statiefverlenging ca. 1,2 m (niet zichtbaar)	1 st.
-	84145	Statiefverlenging voor 3e droogblaaspis-tool (niet zichtbaar)	1 st.

# Innholdsfortegnelse

## [original utgave: tysk]

1. Generell informasjon .....	141
2. Sikkerhetsanvisninger .....	142
3. Bruk .....	142
4. Beskrivelse .....	142
5. Leveringsomfang .....	142
6. Oppbygging .....	142
7. Tekniske data .....	142
8. Første gangs bruk .....	143
9. Reguleringsdrift .....	143
10. Vedlikehold og pleie .....	145
11. Feil.....	146
12. Kundeservice.....	146
13. Reservedeler .....	147



### Les dette først!

Før oppstart må du lese denne bruksveiledningen grundig og i sin helhet. Følg henvisningene om sikkerhet og fare!

Denne bruksveiledningen må alltid oppbevares sammen med produktet eller på et sted hvor den er tilgjengelig for alle til enhver tid!

## 1. Generell informasjon

Denne bruksveiledningen inneholder viktig informasjon for drift av SATA dry jet 2, heretter kalt tørkepistol. Betjening, pleie, vedlikehold, rengjøring og feiloppretting beskrives også.

### 1.1. Målgruppe

Denne bruksanvisningen er ment for

- Faghåndverkere som malere og lakkerere.
- Utdannet personell for lakkeringsarbeid i industri- og håndverksbedrifter.

### 1.2. Ulykkesforebygging

Både generelle og nasjonale forskrifter om forebygging av ulykker samt verkstedets og bedriftens verneanvisninger skal overholdes.

### 1.3. Reserve-, tilbehørs- og slitedeler

Det skal i prinsippet bare brukes originale reserve-, tilbehørs- og slitedeler fra SATA. Tilbehørsdeler som ikke er levert av SATA, er ikke testet og dermed ikke frigitt. SATA overtar ikke ansvar for skader som oppstår ved bruk av ikke frigitte reserve-, tilbehørs- og slitedeler.

### 1.4. Garanti og ansvar

SATAs allmenne forretningsvilkår gjelder sammen med evt. andre kontraktsmessige avtaler samt de lover som til enhver tid gjelder.

#### SATA er ikke ansvarlig for

- At brukerveiledningen ikke er fulgt.
- Bruk av ukvalifisert personell.
- Feil bruk av produktet.
- Manglende bruk av personlig verneutstyr.
- Unnlatelse av å bruke originalt tilbehør og reservedeler.
- Uautoriserte endringer eller tekniske endringer.

- Naturlig slitasje/elde.
- Atypisk slagbelastning.
- Feil montering og demontering.

## 2. Sikkerhetsanvisninger

Les og overhold alle instruksjonene nedenfor. Manglende eller feil overholdelse kan føre til funksjonsfeil eller forårsake alvorlig skade eller død.

### 2.1. Krav til personell

Tørkepistolen skal kun brukes av erfarent personal som har fått opplæring og som har lest og forstått denne bruksveiledningen. Tørkepistolen skal ikke brukes når du er trøtt eller påvirket av narkotika, alkohol eller medikamenter.

## 3. Bruk

### Rett bruk

Tørkepistolen skal brukes til forsert tørking av vannbasert lakk. Én enkelt tørkepistol egner seg til manuell tørking av små flater som dører og skjermer. For å tørke større flater kan det brukes flere tørkepistoler på stativ.

### Feil bruk

Tørkepistolen skal ikke brukes til å tørke løsemiddelbaserte materialer.

## 4. Beskrivelse

Tørkepistolen kobles til trykkluftnettet via en tilkoblingsnippel. Luften som suges inn, rengjøres av en sil. Den integrerte luftmengdereguleringen og den dreibare bredstråledysen gjør at luften som suges inn, kan blåses ut målrettet på den

lakkerte flaten. Tørkepistolen består av følgende hovedkomponenter:

- Filterholder [1-1] med sil [1-2]
- Håndtak [1-4] med luftmengderegulering [1-3]
- Bredstråledyse [1-6]

## 5. Leveringsomfang



### Merk!

Tilkoblingsnippelen følger bare med i standardutførelsen. Ved alle andre utførelser må tilkoblingsnippelen stilles til disposisjon av kunden. For å koble tørkepistolen til et SATA dry jet 2 -stativ eller SATA dry jet 2 -stativ jumbo trenger du tilkoblingsnippelen (art. nr. 6981) fra SATA.

- Tørkepistol SATA dry jet 2
- Sil (sett med 3 stk.)
- Bredstråledyse
- Tilkoblingsnippel (ved standardutførelse)

## 6. Oppbygging

- [1-1] Filterholder
- [1-2] Sil (ikke synlig)
- [1-3] Luftmengderegulering
- [1-4] Håndtak
- [1-5] Tilkoblingsnippel
- [1-6] Bredstråledyse (dreibar)
- [1-7] Dyse

## 7. Tekniske data

Betegnelse	Enhet
Optimalt driftsovertrykk	2,5 bar
Maks. driftsovertrykk	10,0 bar

Betegnelse	Enhet
Maks. driftstemperatur	60 °C
Lagringstemperatur	-20 °C – 80 °C
Lufforbruk	270 NI/min ved 2,5 bar

## 8. Første gangs bruk

Tørkepistolen må monteres før første gangs bruk.

Etter utpakking kontrolleres

- Tørkepistol skadet.
- Leveringsomfang fullstendig (se kapittel 5).

### 8.1. Montere bredstråledyse

For å tilpasse blåseluften må bredstråledysen monteres og rettes inn.

- Skyv bredstråledysen [2-6] inn på den fremre dysen [2-7] på tørkepistolen til den går i lås.

### 8.2. Montere tilkoblingsnippel



#### Merk!

Tilkoblingsnippelen følger bare med i standardutførelsen. Ved alle andre utførelser må tilkoblingsnippelen stilles til disposisjon av kunden. For å koble tørkepistolen til et SATA dry jet 2 -stativ eller SATA dry jet 2 -stativ jumbo trenger du tilkoblingsnippelen (art. nr. 6981) fra SATA.

- Skru fast tilkoblingsnippelen [2-5] på lufttilkoblingen for tørkepistolen [2-4] (dreiemoment:

1 Nm).

## 8.3. Montere sil



#### Merk!

Silen er ikke egnet til rengjøring, og må skiftes hvis den blir tilsmusset (se kapittel 10).

Silen er konstruert symmetrisk. Den kan monteres i ønsket retning.

- Trykk en sil [2-1] inn i filterholderen [2-2] til den går i lås.

## 9. Reguleringsdrift



#### Advarsel!

### Eksplisjonsfare

Ved bruk av uegnede trykkluftslanger kan det oppstå eksplosjoner.

→ Bruk kun løsemiddelbestandige, antistatiske, uskadde, teknisk feilfrie trykkluftslanger som tåler et trykk på minst 10,0 bar, med en innvendig diameter på minst 9 mm, som f.eks. SATA luftslange (art. nr. 53090).



#### OBS!

### Dårligere funksjon hvis silen er tilsmusset

På grunn av forurensninger i luften som suges inn og avleiringer under lakkering, kan silen bli tett.

→ Skift silen regelmessig.

→ Tørkepistolen må beskyttes mot tilsmussing under lakkering.

**OBS!****Skader på grunn av støv som virvles opp**

Når luften som strømmer ut, rettes mot gulvet, kan det virvles opp støv. Dette støvet kan forurense de lakkerte flatene.

→ Ikke blås mot gulvet.

**OBS!****Skader på grunn av for liten avstand**

For liten avstand mellom tørkepipistolen og den lakkerte flaten kan føre til at lakken forskyves.

→ Ta hensyn til optimal innretting av tørkepipistolen.

**Merk!**

Bruk en trykklufttilkobling med 1/4" utvendige gjenger eller en egnet SATA tilkoblingsnippel. Bruk ren trykkluft, for eksempel med SATA-filte 484 (art. nr. 92320).

Tørkepipistolen kan brukes for hånd eller settes på stativ. Ved begge driftstyper må du passe på at tørkepipistolen rettes inn på riktig måte (se kapittel 9.1).

**9.1. Innretting av tørkepipistol**

For å oppnå et optimalt resultat må du ta hensyn til følgende punkter

- Rett inn bredstråledysen mot den lakkerte flaten [3-1]/[3-6].
- Rett inn tørkepipistolen skrått

mot den lakkerte flaten (optimal blåseavstand: 30 cm – 50 cm [3-3]/[3-4], vinkel: 20° - 40° [3-2]/[3-5]).

**9.2. Håndbetjening**

- Drei luftmengdereguleringen [1-3] mot høyre til den stopper.
- Koble tørkepipistolen til trykkluftnettet via tilkoblingsnippelen [1-5].
- Drei luftmengdereguleringen mot venstre til ønsket luftstrøm er stilt inn.
- Hold tørkepipistolen i ønsket arbeidsposisjon. Pass på at innrettingen er riktig (se kapitlet 9.1).
- For å avslutte blåsing må du dreie luftmengdereguleringen mot høyre til den stopper og koble tørkepipistolen fra trykkluftnettet.

**9.3. Stativdrift****Merk!**

Denne bruksveiledningen beskriver bruken av SATA dry jet 2 -stativ med høydejusterbar holder og 2 tørkepipistoler (art. nr. 223008). Du kan eventuelt også bruke alle andre utvidelser og varianter fra SATA. For eksempel SATA dry jet 2 -stativ jumbo (art. nr. 223503).

- Sett opp, plasser og rett inn stativet [4-4], [4-9].
- Koble stativet til trykkluftnettet via tilkoblingsnippelen [4-3].
- Drei luftmengdereguleringen for



tørkepistolene mot høyre til den stopper.

- Koble tørkepistolene [4-1], [4-8] til hurtigkoblingene [4-2], [4-7] og rett dem inn.
- Drei luftmengdereguleringen for tørkepistolene mot venstre til ønskede luftstrømmer er stilt inn.
- For å avslutte blåsingene må du dreie luftmengdereguleringen for tørkepistolene mot høyre til den stopper og fjern tørkepistolene fra stativet eller koble stativet fra trykkluftnett.

## 10. Vedlikehold og pleie



### Advarsel!

#### Fare for skader hvis komponenter løsner

Ved vedlikeholdsarbeider på tørkepistolene når pistolene er koblet til trykkluftnett, kan komponenter plutselig løsne.

→ Tørkepistolene må alltid kobles fra trykkluftnett før alle vedlikeholdsarbeider.

For reparasjon finnes det tilgjengelige reservedeler (se kapittel 13).

### 10.1. Skifte bredstråledysen

#### Demontere bredstråledysen

- Trekk bredstråledysen [2-6] av den fremre dysen [2-7] for tørkepistolene.

#### Sette inn ny bredstråledyse

- Skyv bredstråledysen [2-6] inn på den fremre dysen [2-7] på tørkepistolene til den går i lås.

### 10.2. Skifte tilkoblingsnippel

#### Demontere tilkoblingsnippel

- Skru av tilkoblingsnippelen [2-5] fra lufttilkoblingen for tørkepistolene [2-4].

#### Sette inn en ny tilkoblingsnippel

- Skru fast tilkoblingsnippelen [2-5] på lufttilkoblingen for tørkepistolene [2-4] (dreiemoment: 1 Nm).

### 10.3. Skifte sil

#### Demontere sil

- Ta silen [2-1] ut av filterholderen [2-2].

#### Sette inn ny sil



### Merk!

Silen er konstruert symmetrisk. Den kan monteres i ønsket retning.

- Trykk silen [2-1] inn i filterholderen [2-2].

### 10.4. Skifte filterholder

#### Demontere filterholder

- Trekk av filterholderen [2-2] fra den bakre dysen [2-3] for tørkepistolene.

#### Sette inn ny filterholder

- Skyv inn filterholderen [2-2] på den bakre dysen [2-3] for tørkepistolene.

## 10.5. Rengjøre tørkepistolen

	<b>OBS!</b>
<p><b>Skader på apparatet på grunn av feil rengjøring</b></p> <p>Tørkepistolen kan bli skadet hvis den senkes ned i løse- eller rengjøringsmidler eller rengjøres med et ultralydapparat.</p> <p>→ Ikke legg tørkepistolen i løse- eller rengjøringsmidler.</p> <p>→ Ikke rengjør tørkepistolen med et ultralydapparat.</p>	

	<b>Merk!</b>
<p>Tørkepistolen blir spesielt fort tilsmusset hvis den ikke beskyttes mot forurensning under lakkeringen.</p>	

	<b>Merk!</b>
<p>Silen er ikke egnet til rengjøring, og må skiftes hvis den blir tilsmusset (se kapittel 10.3).</p>	

- Rengjør tørkepistolen utvendig med en klut dyppet i rengjøringsmiddel.

## 11. Feil

I tabellen nedenfor beskrives feil, deres årsak og tilsvarende hjelpe-tiltak.

Hvis feil ikke kan utbedres med beskrevne utbedringstiltak, må tørkepistolen sendes til SATAs kundeserviceavdeling. (Adressen finner du i kapitlet 12).

Feil	Årsak	Løsning
Uregelmessig luftstrøm.	Silen er tilsmusset.	Skift silen.
Svak luftstrøm.		
Smusspartikler på den lakkerte overflaten.	Silen mangler.	Sett inn silen.
	Luften er forurenset.	Bruk SATA-filter 484.

## 12. Kundeservice

Tilbehør, reservedeler og teknisk hjelp får du hos din SATA-forhandler.

## 13. Reservedeler

### 13.1. SATA dry jet 2

	Art. nr.	Betegnelse	Antall
[1-1]	222232	Filterholder	1 stk.
[1-2]	222125	Sil for SATA dry jet 2, pakke med 10 stykker	1 sett.
[1-5]	6981	Tilkoblingsnippel	5 stk.
[1-6]	223834	Bredstråledyse	1 stk.



### 13.2. SATA dry jet 2 -stativ

	Art. nr.	Betegnelse	Antall
[4-5]	83840	Fot	1 sett.
[4-4], [4-6], [4-7]	86165	Omstillingssett	1 stk.
[4-9]	123786	Kryss	1 stk.
-	84145	Stativforlenger, ca. 1,2 m (ikke synlig)	1 stk.
-	84145	Stativforlenger for 3. tørkepistol (ikke synlig)	1 stk.



## Spis treści [wersja oryginalna: j. niemiecki]

1. Informacje ogólne.....	149
2. Wskazówki dotyczące bezpieczeństwa.....	150
3. Użytkowanie.....	150
4. Opis.....	150
5. Zakres dostawy.....	151
6. Budowa.....	151
7. Dane techniczne.....	151
8. Pierwsze uruchomienie.....	151
9. Tryb regulacji.....	152
10. Konserwacja i serwisowanie.....	154
11. Usterki.....	155
12. Serwis.....	156
13. Części zamienne.....	157

 	<b>Najpierw przeczytać!</b>
<p>Przed uruchomieniem należy szczegółowo zapoznać się z całą instrukcją obsługi. Przestrzegać zasad bezpieczeństwa i informacji o zagrożeniach!</p>	

Niniejszą instrukcję obsługi należy zawsze przechowywać w pobliżu produktu lub w miejscu przez cały czas ogólnodostępnym!

### 1. Informacje ogólne

Niniejsza instrukcja obsługi zawiera ważne informacje na temat eksploatacji pistoletu SATA dry jet 2 zwanego w dalszej części pistoletem do suszenia. Opisuje ona również sposób obsługi, pielęgnacji, kon-

serwacji, czyszczenia oraz sposoby usuwania usterek.

#### 1.1. Grupa odbiorców

Niniejsza instrukcja jest przeznaczona dla

- specjalistów z branży malarsko-lakierniczej;
- przeszkolonego personelu wykonującego prace lakiernicze w zakładach przemysłowych i rzemieślniczych.

#### 1.2. BHP

Należy koniecznie przestrzegać ogólnych oraz krajowych przepisów bhp i właściwych instrukcji warsztatowych i zakładowych.

#### 1.3. Części zamienne, akcesoria i części zużywalne

Należy stosować wyłącznie oryginalne części zamienne, akcesoria i części eksploatacyjne firmy SATA. Akcesoria, które nie zostały dostarczone przez firmę SATA, nie są sprawdzone ani zatwierdzone. Za szkody powstałe wskutek stosowania niezatwierdzonych części zamiennych, akcesoriów i części eksploatacyjnych firma SATA nie ponosi żadnej odpowiedzialności.

#### 1.4. Gwarancja i odpowiedzialność

Obowiązują Ogólne Warunki Handlowe SATA oraz ewentualnie inne uzgodnienia umowne oraz aktualnie obowiązujące przepisy.

Firma SATA nie ponosi odpowiedzialności w przypadku:

- nieprzestrzegania zaleceń podanych w instrukcji obsługi,
- angażowania personelu nieposiadającego odpowiednich kwalifikacji,
- używania produktu niezgodnie z jego przeznaczeniem,
- nieużywania sprzętu ochrony indywidualnej,
- nieużywania oryginalnych akcesoriów i części zamiennych,
- wprowadzania na własną rękę zmian technicznych,
- normalnego zużycia,
- nietypowych obciążeń udarowych,
- niedozwolonych prac montażowych i demontażowych.

## 2. Wskazówki dotyczące bezpieczeństwa

Należy zapoznać się z wszystkimi poniższymi informacjami i ich przestrzegać. Nieprzestrzeganie lub niewłaściwe przestrzeganie podanych zaleceń może doprowadzić do nieprawidłowego działania lub poważnych urazów, a nawet śmierci.

### 2.1. Wymagania dla personelu

Pistolet do suszenia może być stosowany wyłącznie przez doświadczonych, wykwalifikowanych osoby i przeszkolony personel po przeczytaniu ze zrozumieniem pełnej instrukcji obsługi. Nie używać pistoletu do suszenia w przypadku zmęczenia ani pod wpływem środków odurzających, alkoholu lub leków.

## 3. Użytkowanie

Zastosowanie zgodne z przeznaczeniem

Pistolet do suszenia służy do wymuszonego suszenia lakierów wodnych. Pojedynczy pistolet do suszenia obsługiwany ręcznie nadaje się do suszenia mniejszych powierzchni, na przykład drzwi lub błotników. Do suszenia większych powierzchni można stosować kilka pistoletów do suszenia zamocowanych na statywie.

Użytkowanie niezgodnie z przeznaczeniem

Za użytkowanie niezgodnie z przeznaczeniem uważa się wykorzystanie pistoletu do suszenia materiałów na bazie rozpuszczalników.

## 4. Opis

Pistolet do suszenia podłącza się do instalacji sprężonego powietrza za pomocą złączki przyłączeniowej. Zassane powietrze jest najpierw oczyszczone przez sitko. Zintegrowana regulacja ilości powietrza oraz obrotowa dysza szerokostrumieniowa umożliwiają dokładne kierowanie zassanego powietrza na polakierowaną powierzchnię. Główne elementy pistoletu do suszenia:

- uchwyt filtra **[1-1]** z sitkiem **[1-2]**
- uchwyt **[1-4]** z regulacją ilości powietrza **[1-3]**
- dysza szerokostrumieniowa **[1-6]**

## 5. Zakres dostawy

	Wskazówka!
<p>Złączka przyłączeniowa dołączona jest tylko w wersji standardowej. W przypadku pozostałych wersji złączkę przyłączeniową należy zakupić we własnym zakresie. Do zamocowania pistoletu do suszenia na statywie SATA dry jet 2 lub statywie SATA dry jet 2 jumbo niezbędna jest złączka przyłączeniowa SATA (nr art. 6981).</p>	

- Pistolet do suszenia SATA dry jet 2
- Sitko (zestaw 3 szt.)
- Dysza szerokostrumieniowa
- Złączka przyłączeniowa (w wersji standardowej)

## 6. Budowa

- [1-1] Uchwyt filtra
- [1-2] Sitko (niewidoczne)
- [1-3] Regulacja ilości powietrza
- [1-4] Uchwyt
- [1-5] Złączka przyłączeniowa
- [1-6] Dysza szerokostrumieniowa (obrotowa)
- [1-7] Dysza

## 7. Dane techniczne

Nazwa	Jednostka
Optymalne nadciśnienie robocze	2,5 bar
Maksymalne nadciśnienie robocze	10,0 bar
Maksymalna temperatura robocza	60 °C

Nazwa	Jednostka
Temperatura przechowywania	-20 °C – 80 °C
Zużycie powietrza	270 NI/min przy 2,5 bar

## 8. Pierwsze uruchomienie

Przed pierwszym uruchomieniem pistolet do suszenia należy złożyć. Po rozpakowaniu należy sprawdzić, czy:

- Pistolet do suszenia jest uszkodzony.
- Dostawa jest kompletna (patrz rozdział 5).

### 8.1. Montaż dyszy szerokostrumieniowej

Do kierowania powietrza nadmuchowego służy dysza szerokostrumieniowa, którą należy zamontować i ustawić.

- Nasunąć dyszę szerokostrumieniową [2-6] na przednią dyszę [2-7] pistoletu do suszenia, aby się zatrzasnęła.

## 8.2. Montaż złączki przyłączeniowej

	<b>Wskazówka!</b>
<p>Złączka przyłączeniowa dołączona jest tylko w wersji standardowej. W przypadku pozostałych wersji złączkę przyłączeniową należy zakupić we własnym zakresie. Do zamocowania pistoletu do suszenia na statywie SATA dry jet 2 lub statywie SATA dry jet 2 jumbo niezbędna jest złączka przyłączeniowa SATA (nr art. 6981).</p>	

- Przykręcić złączkę przyłączeniową **[2-5]** do przyłącza powietrza pistoletu do suszenia **[2-4]** (moment dokręcenia: 1 Nm).

## 8.3. Montaż sitka

	<b>Wskazówka!</b>
<p>Sitko nie nadaje się do czyszczenia, dlatego w{NONBREAKING_SPACE}przypadku zabrudzenia należy je wymienić (patrz rozdział 10).</p> <p>Sitko posiada symetryczną konstrukcję. Kierunek montażu jest dowolny.</p>	

- Wcisnąć sitko **[2-1]** w uchwyt filtra **[2-2]**, aby się zablokowało.

## 9. Tryb regulacji

	<b>Ostrzeżenie!</b>
<p>Niebezpieczeństwo wybuchu Stosowanie niewłaściwych węży pneumatycznych może doprowadzić do wybuchu.</p> <p>→ Stosować wyłącznie węże pneumatyczne odporne na rozpuszczalniki, antystatyczne, nieuszkodzone, będące w nienaganym stanie technicznym i odporne na ciśnienie ciągle wynoszące co najmniej 10,0 bar, średnica wewnętrzna co najmniej 9 mm, na przykład wąż powietrzny SATA (nr art. 53090).</p>	

	<b>Uwaga!</b>
<p>Utrata sprawności wskutek zabrudzenia sitka Zabrudzenia w zasysanym powietrzu i osady tworzące się podczas lakierowania mogą prowadzić do niedrożności sitka.</p> <p>→ Wymieniać sitko w regularnych odstępach czasu.</p> <p>→ Chronić pistolet do suszenia przed zabrudzeniami podczas lakierowania.</p>	



**Uwaga!**

Szkody spowodowane zawirowaniem pyłu  
Skierowanie wyływającego powietrza na posadzkę może prowadzić do zawirowania pyłu w powietrzu. Pył ten może zanieczyścić polakierowaną powierzchnię.  
→ Nie kierować strumienia powietrza na posadzkę.

**Uwaga!**

Uszkodzenia spowodowane zbyt małym odstępem  
Zbyt mały odstęp pistoletu do suszenia od polakierowanej powierzchni może doprowadzić do przesunięcia lakieru.  
→ Zwracać uwagę na optymalne ustawienie pistoletu do suszenia.

**Wskazówka!**

Stosować przyłączy sprężonego powietrza z gwintem zewnętrznym 1/4" lub odpowiednią złączką przyłączeniową SATA.  
Stosować czyste sprężone powietrze, na przykład oczyszczone przez filtr SATA 484 (nr art. 92320).

Pistolet do suszenia można używać ręcznie lub na statywie. W obu sposobach użytkowania należy zwracać uwagę na prawidłowe ustawienie pistoletu do suszenia (patrz rozdział 9.1).

**9.1. Ustawienie pistoletu do suszenia**

Aby uzyskać optymalny efekt, należy przestrzegać poniższych punktów.

- Ustawić dyszę szerokostrumieniową względem polakierowanej powierzchni [3-1]/[3-6].
- Ustawić pistolet do suszenia pod kątem do polakierowanej powierzchni (optymalna odległość nadmuchu: 30 cm – 50 cm [3-3]/[3-4], kąt: 20° - 40° [3-2]/[3-5]).

**9.2. Obsługa ręczna**

- Obrócić regulację ilości powietrza [1-3] do oporu w prawo.
- Podłączyć pistolet do suszenia za pomocą złączki przyłączeniowej [1-5] do instalacji sprężonego powietrza.
- Obrócić regulację ilości powietrza w lewo do chwili uzyskaniażądanego strumienia powietrza.
- Przytrzymać pistolet do suszenia w żądanej pozycji roboczej. Zwracać uwagę na prawidłowe ustawienie (patrz rozdział 9.1).
- W celu zakończenia nadmuchu obrócić regulację ilości powietrza do oporu w prawo i odłączyć pistolet do suszenia od instalacji sprężonego powietrza.

### 9.3. Obsługa ze statywu

	<b>Wskazówka!</b>
<p>Niniejsza instrukcja obsługi opisuje sposób korzystania ze statywu SATA dry jet 2 z regulowanym uchwytem i 2 pistoletami do suszenia (nr art. 223008). Można również stosować wszelkie pozostałe rozszerzenia i warianty SATA. Na przykład statyw SATA dry jet 2 jumbo (nr art. 223503).</p>	

- Złożyć statyw, ustawić i wyrównać **[4-4]**, **[4-9]**.
- Podłączyć statyw za pomocą złączki przyłączeniowej **[4-3]** do instalacji sprężonego powietrza.
- Obrócić regulację ilości powietrza pistoletów do suszenia do oporu w prawo.
- Podłączyć pistolety do suszenia **[4-1]**, **[4-8]** do szybkozłaczek **[4-2]**, **[4-7]** i ustawić.
- Obrócić regulację ilości powietrza pistoletów do suszenia w lewo do chwili uzyskania żądanych strumieni powietrza.
- W celu zakończenia nadmuchu obrócić regulację ilości powietrza pistoletów do suszenia do oporu w prawo, zdjąć pistolety ze statywu i odłączyć statyw od instalacji sprężonego powietrza.

### 10. Konserwacja i serwisowanie

	<b>Ostrzeżenie!</b>
<p>Ryzyko odniesienia obrażeń spowodowanych odłączeniem się elementów</p> <p>Podczas prac konserwacyjnych przy pistolecie do suszenia z podłączoną instalacją sprężonego powietrza elementy mogą się niespodziewanie odłączyć.</p> <p>→ Przed przystąpieniem do wszelkich prac konserwacyjnych odłączyć pistolet do suszenia od instalacji sprężonego powietrza.</p>	

Na potrzeby serwisowania dostępne są części zamienne (patrz rozdział 13).

#### 10.1. Wymiana dyszy szerokostrumieniowej

Usuwanie dyszy szerokostrumieniowej

- Odłączyć dyszę szerokostrumieniową **[2-6]** od przedniej dyszy **[2-7]** pistoletu do suszenia.

Zakładanie nowej dyszy szerokostrumieniowej

- Nasunąć dyszę szerokostrumieniową **[2-6]** na przednią dyszę **[2-7]** pistoletu do suszenia, aby się zatrzasnęła.

#### 10.2. Wymiana złączki przyłączeniowej

Usuwanie złączki przyłączeniowej

- Odkręcić złączkę przyłączeniową **[2-5]** od przyłącza powietrza

pistoletu do suszenia **[2-4]**.

Zakładanie nowej złączki przyłączeniowej

- Przykręcić złączkę przyłączeniową **[2-5]** do przyłącza powietrza pistoletu do suszenia **[2-4]** (moment dokręcenia: 1 Nm).

### 10.3. Wymiana sitka

Usuwanie sitka

- Wyjąć sitko **[2-1]** z uchwytu filtra **[2-2]**.

Zakładanie nowego sitka

	<b>Wskazówka!</b>
Sitko posiada symetryczną konstrukcję. Kierunek montażu jest dowolny.	

- Wcisnąć sitko **[2-1]** w uchwyt filtra **[2-2]**.

### 10.4. Wymiana uchwytu filtra

Usuwanie uchwytu filtra

- Zdjąć uchwyt filtra **[2-2]** z tylnej dyszy **[2-3]** pistoletu do suszenia.

Zakładanie nowego uchwytu filtra

- Nasunąć uchwyt filtra **[2-2]** na tylną dyszę **[2-3]** pistoletu do suszenia.

## 10.5. Czyszczenie pistoletu do suszenia

	<b>Uwaga!</b>
Uszkodzenie urządzenia wskutek nieprawidłowego czyszczenia	
Zanurzenie w rozpuszczalniku lub środka czyszczącym albo czyszczenie w myjce ultradźwiękowej może prowadzić do uszkodzenia pistoletu do suszenia.	
→ Nie umieszczać pistoletu do suszenia w rozpuszczalniku ani środka czyszczącym.	
→ Nie czyścić pistoletu do suszenia w myjce ultradźwiękowej.	

	<b>Wskazówka!</b>
Pistolet do suszenia brudzi się szczególnie szybko, jeśli w trakcie lakierowania nie jest chroniony przed zanieczyszczeniami.	

	<b>Wskazówka!</b>
Sitko nie nadaje się do czyszczenia, dlatego w przypadku zabrudzenia należy je wymienić (patrz rozdział 10.3).	

- Pistolet do suszenia czyścić z zewnątrz ściereczką nasączoną środkiem czyszczącym.

## 11. Usterki

Poniższa tabela zawiera usterki, ich przyczyny i odpowiednie sposoby usuwania usterek.

Jeśli usterek nie można usunąć

opisanymi sposobami, pistolet do suszenia należy przesać do działu serwisu firmy SATA (adres patrz rozdział 12).

Usterka	Przyczyna	Środek zaradczy
Nieregularny strumień powietrza.	Zabrudzone sitko.	Wymienić sitko.
Słaby przepływ powietrza.		
Cząstki brudu na polakierowanej powierzchni.	Brak sitka.	Założyć sitko.
	Zanieczyszczone powietrze.	Zastosować filtr SATA 484.

## 12. Serwis

Akcesoria, części zamienne i wsparcie techniczne znajdują Państwo u lokalnego przedstawiciela SATA.

## 13. Części zamienne

### 13.1. SATA dry jet 2

	Art. nr	Nazwa	Liczba
<b>[1-1]</b>	222232	Uchwyt filtra	1 szt.
<b>[1-2]</b>	222125	Sitko do SATA dry jet 2, opakowanie 10 szt.	1 zestaw
<b>[1-5]</b>	6981	Złączka przyłączeniowa	5 szt.
<b>[1-6]</b>	223834	Dysza szerokostrumieniowa	1 szt.

### 13.2. Statyw SATA dry jet 2

	Art. nr	Nazwa	Liczba
<b>[4-5]</b>	83840	Podstawa	1 zestaw
<b>[4-4], [4-6], [4-7]</b>	86165	Zestaw do przezbrajania	1 szt.
<b>[4-9]</b>	123786	Krzyżak	1 szt.
-	84145	Przedłużka statywu ok. 1,2 m (niewidoczna)	1 szt.
-	84145	Przedłużka statywu do 3. pistoletu do suszenia (niewidoczna)	1 szt.



## Índice [Original: alemão]

1. Informações gerais .....	159
2. Notas de segurança .....	160
3. Utilização .....	160
4. Descrição .....	160
5. Volume de fornecimento.....	161
6. Estrutura .....	161
7. Dados técnicos.....	161
8. Primeira colocação em funcionamento.....	161
9. Modo de ajuste.....	162
10. Manutenção e conservação.....	164
11. Avarias .....	166
12. Serviço ao cliente .....	166
13. Peças sobressalentes .....	167



### Leia isto primeiro!

Antes da colocação em funcionamento, ler atentamente e na íntegra as presentes instruções de funcionamento. Respeitar as indicações de segurança e de perigo!

Guardar estas instruções de funcionamento sempre junto do produto ou num local que esteja sempre acessível a todos os operadores!

## 1. Informações gerais

As presentes instruções de funcionamento contêm informações importantes sobre o funcionamento da SATA dry jet 2, doravante designada como pistola de secagem por

sopro. Estas instruções descrevem também os procedimentos de operação, conservação, manutenção, limpeza e resolução de avarias.

### 1.1. Grupo-alvo

Este manual de instruções destina-se a

- profissionais em trabalhos de pintura e envernizamento.
- pessoal qualificado para trabalhos de pintura em empresas industriais e artesanais.

### 1.2. Prevenção de acidentes

Por norma, é obrigatório respeitar os regulamentos de prevenção de acidentes gerais e específicos do país, bem como as respetivas instruções de proteção operacional e da oficina.

### 1.3. Peças sobressalentes, de desgaste e acessórios

Por norma, devem ser utilizadas apenas peças sobressalentes, acessórios e peças de desgaste originais da SATA. Acessórios que não tenham sido fornecidos pela SATA não foram testados nem são autorizados. A SATA não assume qualquer responsabilidade por danos resultantes da utilização de peças sobressalentes, acessórios e peças de desgaste não autorizados.

## 1.4. Garantia e responsabilidade

São válidas as condições gerais de contrato da SATA e, se aplicável, outros acordos contratuais, bem como as respetivas leis em vigor.

### A SATA não se responsabiliza por

- inobservância das instruções de funcionamento.
- utilização de pessoal não qualificado.
- utilização incorreta do produto.
- não utilização de equipamento de proteção individual.
- não utilização de acessórios e peças sobressalentes originais.
- ampliações e alterações técnicas efetuadas por conta própria.
- uso e desgaste natural.
- carga de impacto atípica.
- trabalhos ilícitos de montagem e desmontagem.

## 2. Notas de segurança

Leia e cumpra todas as instruções apresentadas em baixo. A sua inobservância total ou parcial pode conduzir a falhas de funcionamento ou a ferimentos graves e até fatais.

### 2.1. Requisitos ao pessoal técnico

A pistola de secagem por sopro destina-se exclusivamente a técnicos especializados e pessoal instruído que tenha lido e compreendido as presentes instruções de funcionamento na íntegra. Não utilizar a pistola de secagem por

sopro em caso de cansaço ou sob a influência de drogas, álcool ou medicamentos.

## 3. Utilização

### Uso correto

A pistola de secagem por sopro destina-se à secagem forçada de tintas à base de água. No modo manual, uma pistola de secagem por sopro individual é suficiente para a secagem de superfícies de menores dimensões, como portas ou para-lamas. Para a secagem de superfícies maiores, podem ser utilizadas várias pistolas de secagem por sopro no modo com tripé.

### Utilização inadequada

A utilização inadequada consiste na utilização da pistola de secagem por sopro para a secagem de materiais à base de solventes.

## 4. Descrição

A pistola de secagem por sopro é ligada à rede de ar comprimido por meio de um bocal de conexão. O ar aspirado é primeiramente limpo num crivo. O sistema integrado de ajuste da quantidade de ar e o bico de jato de ar largo rotativo permitem um fluxo direcionado do ar aspirado sobre a superfície pintada. A pistola de secagem por sopro é composta pelos seguintes componentes principais:

- Suporte do filtro [1-1] com crivo [1-2]
- Pega [1-4] com ajuste da quantidade de ar [1-3]



- Bico de jato de ar largo [1-6]

## 5. Volume de fornecimento

	Indicação!
O bocal de conexão é fornecido apenas na versão padrão. Em todas as outras versões, o bocal de conexão tem de ser disponibilizado pelo cliente. Para ligar a pistola de secagem por sopro a um tripé SATA dry jet 2 ou a um tripé SATA dry jet 2 jumbo, é necessário o bocal de conexão SATA (n.º de artigo 6981).	

- Pistola de secagem por sopro SATA dry jet 2
- Crivo (kit com 3 unidades)
- Bico de jato de ar largo
- Bocal de conexão (na versão padrão)

## 6. Estrutura

- [1-1] Suporte do filtro
- [1-2] Crivo (não ilustrado)
- [1-3] Ajuste da quantidade de ar
- [1-4] Pega
- [1-5] Bocal de conexão
- [1-6] Bico de jato de ar largo (rotativo)
- [1-7] Bico

## 7. Dados técnicos

Designação	Unidade
Sobrepresão de serviço ideal	2,5 bar
Sobrepresão de serviço máx.	10,0 bar

Designação	Unidade
Temperatura de funcionamento máx.	60 °C
Temperatura de armazenamento	-20 °C – 80 °C
Consumo de ar	270 NI/min a 2,5 bar

## 8. Primeira colocação em funcionamento

A pistola de secagem por sopro deve ser montada antes da primeira colocação em funcionamento. Depois de a desembalar verificar se:

- A pistola de secagem por sopro não está danificada.
- O volume de fornecimento está completo (consultar o capítulo 5).

### 8.1. Montar o bico de jato de ar largo

Para alinhar o ar de sopro, o bico de jato de ar largo deve ser montado e alinhado.

- Introduzir o bico de jato de ar largo [2-6] sobre o bico [2-7] dianteiro da pistola de secagem por sopro até encaixar.

## 8.2. Montar o bocal de conexão

	<b>Indicação!</b>
<p>O bocal de conexão é fornecido apenas na versão padrão. Em todas as outras versões, o bocal de conexão tem de ser disponibilizado pelo cliente. Para ligar a pistola de secagem por sopro a um tripé SATA dry jet 2 ou a um tripé SATA dry jet 2 jumbo, é necessário o bocal de conexão SATA (n.º de artigo 6981).</p>	

- Enroscar o bocal de conexão [2-5] na conexão de ar da pistola de secagem por sopro [2-4] (binário: 1 Nm).

## 8.3. Montar o crivo

	<b>Indicação!</b>
<p>O crivo não é adequado para ser limpo e deve ser substituído quando apresentar sujidade (consultar o capítulo 10). O crivo é construído simetricamente. A direção de montagem é aleatória.</p>	

- Colocar um crivo [2-1] no suporte do filtro [2-2] pressionando até encaixar.

## 9. Modo de ajuste

	<b>Advertência!</b>
<p><b>Perigo de explosão</b> A utilização de mangueiras de ar comprimido inapropriadas pode dar origem a explosões. → Utilizar apenas mangueiras de ar comprimido resistentes a solventes, antiestáticas, sem danos, tecnicamente perfeitas, com uma resistência a pressão permanente de, pelo menos, 10,0 bar e um diâmetro interno mínimo de 9 mm, como, por exemplo, a mangueira de ar SATA (n.º de artigo 53090).</p>	

	<b>Cuidado!</b>
<p><b>Perda de funcionalidade devido a sujidade do crivo</b> A sujidade no ar aspirado e os depósitos provocados pelo processo de pintura podem entupir o crivo. → Substituir o crivo em intervalos regulares. → Proteger a pistola de secagem por sopro contra sujidade durante o processo de pintura.</p>	

**Cuidado!****Danos devido a dispersão de poeira**

Devido ao alinhamento do fluxo de ar na direção do chão, pode ocorrer dispersão de poeira. Esta poeira pode causar sujidade nas superfícies pintadas.

→ Não aplicar o sopro na direção do chão.

**Cuidado!****Danos devido a distância muito reduzida**

Uma distância muito reduzida entre a pistola de secagem por sopro e a superfície pintada pode resultar na deslocação da tinta.

→ Assegurar o alinhamento correto da pistola de secagem por sopro.

**Indicação!**

Utilizar uma conexão de ar comprimido com rosca exterior de 1/4" ou um bocal de conexão SATA apropriado.

Utilizar ar comprimido limpo, por exemplo, recorrendo ao filtro SATA 484 (n.º de artigo 92320).

A pistola de secagem por sopro pode ser utilizada no modo manual ou no modo com tripé. Em ambos os modos de funcionamento, deve ser assegurado o alinhamento correto da pistola de secagem por sopro (consultar o capítulo 9.1).

**9.1. Alinhamento da pistola de secagem por sopro**

Para obter um resultado perfeito, observar os seguintes pontos:

- Alinhar o bico de jato de ar largo com a superfície pintada [3-1]/[3-6].
- Alinhar a pistola de secagem por sopro na diagonal sobre a superfície pintada (distância de sopro ideal: 30 cm – 50 cm [3-3]/[3-4], ângulo: 20° - 40° [3-2]/[3-5]).

**9.2. Modo manual**

- Rodar o ajuste da quantidade de ar [1-3] para a direita, até ao batente.
- Ligar a pistola de secagem por sopro à rede de ar comprimido através do bocal de conexão [1-5].
- Rodar o ajuste da quantidade de ar para a esquerda até que esteja definido o fluxo de ar pretendido.
- Manter a pistola de secagem por sopro na posição de trabalho pretendida. Para tal, ter em atenção o alinhamento correto (consultar o capítulo 9.1).
- Para terminar o processo de sopro, rodar o ajuste da quantidade de ar para a direita, até ao batente, e desligar a pistola de secagem por sopro da rede de ar comprimido.

### 9.3. Modo com tripé

	<b>Indicação!</b>
<p>Estas instruções de funcionamento descrevem a utilização do tripé SATA dry jet 2 com suporte ajustável em altura e 2 pistolas de secagem por sopro (n.º de artigo 223008). Em alternativa, podem ser utilizadas também todas as outras extensões e variantes da SATA. Por exemplo, o tripé SATA dry jet 2 jumbo (n.º de artigo 223503).</p>	

- Montar, posicionar e alinhar o tripé [4-4], [4-9].
- Ligar o tripé à rede de ar comprimido através do bocal de conexão [4-3].
- Rodar o ajuste da quantidade de ar das pistolas de secagem por sopro para a direita, até ao batente.
- Ligar as pistolas de secagem por sopro [4-1], [4-8] aos acoplamentos rápidos [4-2], [4-7] e alinhar.
- Rodar o ajuste da quantidade de ar para a esquerda, até estarem ajustados os fluxos de ar pretendidos.
- Para terminar o processo de sopro, rodar o ajuste da quantidade de ar das pistolas de secagem por sopro para a direita, até ao batente, remover as pistolas de secagem por sopro do tripé e desligar o tripé da rede de ar comprimido.

### 10. Manutenção e conservação

	<b>Advertência!</b>
<p><b>Perigo de ferimentos devido a componentes que se soltam</b></p> <p>Durante trabalhos de manutenção com a pistola de secagem por sopro ligada à rede de ar comprimido, os componentes podem soltar-se inesperadamente.</p> <p>→ Antes de quaisquer trabalhos de manutenção, desligar a pistola de secagem por sopro da rede de ar comprimido.</p>	

Para a reparação, estão disponíveis peças sobressalentes (consultar o capítulo 13).

#### 10.1. Substituir o bico de jato de ar largo

##### Remover o bico de jato de ar largo

- Retirar o bico de jato de ar largo [2-6] do bico dianteiro [2-7] da pistola de secagem por sopro.

##### Colocar um novo bico de jato de ar largo

- Introduzir o bico de jato de ar largo [2-6] sobre o bico dianteiro [2-7] da pistola de secagem por sopro até encaixar.

#### 10.2. Substituir o bocal de conexão

##### Remover o bocal de conexão

- Desenroscar o bocal de conexão [2-5] da conexão de ar da pistola

de secagem por sopro [2-4].

### Colocar um novo bocal de conexão

- Enroscar o bocal de conexão [2-5] na conexão de ar da pistola de secagem por sopro [2-4] (binário: 1 Nm).

### 10.3. Substituir o crivo

#### Remover o crivo

- Retirar o crivo [2-1] do suporte do filtro [2-2].

#### Colocar um novo crivo



#### Indicação!

O crivo é construído simetricamente. A direção de montagem é aleatória.

- Colocar o crivo [2-1] no suporte do filtro [2-2] pressionando até encaixar.

### 10.4. Substituir o suporte do filtro

#### Remover o suporte do filtro

- Retirar o suporte do filtro [2-2] do bico traseiro [2-3] da pistola de secagem por sopro.

#### Colocar um novo suporte do filtro

- Introduzir o suporte do filtro [2-2] no bico traseiro [2-3] da pistola de secagem por sopro.

## 10.5. Limpar a pistola de secagem por sopro



#### Cuidado!

#### Danos no aparelho devido a limpeza incorreta

Mergulhar a pistola de secagem por sopro em solventes ou produtos de limpeza, ou limpá-la num aparelho de ultrassons pode causar danos na pistola.

→ Não colocar a pistola de secagem por sopro em solventes ou produtos de limpeza.

→ Não limpar a pistola de secagem por sopro num aparelho de ultrassons.



#### Indicação!

A pistola de secagem por sopro suja-se de forma particularmente rápida se não for protegida contra sujidade durante o processo de pintura.



#### Indicação!

O crivo não é adequado para ser limpo e deve ser substituído quando apresentar sujidade (consultar o capítulo 10.3).

- Limpar a parte exterior da pistola de secagem por sopro com um pano embebido num produto de limpeza.

## 11. Avarias

Na tabela seguinte estão descritas as avarias, as suas causas e respetivas medidas de correção.

No caso de não ser possível resolver as falhas com as medidas descritas, enviar a pistola de secagem por sopro para o departamento de apoio ao cliente da SATA. (Consultar o endereço no capítulo 12.)

Avaria	Causa	Correção
Fluxo de ar irregular.	Crivo sujo.	Substituir o crivo.
Fluxo de ar fraco.		
Partículas de sujidade na superfície pintada.	Crivo em falta.	Colocar o crivo.
	Ar sujo.	Utilizar o filtro SATA 484.

## 12. Serviço ao cliente

Os acessórios, as peças sobressalentes e o suporte técnico são fornecidos pelo representante SATA.

## 13. Peças sobressalentes

### 13.1. SATA dry jet 2

	N.º de artigo	Designação	Quantidade
[1-1]	222232	Suporte do filtro	1 uni.
[1-2]	222125	Crivo para SATA dry jet 2, embalagem com 10 unidades	1 kit.
[1-5]	6981	Bocal de conexão	5 uni.
[1-6]	223834	Bico de jato de ar largo	1 uni.

### 13.2. Tripé SATA dry jet 2

	Artigo-nº	Designação	Quantidade
[4-5]	83840	Pé de suporte	1 kit
[4-4], [4-6], [4-7]	86165	Kit de conversão	1 uni.
[4-9]	123786	Cruzeta	1 uni.
-	84145	Extensão de tripé com aprox. 1,2 m (não ilustrado)	1 uni.
-	84145	Extensão de tripé para 3.ª pistola de secagem por sopro (não ilustrado)	1 uni.





## Index conținut [versiunea originală: germană]

1. Informații generale.....	169
2. Indicații privind siguranța.....	170
3. Utilizare .....	170
4. Descriere .....	170
5. Setul de livrare .....	171
6. Asamblarea .....	171
7. Date tehnice .....	171
8. Prima punere în funcțiune ...	171
9. Regimul de reglaj .....	172
10. Întreținerea curentă și îngrijirea.....	174
11. Defecțiuni .....	175
12. Serviciul asistență clienți .....	176
13. Piese de schimb .....	177



### Mai întâi, citiți textul!

Înainte de punerea în funcțiune, citiți în întregime și riguros acest manual de utilizare. Respectați indicațiile de securitate și de pericol!

Păstrați întotdeauna acest manual de utilizare în preajma produsului sau într-un loc care este accesibil pentru oricine în orice moment!

## 1. Informații generale

Acest manual de utilizare conține informații importante pentru exploatarea SATA dry jet 2, denumit în cele ce urmează pistol de suflare uscată. De asemenea, sunt descrise operarea, îngrijirea, întreținerea curentă, curățarea, precum și reme-

dierea defectiunilor.

### 1.1. Personalul vizat

Aceste instrucțiuni de utilizare sunt destinate

- personalului de specialitate care desfășoară activități de vopsire și lăcuire.
- Personal calificat pentru activități de lăcuire din sectorul industrial și artizanal.

### 1.2. Prevenirea accidentelor

În toate cazurile, se vor respecta prescripțiile generale, precum și cele naționale de prevenire a accidentelor și instrucțiunile corespunzătoare de protecție în de atelier și în întreprindere.

### 1.3. Componente de schimb, auxiliare și în caz de uzură

Se vor utiliza în toate cazurile numai piese de schimb, accesorii și piese de uzură originale de la SATA. Accesoriiile care nu sunt livrate de SATA nu sunt verificate și nici avizate. Pentru prejudicii apărute prin utilizarea pieselor de schimb, accesoriiilor și pieselor de uzură neavizate, SATA nu își asumă responsabilitatea.

### 1.4. Garanția legală și răspunderea

Sunt valabile Condițiile Comerciale Generale ale SATA și, după caz, alte convenții contractuale, precum și legile respectiv valabile.

**SATA nu își asumă nicio răspundere în cazul**

- nerespectării instrucțiunilor de utilizare.
- utilizării de către personal necalificat.
- utilizării necorespunzătoare a produsului.
- neutilizării echipamentului de protecție personală.
- neutilizării componentelor auxiliare sau de schimb originale.
- reconfigurărilor efectuate din proprie inițiativă sau al modificărilor de natură tehnică.
- uzurii normale.
- șocurilor determinate de utilizarea atipică.
- activităților de asamblare și de montare nepermise.

## 2. Indicații privind siguranța

Se vor citi și respecta toate indicațiile de mai jos. Nerespectarea sau implementarea eronată a acestora poate conduce la defecțiuni de funcționare sau poate provoca răni grave și chiar decesul.

### 2.1. Cerințe impuse personalului

Utilizarea pistolului de suflare uscată este permisă numai specialiștilor experimentați și personalului instruit, care au citit complet și au înțeles acest manual de utilizare. Nu folosiți pistolul de suflare uscată în condiții de oboseală sau sub influența drogurilor, alcoolului sau medicamentelor.

## 3. Utilizare

### Utilizarea conform destinației prevăzute

Pistolul de suflare uscată servește la uscarea forțată a vopselelor pe bază de apă. Un singur pistol de suflare uscată se pretează deja în regim manual pentru uscarea de suprafețe mici, cum sunt ușile sau aripile de mașini. Pentru uscarea suprafețelor mari se pot utiliza mai multe pistoale de suflare uscată în regim cu stativ.

### Utilizarea neconformă cu destinația

Utilizarea neconformă cu destinația este utilizarea pistolului de suflare uscată pentru uscarea de materiale pe bază de solvenți.

## 4. Descriere

Pistolul de suflare uscată se racordează la rețeaua de aer comprimat printr-un niplu de racordare. Aerul racordat este epurat mai întâi printr-o sită. Regulatorul integrat al debitului de aer și duza cu jet lat fac posibilă obținerea unui flux punctual al aerului aspirat pe suprafața vopsită. Pistolul de suflare uscată constă din următoarele componente principale:

- Suportul filtrului [1-1] cu sita [1-2]
- Mânerul [1-4] cu regulatorul debitului de aer [1-3]
- Duza pentru jet lat [1-6]

## 5. Setul de livrare

	Indicație!
<p>Niplul de racordare este atașat variantei standard. La toate celelalte variante trebuie ca niplul de racordare să fie furnizat de client. Pentru racordarea pistolului de suflare uscată la un stativ SATA dry jet 2 sau la un stativ SATA dry jet 2 jumbo este necesar niplul de racord SATA (nr. art. 6981).</p>	

- Pistol de suflare uscată SATA dry jet 2
- Sită (set cu 3 buc.)
- Duză cu jet lat
- Niplu de racordare (la varianta standard)

## 6. Asamblarea

- [1-1] Suport de filtru
- [1-2] Sită (nu este vizibilă)
- [1-3] Regulator pentru debitul aerului
- [1-4] Mâner
- [1-5] Niplu de racordare
- [1-6] Duză cu jet lat (rotativă)
- [1-7] Duză

## 7. Date tehnice

Denumire	Unitate
Suprapresiune optimă de lucru	2,5 bar
Suprapresiune max. de lucru	10,0 bar
Temperatura max. de lucru	60 °C

Denumire	Unitate
Temperatură de depozitare	-20 °C – 80 °C
Consum de aer	270 NI/min la 2,5 bar

## 8. Prima punere în funcțiune

Pistolul de suflare uscată trebuie să fie montat înainte de prima punere în funcțiune.

După scoaterea din ambalaj se vor verifica următoarele:

- Pistol de suflare uscată deteriorat.
- Pachetul de livrare complet (a se vedea capitolul 5).

### 8.1. Montarea duzei cu jet lat

Pentru alinierea aerului de suflare, duza cu jet lat trebuie să fie montată și aliniată.

- Împingeți duza cu jet lat [2-6] pe duza [2-7] din față a pistolului de suflare uscată, până când se fixează în poziție.

## 8.2. Montarea niplului de racordare

	Indicație!
<p>Niplul de racordare este atașat variantei standard. La toate celelalte variante trebuie ca niplul de racordare să fie furnizat de client. Pentru racordarea pistolului de suflare uscată la un stativ SATA dry jet 2 sau la un stativ SATA dry jet 2 jumbo este necesar niplul de racord SATA (nr. art. 6981).</p>	

- Înșurubați niplul de racordare **[2-5]** pe racordul pentru aer **[2-4]** (cuplul: 1 Nm).

## 8.3. Montarea sitei

	Indicație!
<p>Sita nu este adecvată pentru curățare și trebuie să fie schimbată în caz de murdărire (a se vedea capitolul 10) Sita este construită simetric. Direcția de montare este arbitrară.</p>	

- Apăsați o sită **[2-1]** în suportul filtrului **[2-2]** până când se fixează în poziție.

## 9. Regimul de reglaj

	Avertisment!
<p><b>Pericol de explozie</b> În cazul utilizării de furtunuri de aer comprimat inadecvate, este posibilă producerea de explozii. → Utilizați numai furtunuri de aer comprimat rezistente la solvenți, antistatice, nedeteriorate, impecabile din punct de vedere tehnic, cu rezistența la presiune permanentă de cel puțin 10,0 bar, diametrul interior de cel puțin 9 mm, ca de exemplu furtunul de aer SATA (nr. art. 53090).</p>	

	Precauție!
<p><b>Disfuncționalitate în caz de murdărire a sitei</b> Din cauza impurităților din aerul aspirat și a depunerilor din procesul de vopsire, sita se poate înfunda. → Schimbați sita la intervale regulate. → Protejați pistolul de suflare uscată împotriva impurităților în procesul de vopsire.</p>	

**Precauție!****Prejudicii cauzate de turbionarea prafului**

Prin orientarea fluxului de aer evacuat spre podea, este posibilă turbionarea prafului. Acest praf poate produce apariția de impurități pe suprafața vopsită.  
→ Nu suflați în direcția podelei.

**Precauție!****Prejudicii cauzate de distanța prea scăzută**

O distanță prea scăzută a pistolului de suflare uscată față de suprafața vopsită poate duce la deplasarea vopselei.  
→ Acordați atenție alinierii optime a pistolului de suflare uscată.

**Indicație!**

Utilizați racordul pentru aer comprimat cu filet exterior de 1/4" sau nipluri de racordare potrivite SATA.  
Utilizați aer comprimat curat, de exemplu cu ajutorul filtrului SATA 484 (nr. art. 92320).

Pistolul de suflare uscată poate fi utilizat fie în regim manual, fie în regim cu stativ. În ambele regimuri de funcționare se va acorda atenție alinierii corecte a pistolului de suflare uscată (a se vedea capitolul 9.1).

**9.1. Orientarea pistolului de suflare uscată**

Pentru a obține un rezultat optim, respectați următoarele puncte

- Orientați duza cu jet lat spre suprafața vopsită [3-1]/[3-6].
- Orientați pistolul de suflare uscată spre suprafața vopsită (distanța optimă de suflare: 30 cm – 50 cm [3-3]/[3-4], unghiul: 20° - 40° [3-2]/[3-5]).

**9.2. Regim manual**

- Rotiți regulatorul pentru debitul aerului [1-3] până la opritor spre dreapta.
- Racordați pistolul de suflare uscată prin niplul de racordare [1-5] la rețeaua de aer comprimat.
- Rotiți regulatorul pentru debitul aerului spre stânga, până când se reglează debitul dorit de aer.
- Țineți pistolul de suflare uscată în poziția de lucru dorită. Totodată, acordați atenție orientării corecte (a se vedea capitolul 9.1).
- Pentru încheierea procesului de suflare rotiți regulatorul debitului de aer până la opritor spre dreapta și separați pistolul de suflare uscată de la rețeaua de aer comprimat.

### 9.3. Regim cu stativ

	<b>Indicație!</b>
<p>Acest manual de utilizare descrie utilizarea stativului SATA dry jet 2 cu suport reglabil pe înălțime și 2 pistoale de suflare uscată (nr. art. 223008). Alternativ, pot fi utilizate și toate celelalte extinderi și variante SATA. De exemplu stativul SATA dry jet 2 jumbo (nr. art. 223503).</p>	

- Aplicarea, poziționarea și orientarea stativului [4-4], [4-9].
- Racordați stativul prin niplul de racordare [4-3] la rețeaua de aer comprimat.
- Rotiți regulatorul pentru debitul aerului la pistoalele de suflare uscată până la opritor spre dreapta.
- Racordați pistoalele de suflare uscată [4-1], [4-8] la cuplajele rapide [4-2], [4-7] și orientați-le.
- Rotiți regulatorul pentru debitul aerului la pistoalele de suflare uscată spre stânga, până când sunt reglate debitele dorite de aer.
- Pentru încheierea procesului de suflare rotiți regulatorul pentru debitul aerului la pistoalele de suflare uscată până la opritor spre dreapta și detașați pistoalele de suflare uscată de la stativ, respectiv separați stativul de la rețeaua de aer comprimat.

### 10. Întreținerea curentă și îngrijirea

	<b>Avertisment!</b>
<p><b>Pericol de vătămare cauzat de componentele care se desfac</b></p> <p>În cursul lucrărilor de întreținere curentă la pistolul de suflare uscată cu legătură existentă la rețeaua de aer comprimat, este posibilă desfacerea neașteptată de componente.</p> <p>→ Separați pistolul de suflare uscată înaintea tuturor lucrărilor de întreținere curentă de la rețeaua de aer comprimat.</p>	

Pentru întreținerea generală sunt disponibile piese de schimb (a se vedea capitolul 13).

#### 10.1. Schimbarea duzei cu jet lat

##### Înlăturarea duzei cu jet lat

- Desprindeți duza cu jet lat [2-6] de la duza [2-7] din față a pistolului de suflare uscată.

##### Introducerea noii duze cu jet lat

- Împingeți duza cu jet lat [2-6] pe duza [2-7] din față a pistolului de suflare uscată, până când se fixează în poziție.

#### 10.2. Schimbarea niplului de racordare

##### Înlăturarea niplului de racordare

- Deșurubați niplul de racordare [2-5] de la racordul pentru aer [2-4].

## Introducerea noului niplu de racordare

- Înșurubați niplul de racordare [2-5] pe racordul pentru aer [2-4] (cuplul: 1 Nm).

## 10.3. Schimbarea sitei

### Înlăturarea sitei

- Extrageți sita [2-1] din suportul filtrului [2-2].

### Introducerea sitei noi



#### Indicație!

Sita este construită simetric. Direcția de montare este arbitrară.

- Apăsați sita [2-1] în suportul filtrului [2-2].

## 10.4. Schimbarea suportului filtrului

### Înlăturarea suportului filtrului

- Desprindeți suportul filtrului [2-2] de la duza [2-3] din spate a pistolului de suflare uscată.

### Introducerea noului suport al filtrului

- Împingeți suportul filtrului [2-2] pe duza [2-3] din spate a pistolului de suflare uscată.

## 10.5. Curățarea pistolului de suflare uscată



#### Precauție!

### Deteriorări la aparat cauzate de curățarea greșită

Scufundarea în solvent sau detergent sau curățarea într-un aparat cu ultrasunete poate deteriora pistolul de suflare uscată.

→ Nu introduceți pistolul de suflare uscată în solvent și detergenti.

→ Nu curățați pistolul de suflare uscată cu aparate cu ultrasunete.



#### Indicație!

Pistolul de suflare uscată se murdărește deosebit de rapid dacă nu este protejat împotriva impurităților pe parcursul procesului de vopsire.



#### Indicație!

Sita nu este adecvată pentru curățare și trebuie să fie schimbată în caz de murdărire (a se vedea capitolul 10.3).

- Curățați pe exterior pistolul de suflare uscată cu o cârpă îmbibată în detergent.

## 11. Defecțiuni

În următoarele tabele sunt descrise defecțiunile, cauzele acestora și măsurile corespunzătoare pentru remediere.

Dacă defecțiunile nu pot fi înlăturate,

rate prin măsurile de soluționare descrise, trimiteți pistolul de suflare uscată la departamentul pentru clienți de la SATA (pentru adresă, a se vedea capitolul 12).

Defecțiunea	Cauză	Remediere
Curentul de aer neregulat.	Sita murdărită.	Schimbați sita.
Fluxul de aer este slab.		
Particule de murdărie pe suprafața vopsită.	Sita lipsește.	Introduceți sita.
	Aer cu impurități.	Utilizați filtrul SATA 484.

## 12. Serviciul asistență clienți

Accesorii, piese de schimb și suport tehnic se pot primi de la comerciantul dumneavoastră SATA.



## 13. Piese de schimb

### 13.1. SATA dry jet 2

	Nr. art.	Denumire	Număr
[1-1]	222232	Suport de filtru	1 buc.
[1-2]	222125	Sită pentru SATA dry jet 2, pachet cu 10 bucăți	1 set.
[1-5]	6981	Niplu de racordare	5 buc.
[1-6]	223834	Duză cu jet lat	1 buc.

### 13.2. Stativ SATA dry jet 2

	Nr. art.	Denumire	Număr
[4-5]	83840	Picior-suport	1 set.
[4-4], [4-6], [4-7]	86165	Set de conversie constructivă	1 buc.
[4-9]	123786	Piesă în cruce	1 buc.
-	84145	Prelungitor de stativ aprox. 1,2 m (nu este vizibil)	1 buc.
-	84145	Prelungitor de stativ pentru al 3-lea pistol de suflare uscată (nu este vizibil)	1 buc.



## Содержание [язык оригинала: немецкий]

- |     |                                       |     |
|-----|---------------------------------------|-----|
| 1.  | Общая информация .....                | 179 |
| 2.  | Правила техники безопасности .....    | 180 |
| 3.  | Применение .....                      | 180 |
| 4.  | Описание .....                        | 181 |
| 5.  | Объем поставки .....                  | 181 |
| 6.  | Конструкция .....                     | 181 |
| 7.  | Технические характеристики .....      | 181 |
| 8.  | Первый ввод в эксплуатацию .....      | 181 |
| 9.  | Нормальная эксплуатация .....         | 182 |
| 10. | Техническое обслуживание и уход ..... | 184 |
| 11. | Неисправности .....                   | 186 |
| 12. | Сервисная служба .....                | 186 |
| 13. | Запчасти .....                        | 187 |



**Прочсть прежде чем приступить к работе!**

Перед вводом в эксплуатацию внимательно прочсть данное руководство по эксплуатации. Соблюдать указания по технике безопасности и указания на опасности!

Данное руководство по эксплуатации необходимо всегда хранить вблизи изделия или в месте, всегда доступном для персонала!

### 1. Общая информация

В данном руководстве содержится важная информация для эксплуатации изделия SATA dry jet 2, далее называемого обдувочным пистолетом для сушки. Также в нем описывается обслуживание, уход, техническое обслуживание, очистка, а также устранение неисправностей.

#### 1.1. Целевая группа

Настоящее руководство по эксплуатации предназначено для

- Профессиональных маляров и лакировщиков.
- Обученного персонала для малярно-покрасочных работ на промышленных и ремесленных предприятиях.

#### 1.2. Предотвращение несчастных случаев

Необходимо соблюдать общие, а также национальные правила по предотвращению несчастных случаев и соответствующие инструкции по технике безопасности.

#### 1.3. Запасные части, принадлежности, быстроизнашивающиеся детали

Необходимо использовать только оригинальные запчасти, принадлежности и быстроизнашивающиеся детали компании SATA. Принадлежности, поставленные не компанией SATA, не проверены и не одобрены. Компания SATA не

несет никакой ответственности за ущерб, возникший в результате применения неодобренных запчастей, принадлежностей и быстроизнашивающихся деталей.

#### 1.4. Гарантия и ответственность

Законную силу имеют Общие условия заключения сделок SATA и в случае необходимости другие договорные обязательства, а также действующие законы.

Гарантийные обязательства и ответственность фирмы SATA прекращаются в следующих случаях:

- Несоблюдение положений руководства по эксплуатации.
- Выполнение работ неквалифицированным персоналом.
- Ненадлежащее использование продукции.
- Неиспользование средств индивидуальной защиты.
- Использование неоригинальных запасных частей и комплектующих.
- Внесение самовольных изменений в конструкцию оборудования.
- Естественный износ.
- Нетипичная для применения по назначению ударная нагрузка.
- Недопустимое выполнение работ по монтажу / демонтажу.

#### 2. Правила техники безопасности

Прочтите и соблюдайте все приведенные ниже указания. Несоблюдение или ненадлежащее выполнение этих указаний может повлечь за собой неисправности, способные стать причиной возникновения серьезных травм вплоть до смерти.

**2.1. Требования к персоналу**  
Обдувочный пистолет для сушки может применяться только опытными специалистами и проинструктированным персоналом, которые полностью прочли данное руководство по эксплуатации и поняли его содержание. Не использовать обдувочный пистолет для сушки в состоянии усталости или под действием наркотических средств, алкоголя или медикаментов.

#### 3. Применение

Использование по назначению  
Обдувочный пистолет для сушки служит для ускоренной сушки лаков на водной основе. Отдельный обдувочный пистолет для сушки подходит для сушки небольших поверхностей, таких как двери или крылья, в ручном режиме. Для сушки больших поверхностей можно использовать несколько обдувочных пистолетов для сушки в сочетании со штативом.

Применение не по назначению  
Применением не по назначению

считается использование данного обдувочного пистолета для сушки материалов на основе растворителей.

#### 4. Описание

Обдувочный пистолет для сушки подключается к сети сжатого воздуха посредством соединительного ниппеля. Сначала поступивший воздух очищается с помощью сита. Встроенный регулятор расхода воздуха и поворотное широкоструйное сопло обеспечивают целенаправленную подачу воздуха на лакированную поверхность. Обдувочный пистолет для сушки состоит из следующих основных компонентов:

- Держатель [1-1] с ситом [1-2]
- Ручка [1-4] с регулятором расхода воздуха [1-3]
- Широкоструйное сопло [1-6]

#### 5. Объем поставки

	<b>Указание!</b>
<p>Соединительный ниппель прилагается только для стандартного исполнения. Для всех других исполнений соединительный ниппель должен предоставляться клиентом. Для подключения обдувочного пистолета для сушки к штативу SATA dry jet 2 или SATA dry jet 2 jumbo требуется соединительный ниппель SATA (арт. № 6981).</p>	

- Обдувочный пистолет для суш-

ки SATA dry jet 2

- Сито (комплект из 3 шт.)
- Широкоструйное сопло
- Соединительный ниппель (для стандартного исполнения)

#### 6. Конструкция

- [1-1] Держатель фильтра
- [1-2] Сетчатый фильтр (без изображения)
- [1-3] Регулятор расхода воздуха
- [1-4] Ручка
- [1-5] Соединительный ниппель
- [1-6] Широкоструйное сопло (поворотное)
- [1-7] Форсунка

#### 7. Технические характеристики

Обозначение	Единица
Оптимальное избыточное рабочее давление	2,5 bar
Макс рабочее избыточное давление	10,0 bar
Макс рабочая температура	60 °C
Температура хранения	-20 °C – 80 °C
Расход воздуха	270 l/min при 2,5 bar

#### 8. Первый ввод в эксплуатацию

Перед первым вводом в эксплуатацию обдувочный пистолет для сушки необходимо собрать. После распаковки проверить сле-

дующие моменты:

- Обдувочный пистолет для сушки поврежден.
- Поставка комплектна (см. главу 5).

### 8.1. Установка широкоструйного сопла

Для направления сжатого воздуха необходимо установить и выровнять широкоструйное сопло.

- Надвинуть широкоструйное сопло **[2-6]** на переднее сопло **[2-7]** обдувочного пистолета для сушки до фиксации.

### 8.2. Установка соединительного ниппеля

	<b>Указание!</b>
<p>Соединительный ниппель прилагается только для стандартного исполнения. Для всех других исполнений соединительный ниппель должен предоставляться клиентом. Для подключения обдувочного пистолета для сушки к штативу SATA dry jet 2 или SATA dry jet 2 jumbo требуется соединительный ниппель SATA (арт. № 6981).</p>	

- Навинтить соединительный ниппель **[2-5]** на штуцер для подвода воздуха на обдувочном пистолете для сушки **[2-4]** (момент затяжки: 1 Нм).

### 8.3. Установка сита

	<b>Указание!</b>
<p>Сито не предназначено для очистки и в случае загрязнения оно подлежит замене (см. главу 10). Сито имеет симметричную конструкцию. Направление установки любое.</p>	

- Вдавить сито **[2-1]** в держатель **[2-2]** до фиксации.

### 9. Нормальная эксплуатация

	<b>Предупреждение!</b>
<p><b>Опасность взрыва</b> При использовании неподходящих шлангов для подачи сжатого воздуха может произойти взрыв. → Использовать только стойкие к действию растворителей, антистатические, неповрежденные и технически исправные шланги для подачи сжатого воздуха, которые способны выдерживать давление не менее 10,0 bar , в течение длительного времени и имеют внутренний диаметр не менее 9 мм, как, например, воздушный шланг SATA (арт. № 53090).</p>	

	<b>Осторожно!</b>
<p>Выход из строя из-за загрязнения сита Из-за загрязнений в поступившем воздухе и из-за отложений, образующихся во время лакирования, сито может засориться. → Сито необходимо регулярно заменять. → Во время лакирования обдувочный пистолет для сушки необходимо защитить от загрязнений.</p>	

	<b>Осторожно!</b>
<p>Ущерб из-за поднятия пыли При направлении струи воздуха на пол может подняться пыль. Эта пыль может привести к загрязнению лакированной поверхности. → Не направлять струю воздуха на пол.</p>	

	<b>Осторожно!</b>
<p>Ущерб из-за недостаточного расстояния Недостаточное расстояние между обдувочным пистолетом для сушки и лакированной поверхностью может привести к сдвигу лака. → Учитывать оптимальное положение обдувочного пистолета для сушки.</p>	

	<b>Указание!</b>
<p>Использовать штуцер для подачи сжатого воздуха с наружной резьбой 1/4" или подходящий соединительный ниппель SATA. Использовать чистый сжатый воздух, применять, например, фильтр SATA 484 (арт. № 92320).</p>	

Обдувочный пистолет для сушки можно применять либо в ручном режиме, либо в сочетании со штативом. В обоих случаях необходимо следить за правильным положением обдувочного пистолета для сушки (см. главу 9.1).

### 9.1. Положение обдувочного пистолета для сушки

Для достижения оптимального результата необходимо учитывать следующее

- Выровнять широкоструйное сопло относительно лакированной поверхности **[3-1]/[3-6]**.
- Направить обдувочный пистолет для сушки на лакированную поверхность под углом (оптимальное расстояние обдувки: 30 см – 50 см **[3-3]/[3-4]**, угол: 20° - 40° **[3-2]/[3-5]**).

### 9.2. Ручной режим

- Повернуть регулятор расхода воздуха **[1-3]** до упора вправо.
- Подключить обдувочный пистолет для сушки к сети сжатого воздуха посредством соединительного ниппеля **[1-5]**.

- Вращать регулятор расхода воздуха влево, пока не будет настроен необходимый расход воздуха.
- Держать обдувочный пистолет для сушки в необходимом рабочем положении. При этом следить за правильным расположением (см. главу 9.1).
- Для завершения обдувки повернуть регулятор расхода воздуха до упора вправо и отсоединить обдувочный пистолет для сушки от сети сжатого воздуха.

### 9.3. Применение со штативом



#### Указание!

В данном руководстве по эксплуатации описывается применение штатива SATA dry jet 2 с регулируемым по высоте креплением и 2 обдувочными пистолетами для сушки (арт. № 223008). В качестве альтернативы можно также использовать другие дополнения и варианты производства компании SATA. Например, штатив SATA dry jet 2 jumbo (арт. № 223503).

- Собрать, разместить и выровнять штатив [4-4], [4-9].
- Подключить штатив к сети сжатого воздуха посредством соединительного ниппеля [4-3].
- Повернуть регулятор расхода воздуха обдувочных пистоле-

тов для сушки до упора вправо.

- Подключить обдувочные пистолеты для сушки [4-1], [4-8] к быстроразъемным муфтам [4-2], [4-7] и выровнять пистолеты.
- Вращать регулятор расхода воздуха обдувочных пистолетов для сушки влево, пока не будет настроен необходимый расход воздуха.
- Для завершения обдувки повернуть регулятор расхода воздуха обдувочных пистолетов для сушки до упора вправо и снять обдувочные пистолеты для сушки со штатива или отсоединить штатив от сети сжатого воздуха.

### 10. Техническое обслуживание и уход



#### Предупреждение!

Опасность травмирования из-за отсоединения компонентов  
Во время выполнения работ по техническому обслуживанию обдувочного пистолета для сушки, подключенного к сети сжатого воздуха, возможно неожиданное отсоединение компонентов.

→ Перед выполнением любых работ по техническому обслуживанию отсоединять обдувочный пистолет для сушки от сети сжатого воздуха.

Для ремонта предлагаются за-



пчасти (см. главу 13).

### 10.1. Замена широкоструйного сопла

Демонтаж широкоструйного сопла

- Снять широкоструйное сопло **[2-6]** с переднего сопла **[2-7]** обдувочного пистолета для сушки.

Установка нового широкоструйного сопла

- Надвинуть широкоструйное сопло **[2-6]** на переднее сопло **[2-7]** обдувочного пистолета для сушки до фиксации.

### 10.2. Замена соединительного ниппеля

Демонтаж соединительного ниппеля

- Отвинтить соединительный ниппель **[2-5]** от штуцера для подвода воздуха на обдувочном пистолете для сушки **[2-4]**.

Установка нового соединительного ниппеля

- Навинтить соединительный ниппель **[2-5]** на штуцер для подвода воздуха на обдувочном пистолете для сушки **[2-4]** (момент затяжки: 1 Нм).

### 10.3. Замена сита

Извлечение сита

- Извлеките сито **[2-1]** из держателя **[2-2]**.

Установка нового сита



#### Указание!

Сито имеет симметричную конструкцию. Направление установки любое.

- Вдавить сито **[2-1]** в держатель **[2-2]**.

### 10.4. Замена держателя

Демонтаж держателя

- Снять держатель **[2-2]** с заднего сопла **[2-3]** обдувочного пистолета для сушки.

Установка нового держателя

- Надвинуть держатель **[2-2]** на заднее сопло **[2-3]** обдувочного пистолета для сушки.

### 10.5. Очистка обдувочного пистолета для сушки





#### Осторожно!

Повреждение пистолета из-за неправильной очистки  
 Погружение в растворитель или моющее средство или очистка с помощью ультразвукового прибора могут привести к повреждению обдувочного пистолета для сушки.

→ Не помещать обдувочный пистолет для сушки в растворитель или моющее средство.

→ Не очищать обдувочный пистолет для сушки с помощью ультразвукового прибора.

	<b>Указание!</b>
Обдувочный пистолет для сушки загрязняется особенно быстро в том случае, если во время лакирования он не защищен от загрязнений.	

	<b>Указание!</b>
Сито не предназначено для очистки и в случае загрязнения подлежит замене (см. главу 10.3).	

- Очистите обдувочный пистолет для сушки снаружи с помощью ткани, пропитанной моющим средством.

### 11. Неисправности

В таблице ниже описаны неисправности, причины их возникновения и соответствующие меры по устранению. Если неисправности невозможно устранить с помощью описанных мер, отправьте обдувочный пистолет для сушки в сервисный отдел компании SATA. (Адрес см. в главе 12).

Неисправность	Причина	Способ устранения
Неравномерный поток воздуха.	Сито загрязнено.	Заменить сито.
Слабый поток воздуха.		
Частицы грязи на лакированной поверхности.	Отсутствует сито.	Установить сито.
	Воздух загрязнен.	Использовать фильтр SATA 484.

**12. Сервисная служба**  
 Принадлежности, запчасти и техническую помощь вы получите у вашего поставщика продукции фирмы SATA.

## 13. Запчасти

## 13.1. SATA dry jet 2

	Арт. №	Обозначение	Кол-во
<b>[1-1]</b>	222232	Держатель фильтра	1 шт.
<b>[1-2]</b>	222125	Сито для SATA dry jet 2, упаковка с 10 шт.	1 комплект.
<b>[1-5]</b>	6981	Соединительный ниппель	5 шт.
<b>[1-6]</b>	223834	Широкоструйное сопло	1 шт.

## 13.2. Штатив SATA dry jet 2

	Арт. №	Обозначение	Кол-во
<b>[4-5]</b>	83840	Опорная стойка	1 комплект.
<b>[4-4], [4-6], [4-7]</b>	86165	Комплект для переоборудования	1 шт.
<b>[4-9]</b>	123786	Крестовина	1 шт.
-	84145	Удлинитель штатива ок. 1,2 м (не показан)	1 шт.
-	84145	Удлинитель штатива для 3-го обдувочного пистолета для сушки (не показан)	1 шт.



# Innehållsförteckning

## [originalversion: tyska]

1. Allmän information.....	189
2. Säkerhetsanvisningar.....	190
3. Användning .....	190
4. Beskrivning.....	190
5. Leveransomfattning.....	190
6. Konstruktion .....	190
7. Tekniska data .....	191
8. Första idrifttagandet .....	191
9. Reglerdrift.....	192
10. Underhåll och skötsel.....	193
11. Störningar.....	194
12. Kundtjänst .....	195
13. Reservdelar .....	196



### Läs först!

Läs igenom hela den här bruksanvisningen noga före idrifttagandet. Beakta säkerhets- och riskanvisningarna!

Förvara alltid den här bruksanvisningen nära produkten eller på en plats som alla kommer åt!

## 1. Allmän information

Den här bruksanvisningen innehåller viktig information om hur SATA dry jet 2, nedan kallad blåspistol, fungerar. Här beskrivs även användning, skötsel, underhåll och rengöring samt hur störningar åtgärdas.

### 1.1. Målgrupper

Denna bruksanvisning är avsedd för

- Specialister inom målnings- och lackeringsyrket
- Utbildad personal för lackeringsarbeten inom industri- och hantverksverksamheter

### 1.2. Arbetarskydd

Följ principiellt de allmänna och de nationella olycksfallsförebyggande föreskrifterna samt de aktuella skyddsanvisningarna för verkstäder och företag.

### 1.3. Reserv-, tillbehörs- och slitagedelar

Använd principiellt bara reservdelar, tillbehör och slitdelar i original från SATA. Tillbehör som inte levererats av SATA är inte kontrollerade och därför inte godkända. SATA tar inget ansvar för skador som uppstått på grund av att reservdelar, tillbehör och slitdelar som inte är godkända har använts.

### 1.4. Garanti och ansvar

SATA:s allmänna affärsvillkor och eventuella ytterligare avtalade villkor samt de lokalt gällande lagarna gäller.

#### SATA ansvarar inte vid

- Ignorering av bruksanvisningen
- Användning av icke utbildad personal
- Icke bestämmelseenlig användning av produkten
- Icke användande av den personliga skyddsutrustningen
- Icke användande av tillbehörs-

och reservdelar i original

- Egenmäktiga ombyggnader eller tekniska förändringar
- Naturlig nötning/slitage
- Stötblastning icke typisk för drift
- Otillåtna monterings- och demonteringsarbeten

## 2. Säkerhetsanvisningar

Läs och iaktta samtliga följande listade upplysningar. Ignorering av eller felaktigt iakttagande kan leda till funktionsstörningar eller svåra skador samt förorsaka dödsfall.

### 2.1. Krav på personalen

Endast erfarna fackmän och utbildad personal som har läst och förstått hela den här bruksanvisningen får använda blåspistolen. Använd inte blåspistolen vid trötthet eller under påverkan av droger, alkohol eller mediciner.

## 3. Användning

### Avsedd användning

Blåspistolen är avsedd för snabbar torkning av vattenbaserade lacker. En blåspistol kan användas i manuell drift för att torka små ytor, exempelvis dörrar eller skärmar. Flera blåspistoler kan användas för att torka stora ytor i stativdrift.

### Icke avsedd användning

Blåspistolen är inte avsedd för torkning av lösningsmedelsbaserade produkter.

## 4. Beskrivning

Blåspistolen ansluts till tryckluftsnätet via en anslutningsnippel. Den insugna luften rengörs först med hjälp av en sil. Den integrerade luftmängdsregulatorn och det vridbara munstycket för bred stråle möjliggör ett riktat flöde av insugen luft mot den lackerade ytan. Blåspistolen består av huvudbeståndsdelarna:

- Filterhållare [1-1] med sil [1-2]
- Handtag [1-4] med luftmängdsregulator [1-3]
- Munstycke för bred stråle [1-6]

## 5. Leveransomfattning



### Tips!

Anslutningsnippeln finns bara i standardutförandet. I alla andra utföranden måste anslutningsnippeln tillhandahållas av kunden. Det krävs en SATA anslutningsnippel (artikelnr 6981) för att kunna ansluta blåspistolen till ett SATA dry jet 2-stativ eller ett SATA dry jet 2-stativ jumbo.

- Blåspistol SATA dry jet 2
- Sil (sats med 3 stycken)
- Munstycke för bred stråle
- Anslutningsnippel (vid standardutförande)

## 6. Konstruktion

- [1-1] Filterhållare
- [1-2] Sil (syns inte)
- [1-3] Luftmängdsregulator
- [1-4] Handtag
- [1-5] Anslutningsnippel
- [1-6] Munstycke för bred stråle

(vridbart)

**[1-7]** Munstycke

## 7. Tekniska data

Benämning	Enhet
Optimalt driftövertryck	2.5 bar
Max. driftövertryck	10.0 bar
Max. drifttemperatur	60 °C
Lagringstemperatur	-20 °C – 80 °C
Luftförbrukning	270 NI/min på 2.5 bar

## 8. Första idrifttagandet

Blåspistolens måste monteras inför det första idrifttagandet.

Kontrollera följande efter upppackning:

- Om blåspistolens är skadad.
- Om leveransen är fullständig (se kapitel 5).

### 8.1. Montering av munstycke för bred stråle

Munstycket för bred stråle måste vara monterat och injusterat för att man ska kunna styra blåsluften.

- Skjut på munstycket för bred stråle **[2-6]** på blåspistolens främre munstycke **[2-7]**, tills att det hakar fast.

## 8.2. Montering av anslutningsnippel



### Tips!

Anslutningsnippeln finns bara i standardutförandet. I alla andra utföranden måste anslutningsnippeln tillhandahållas av kunden. Det krävs en SATA anslutningsnippel (artikelnr 6981) för att kunna ansluta blåspistolens till ett SATA dry jet 2 -stativ eller ett SATA dry jet 2 -stativ jumbo.

- Skruva fast anslutningsnippeln **[2-5]** på blåspistolens luftanslutning **[2-4]** (vridmoment: 1 Nm).

## 8.3. Montering av sil





### Tips!

Silen är inte avsedd för rengöring och den måste bytas ut, om den blivit smutsig (se kapitel 10). Silen är symmetriskt konstruerad. Monteringsriktningen är valfri.

- Tryck in en sil **[2-1]** i filterhållaren **[2-2]**, tills att den hakar fast.

## 9. Reglerdrift

	<b>Varning!</b>
<b>Explosionsrisk</b>	
Explosioner kan inträffa, om man använder olämpliga tryckluftslangar.	
→ Använd bara lösningsmedelsbeständiga, antistatiska, oskadade, tekniskt felfria tryckluftsslanger med kontinuerlig tryckhållfasthet på minst 10.0 bar, invändig diameter på minst 9 mm, exempelvis SATA luftslang (artikelnr 53090).	

	<b>Se upp!</b>
<b>Funktionsförlust vid smutsig sil</b>	
Silen kan sättas igen på grund av smuts i den insugna luften och avlagringar under lackeringsförloppet.	
→ Byt silen med jämna mellanrum.	
→ Skydda blåspistolens mot smuts under lackeringsförloppet.	

	<b>Se upp!</b>
<b>Skador på grund av uppvirvlat damm</b>	
Damm kan virvlas upp, om man riktar luftstrålen mot golvet. Damm kan leda till att den lackerade ytan förorenas.	
→ Blås inte mot golvet.	

	<b>Se upp!</b>
<b>Skador på grund av för litet avstånd</b>	
Har blåspistolens ett för litet avstånd mot den lackerade ytan, kan lacket förskjutas.	
→ Beakta den optimala injusteringen av blåspistolens.	

	<b>Tips!</b>
Använd en tryckluftsanslutning med en 1/4" utvändig gänga eller en passande SATA anslutningsnippel.	
Använd ren tryckluft, exempelvis med hjälp av ett SATA filter 484 (artikelnr 92320).	

Blåspistolens kan användas antingen i manuell drift eller i stativdrift. Var noga med injusteringen av blåspistolens i båda driftlägena (se kapitel 9.1).

### 9.1. Blåspistolens injustering

Beakta följande punkter för ett optimalt resultat:

- Justera in munstycket för bred stråle mot den lackerade ytan **[3-1]/[3-6]**.
- Justera in blåspistolens lutande mot den lackerade ytan (optimalt blåsavstånd: 30 cm – 50 cm **[3-3]/[3-4]**, vinkel: 20° - 40° **[3-2]/[3-5]**).

### 9.2. Manuell drift

- Vrid luftmängdsregulatorn **[1-3]** åt höger till anslaget.



- Anslut blåspistolens tryckluftsnätet via anslutningsnippeln [1-5].
- Vrid luftmängdsregulatorn åt vänster, tills att det önskade luftflödet har ställts in.
- Håll blåspistolens i den önskade arbetspositionen. Var noga med injusteringen (se kapitel 9.1).
- Vrid luftmängdsregulatorn åt höger till anslaget och lossa blåspistolens från tryckluftsnätet för att avsluta blåsningen.

### 9.3. Stativdrift



#### Tips!

Den här bruksanvisningen beskriver användningen av SATA dry jet 2-stativet med en i höjddled ställbar hållare och 2 blåspistoler (artikelnr 223008). Som alternativ kan även alla andra utvidgningar och varianter från SATA användas, exempelvis SATA dry jet 2-stativ jumbo (artikelnr 223503).

- Sätt upp, positionera och justera in stativet [4-4], [4-9].
- Anslut stativet till tryckluftsnätet via anslutningsnippeln [4-3].
- Vrid blåspistolens luftmängdsregulatorn åt höger till anslaget.
- Anslut och justera in blåspistolens [4-1], [4-8] med hjälp av snabbkopplingarna [4-2], [4-7].
- Vrid blåspistolens luftmängdsregulatorn åt vänster, tills att det önskade luftflödet har ställts in.

- Vrid blåspistolens luftmängdsregulatorn åt höger till anslaget för att avsluta blåsningen och ta sedan antingen bort blåspistolens från stativet eller lossa stativet från tryckluftsnätet.

## 10. Underhåll och skötsel



### Varning!

#### Risk för personskador på grund av komponenter som lossar

Komponenter kan plötsligt lossa vid underhållsarbeten på blåspistolens, om den är ansluten till tryckluftsnätet.

→ Lossa blåspistolens från tryckluftsnätet inför alla underhållsarbeten.

Det finns reservdelar att beställa för reparationsarbeten (se kapitel 13).

### 10.1. Byte av munstycke för bred stråle

#### Borttagning av munstycke för bred stråle

- Dra av munstycket för bred stråle [2-6] från det andra munstycket [2-7] på blåspistolens.

#### Isättning av nytt munstycke för bred stråle

- Skjut på munstycket för bred stråle [2-6] på blåspistolens främre munstycke [2-7], tills att det hakar fast.

## 10.2. Byte av anslutningsnippel

### Borttagning av anslutningsnippel

- Skruva av anslutningsnippeln [2-5] på blåspistolens luftanslutning [2-4].

### Isättning av en ny anslutningsnippel

- Skruva fast anslutningsnippeln [2-5] på blåspistolens luftanslutning [2-4] (vridmoment: 1 Nm).

## 10.3. Byte av sil

### Borttagning av sil

- Ta ut filen [2-1] ur filterhållaren [2-2].

### Isättning av ny sil



#### Tips!

Silen är symmetriskt konstruerad. Monteringsriktningen är valfri.

- Tryck in silen [2-1] i filterhållaren [2-2].

## 10.4. Byte av filterhållare

### Borttagning av filterhållare

- Dra av filterhållaren [2-2] från det bakre munstycket [2-3] på blåspistolens.

### Isättning av en ny filterhållare

- Skjut på filterhållaren [2-2] på det bakre munstycket [2-3] på blåspistolens.

## 10.5. Rengöring av blåspistol



#### Se upp!

### Apparatskador på grund av felaktig rengöring

Neddoppning i lösnings- eller rengöringsmedel eller rengöring i en ultraljudsapparat kan skada blåspistolens.

→ Lägg inte blåspistolens i lösnings- eller rengöringsmedel.

→ Rengör inte blåspistolens i en ultraljudsapparat.



#### Tips!

Blåspistolens blir väldigt snabbt smutsig, om den inte skyddas mot föroreningar under lackeringsförloppet.



#### Tips!

Silen är inte avsedd för rengöring och den måste bytas ut, om den blivit smutsig (se kapitel 10.3).

- Rengör utsidan på blåspistolens med en rengöringsduk indränkt i rengöringsmedel.

## 11. Störningar

I följande tabell finns störningar, dess orsaker och motsvarande åtgärder för att avhjälpa dem. Sänd blåspistolens till kundtjänsten på SATA, om störningarna inte kan åtgärdas med hjälp av tabellen (för adress, se kapitel 12).

Fel	Orsak	Åtgärd
Luftflödet är oregelbundet.	Silen är smutsig.	Byt silen.
Luftflödet är svagt.		
Det finns smutspartiklar på den lackerade ytan.	Silen saknas.	Sätt i en sil.
	Luften är förorenad.	Använd ett SATA filter 484.

## 12. Kundtjänst

Tillbehör, reservdelar och teknisk support kan du få av din SATA-återförsäljare.

### 13. Reservdelar

#### 13.1. SATA dry jet 2

	Arti- kelnr	Benämning	Antal
[1-1]	222232	Filterhållare	1 st.
[1-2]	222125	Sil för SATA dry jet 2, förpackning med 10 stycken	1 sats
[1-5]	6981	Anslutningsnippel	5 st.
[1-6]	223834	Munstycke för bred stråle	1 st.

#### 13.2. SATA dry jet 2-stativ

	Arti- kelnr	Benämning	Antal
[4-5]	83840	Stödfot	1 sats
[4-4], [4-6], [4-7]	86165	Ombestyckningssats	1 st.
[4-9]	123786	Korsstycke	1 st.
-	84145	Stativförlängning cirka 1,2 m (syns inte)	1 st.
-	84145	Stativförlängning för 3 blåspistoler (syns inte)	1 st.

## Kazalo [originalna različica: nemška]

1. Splošne informacije.....	197
2. Varnostni napotki.....	198
3. Uporaba.....	198
4. Opis.....	198
5. Obseg dobave.....	198
6. Sestava.....	198
7. Tehnični podatki.....	199
8. Prvi zagon.....	199
9. Regulacijski način.....	200
10. Vzdrževanje in nega.....	201
11. Motnje.....	202
12. Servisna služba.....	203
13. Nadomestni deli.....	204



### Preberite najprej!

Pred uporabo skrbno in v celoti preberite to navodilo za obratovanje. Upoštevajte varnostne napotke in opozorila na nevarnosti!

To navodilo za obratovanje vedno hranite skupaj z izdelkom ali na mestu, ki je vedno dostopno vsem!

## 1. Splošne informacije

Navodilo za obratovanje vsebuje pomembne informacije za obratovanje naprave SATA dry jet 2, v nadaljevanju imenovane pištola za sušenje. Prav tako bodo opisane dejavnosti, kot so uporaba, nega, vzdrževanje, čiščenje in odpravljanje motenj.

## 1.1. Ciljna skupina

Ta navodila za uporabo so predvidena za

- strokovnjake za pleskanje in lakiranje,
- šolano osebje za lakiranje v industrijskih obratih in delavnicah.

## 1.2. Preprečevanje nesreč

Poleg splošno in krajevno veljavnih predpisov za preprečevanje nesreč je treba upoštevati še ustrezna varnostna navodila za delavnico ter varstvo pri delu.

## 1.3. Nadomestni deli, pribor in obrabni deli

V splošnem se smejo uporabljati samo originalni nadomestni deli, pribor in deli, podvrženi obrabi, podjetja SATA. Pribor, ki ni dobavljen s strani podjetja SATA, ni preverjen in zato ni dovoljen. Za škodo, ki nastane zaradi uporabe nedovoljenih nadomestnih delov, pribora in delov, podvrženih obrabi, SATA ne prevzema odgovornosti.

## 1.4. Garancija in jamstvo

Veljajo Splošni poslovni pogoji podjetja SATA ter morebitni dodatni pogodbeni dogovori ter posamezno veljavni zakoni.

### Podjetje SATA ni odgovorno pri

- neupoštevanju navodil za uporabo
- uporabi nešolanega osebja
- nenamenski uporabi izdelka
- neuporabi osebne zaščitne

opreme

- neuporabi originalnega pribora in nadomestnih delov
- samovoljnih predelavah ali tehničnih spremembah
- naravni obrabi
- obremenitvi zaradi udarcev, ki je tipična za uporabo
- nedopustni montaži in demontaži

## 2. Varnostni napotki

Prebrati in upoštevati je treba vse napotke v nadaljevanju. Neupoštevanje ali nepravilno upoštevanje lahko povzroči motnje delovanja ali hude poškodbe, vse do smrti.

### 2.1. Zahteve glede osebja

Pištolo za sušenje smejo uporabljati samo izkušeni strokovnjaki in usposobljene osebe, ki so v celoti prebrali in razumeli to navodilo za obratovanje. Pištole za sušenje ne uporabljajte, če ste utrujeni ali pod vplivom mamil, alkohola ali zdravil.

## 3. Uporaba

### Uporaba v skladu z namembnostjo

Pištolo za sušenje je namenjena za prisilno sušenje lakov na vodni osnovi. Ena sama pištola za sušenje je primerna za ročno uporabo za sušenje manjših površin, kot so vrata ali blatniki. Za sušenje večjih površin se lahko uporablja več pištol za sušenje, ki se pritrdijo na primerno stojalo.

### Uporaba, ki ni v skladu s predvideno uporabo

Uporaba, ki ni v skladu s predvideno uporabo, je sušenje materialov na osnovi topil.

## 4. Opis

Pištola za sušenje priključite na omrežje za stisnjen zrak prek priključnega nastavka. Vsesani zrak se najprej očisti skozi sito. Integriran regulator pretoka zraka in vrtljiva šoba za širok curek omogočata usmerjen tok vsesanega zraka na lakirano površino. Pištola za sušenje je sestavljena iz naslednjih glavnih delov:

- Nosilec filtra [1-1] s sitom [1-2]
- Držaj [1-4] z regulatorjem pretoka zraka [1-3]
- Šoba za širok curek [1-6]

## 5. Obseg dobave



### Napotek!

Priključni nastavek je pri standardni izvedbi priložen. Pri vseh ostalih izvedbah mora priključni nastavek priskrbeti kupec. Za priključitev pištole za sušenje na stojalo SATA dry jet 2 ali jumbo stojalo SATA dry jet 2 potrebujete priključni nastavek SATA (št. art. 6981).

- Pištola za sušenje SATA dry jet 2
- Sito (garnitura - 3 kosi)
- Šoba za širok curek
- Priključni nastavek (pri standardni izvedbi)

## 6. Sestava

- [1-1] Nosilec filtra

- [1-2] Sito (ni vodno)
- [1-3] Regulator pretoka zraka
- [1-4] Držaj
- [1-5] Priključni nastavek
- [1-6] Šoba za širok curek (vrtljiva)
- [1-7] Šoba

## 7. Tehnični podatki

Naziv	Enota
Optimalni obratovalni tlak	2.5 bar
Maks. obratovalni tlak	10.0 bar
Maks. obratovalna temperatura	60 °C
Temperatura skladiščenja	-20 °C – 80 °C
Poraba stisnjene-ga zraka	270 NI/min pri 2.5 bar

## 8. Prvi zagon

Pred prvo uporabo pištrole za sušenje jo je treba zmontirati.

Po razpakiranju je treba preveriti

- Ali je pištola za sušenje poškodovana.
- Ali ste prejeli celoten obseg dobave (glej poglavje 5).

### 8.1. Montaža šobe za širok curek

Za usmerjanje izpihanega zraka je treba zmontirati in usmeriti šobo za širok curek.

- Šobo za širok curek [2-6] natakните na sprednjo šobo [2-7] pištrole za sušenje, dokler se ne zaskoči.

## 8.2. Montaža priključnega nastavka



### Napotek!

Priključni nastavek je pri standardni izvedbi priložen. Pri vseh ostalih izvedbah mora priključni nastavek priskrbeti kupec. Za priključitev pištrole za sušenje na stojalo SATA dry jet 2 ali jumbo stojalo SATA dry jet 2 potrebujete priključni nastavek SATA (št. art. 6981).

- Priključni nastavek [2-5] privijte na priključek za stisnjen zrak na pištoli za sušenje [2-4] (Zatezni moment: 1 Nm).

## 8.3. Montaža sita



### Napotek!

Sita ni mogoče očistiti in ga je treba zamenjati, ko je umazano (glej poglavje 10).

Sito je zasnovano simetrično. Smer vgradnje je poljubna.

- Sito [2-1] vtisnite v nosilec filtra [2-2], dokler se ne zaskoči.

## 9. Regulacijski način

	<b>Opozorilo!</b>
<b>Nevarnost eksplozije</b>	
Pri uporabi neustreznih cevi za oskrbo s stisnjanim zrakom obstaja nevarnost eksplozije.	
→ Uporabljajte samo cevi za stisnjen zrak, ki so odporne na topila, delujejo antistatično in so nepoškodovane ter v tehnično brezhibnem stanju. Trajna tlačna trdnost mora biti najmanj 10.0 bar, notranji premer najmanj 9 mm, na primer cev za stisnjen zrak SATA (št. art. 53090).	

	<b>Pozor!</b>
<b>Izguba funkcionalnosti zaradi umazanosti sita</b>	
Zaradi nečistoč v vsesanem zraku in zaradi delcev, nanesenih med lakiranjem, se sito lahko zamaši.	
→ Sito v rednih intervalih zamenjajte.	
→ Pri postopku lakiranja zaščitite pištolo za sušenje pred nečistočami.	

	<b>Pozor!</b>
<b>Škoda zaradi dvigovanja prahu</b>	
Če je iztekajoči zrak usmerjen proti tloraj, lahko pride do dvigovanja prahu. Ta prah lahko povzroča nečistoče na lakirani površini.	
→ Ne pihajte v smeri proti tloraj.	

	<b>Pozor!</b>
<b>Škoda zaradi premajhne razdalje</b>	
Premajhna razdalja med pištolo za sušenje in lakirano površino lahko povzroči premikanje laka.	
→ Upoštevajte optimalno usmeritev pištole za sušenje.	

	<b>Napotek!</b>
Uporabite priključek za stisnjen zrak z zunanjim navojem 1/4" ali ustrezní priključni nastavék SATA. Uporabljajte čist stisnjen zrak. Uporabite na primer filter SATA 484 (št. art. 92320).	

Pištolo za sušenje lahko uporabite pri ročnem delu ali pa pri obratovanju na stojalu. Pri obeh načinih uporabe pazite na pravilno usmeritev pištole za sušenje (glej poglavje 9.1).

### 9.1. Usmeritev pištole za sušenje

Da bi dosegli optimalen učinek, upoštevajte naslednje točke

- Šobo za širok curek usmerite proti lakirani površini **[3-1]/[3-6]**.
- Pištolo za sušenje usmerite poševno na lakirano površino (optimalna razdalja: 30 cm – 50 cm **[3-3]/[3-4]**, Kot: 20° - 40° **[3-2]/[3-5]**).

### 9.2. Ročna uporaba

- Zavrtite regulator pretoka zraka **[1-3]** v desno do naslona.



- Priključite pištolo za sušenje s pomočjo priključnega nastavka **[1-5]** na omrežje za stisnjen zrak.
- Regulator pretoka zraka zavrtite v levo, dokler ni dosežen zeleni pretok zraka.
- Pištolo za sušenje držite v zelenem položaju. Pri tem pazite na pravilno usmerjenost (glej poglavje 9.1).
- Ko želite zaključiti s sušenjem, zavrtite regulator pretoka zraka v desno do naslona in odklopite pištolo za sušenje od omrežja za stisnjen zrak.

### 9.3. Obratovanje na stojalu



#### Napotek!

To navodilo za obratovanje opisuje uporabo stojala SATA dry jet 2 s po višini nastavljivim držalom in 2 pištolama za sušenje (št. art. 223008). Alternativno se lahko uporabljajo tudi druge razširitve in različice proizvajalca SATA. Na primer SATA dry jet 2 stojalo jumbo (št. art. 223503).

- Sestavite stojalo, ga postavite na svoje mesto in ustrezno poravnajte **[4-4]**, **[4-9]**.
- Priključite stojalo s pomočjo priključnega nastavka **[4-3]** na omrežje za stisnjen zrak.
- Zavrtite regulatorja pretoka zraka pištol za sušenje v desno do naslona.
- Pištoli za sušenje **[4-1]**, **[4-8]** priključite na hitri spojki **[4-2]**, **[4-7]**

in ju poravnajte.

- Regulatorja pretoka zraka na pištolah za sušenje zavrtite v levo, dokler ni dosežen zeleni pretok zraka.
- Ko želite zaključiti s sušenjem, zavrtite regulatorja pretoka zraka pištol za sušenje v desno do naslona in snemite pištoli za sušenje s stojala oz. odklopite stojalo od omrežja za stisnjen zrak.

## 10. Vzdrževanje in nega



### Opozorilo!

#### Nevarnost poškodb zaradi razstavljenih sestavnih delov

Pri vzdrževalnih delih na pištoli za sušenje, kjer je prisotna povezava z omrežjem za stisnjen zrak, se lahko sestavni deli nepričakovano razstavijo.

→ Pred vsakim vzdrževanjem odklopite pištolo za sušenje od omrežja za stisnjen zrak.

Za popravila so na voljo nadomestni deli (glej poglavje 13).

## 10.1. Menjava šobe za širok curek

### Snemite šobo za širok curek

- Snemite šobo za širok curek **[2-6]** s sprednje šobe **[2-7]** na pištoli za sušenje.

### Namestite novo šobo za širok curek

- Šobo za širok curek **[2-6]** namestite na sprednjo šobo **[2-7]** pištole za sušenje, dokler se ne

zaskoči.

## 10.2. Menjava priključnega nastavka

### Odstranjevanje priključnega nastavka

- Priključni nastavek [2-5] odvijte iz priključka za stisnjen zrak na pištoli za sušenje [2-4].

### Vstavite nov priključni nastavek

- Priključni nastavek [2-5] privijte na priključek za stisnjen zrak na pištoli za sušenje [2-4] (Zatezni moment: 1 Nm).

## 10.3. Menjava sita

### Odstranjevanje sita

- Sito [2-1] odstranite iz nosilca filtra [2-2].

### Vstavite novo sito

	<b>Napotek!</b>
Sito je zasnovano simetrično. Smer vgradnje je poljubna.	

- Sito [2-1] vtisnite v nosilec filtra [2-2].

## 10.4. Menjava nosilca filtra

### Odstranjevanje nosilca filtra

- Nosilec filtra [2-2] povlecite iz zadnje šobe [2-3] na pištoli za sušenje.

### Vstavite nov nosilec filtra

- Nosilec filtra [2-2] natakните na zadnjo šobo [2-3] na pištoli za sušenje.

## 10.5. Čiščenje pištole za sušenje

	<b>Pozor!</b>
<b>Nevarnost poškodb naprave zaradi neprimerne čiščenja</b>	
S potapljanjem v topila ali čistila ali čiščenje v ultrazvočnih čistilnih napravah lahko pištolo za sušenje poškodujete.	
→ Pištolo za sušenje ne potaplajte v topila ali čistila.	
→ Pištolo za sušenje ne čistite v napravah za ultrazvočno čiščenje.	

	<b>Napotek!</b>
Pištola za sušenje se še posebej hitro onesnaži, če med postopkom lakiranja ni zaščiten pred nečistočami.	

	<b>Napotek!</b>
Sita ni mogoče očistiti in ga je treba zamenjati, ko je umazano (glej poglavje 10.3).	

- Zunanost pištole za sušenje očistite s krpo, namočeno s čistilom.

## 11. Motnje

V tabeli v nadaljevanju so opisane motnje, njihov vzrok in ustrezna rešitev za odpravo motnje.

Če določene motnje ne morete odpraviti z opisanimi ukrepi za reševanje, pošljite pištolo za sušenje servisni službi podjetja SATA. (Za naslov glejte poglavje 12).

Motnja	Vzrok	Odprava/pomoč
Pretok zraka neenakomeren.	Sito zamašeno.	Zamenjajte sito.
Nizek pretok zraka.		
Delci umazanije na lakirani površini.	Sito ni vgrajeno.	Vstavite sito.
	Zrak onesnažen.	Uporabite filter SATA 484.

## 12. Servisna služba

Pribor, nadomestne dele in tehnično pomoč prejmete pri vašem SATA trgovcu.

**13. Nadomestni deli****13.1. SATA dry jet 2**

	Št. izd.	Naziv	Število
[1-1]	222232	Nosilec filtra	1
[1-2]	222125	Sito za SATA dry jet 2, Garnitura 10 kosov	1 garnitura.
[1-5]	6981	Priključni nastavek	5
[1-6]	223834	Šoba za širok curek	1

**13.2. Stojalo SATA dry jet 2**

	Št. izd.	Naziv	Število
[4-5]	83840	Podstavek	1 garnitura.
[4-4], [4-6], [4-7]	86165	Garnitura za spreminjanje opreme	1
[4-9]	123786	Križni del	1
-	84145	Podaljšek stojala pribl. 1,2 m (ni viden)	1
-	84145	Podaljšek stojala za 3. pištolo za sušenje (ni viden)	1

## Obsah [pôvodná verzia: v nemeckom jazyku]

1. Všeobecné informácie.....	205
2. Bezpečnostné pokyny .....	206
3. Použitie.....	206
4. Popis .....	206
5. Obsah dodávky .....	206
6. Zloženie.....	207
7. Technické údaje.....	207
8. Prvé uvedenie do prevádzky .....	207
9. Riadna prevádzka .....	208
10. Údržba a starostlivosť .....	209
11. Poruchy .....	210
12. Zákaznícky servis.....	211
13. Náhradné diely .....	212



### Najprv si prečítajte!

Pred uvedením do prevádzky si úplne a dôkladne prečítajte tento návod na použitie. Dodržiavajte bezpečnostné pokyny a upozornenia na riziká!

Tento návod na použitie vždy uschovajte pri výrobku alebo na mieste, ktoré je vždy a každému prístupné!

### 1. Všeobecné informácie

Tento návod na použitie obsahuje dôležité informácie pre prevádzku SATA dry jet , v nasledujúcom s názvom teplovzdušná pištoľ. Tiež je popísaná obsluha, starostlivosť, údržba ako aj odstraňovanie po-

rúch.

#### 1.1. Cieľová skupina

Tento návod na obsluhu je určený pre

- odborníkov maliarskeho a lakováčskeho remesla.
- Vyškolený personál pre lakovacie práce v priemyselných a remeselných podnikoch.

#### 1.2. Úrazová prevencia

Zásadne sa dodržiavajú všeobecné ako aj národné bezpečnostné predpisy pre prevenciu pred úrazmi a príslušné prevádzkové a závodné bezpečnostné pokyny.

#### 1.3. Náhradné diely, diely príslušenstva a rýchlo opotrebitelné diely

Zásadne sa používajú len originálne náhradné a opotrebovateľné diely ako aj diely príslušenstva od SATA. Diely príslušenstva, ktoré nedodala spoločnosť SATA, nie sú odskúšané a nie sú povolené. Za škody, ktoré vzniknú použitím nepovolených náhradných a opotrebovateľných dielov ako aj dielov príslušenstva, SATA nepreberá žiadnu záruku.

#### 1.4. Ručenie a záruka

Platia Všeobecné obchodné podmienky SATA a prípadné ďalšie zmluvné dohody, ako aj príslušné platné zákony.

#### Spoločnosť SATA neručí pri

- nedodržiavaní návodu na obslu-

hu.

- nasadení nevyškoleného personálu.
- používaní produktu v rozpore s účelom.
- nepoužívaní osobných ochranných prostriedkov.
- nepoužívaní originálnych dielov príslušenstva a náhradných dielov.
- svojvoľných prestavbách alebo technických zmenách.
- prirodzenom opotrebovaní.
- rázovom zaťažení netypickom pre používanie.
- nedovolených montážnych a demontážnych prácach.

## 2. Bezpečnostné pokyny

Všetky pokyny uvedené v nasledujúcej časti si prečítajte a dodržiavajte ich. Nedodržiavanie alebo nesprávne dodržiavanie môže viesť k funkčným poruchám alebo môže spôsobiť ťažké poranenia až po smrť.

### 2.1. Požiadavky na personál

Teplovzdušnú pištoľ môžu používať len skúsení odborní zamestnanci a zaškolený personál, ktorý tento návod na použitie úplne prečítali a porozumeli mu. Teplovzdušnú pištoľ nepoužívajte pri únave alebo pod vplyvom drog, alkoholu alebo liekov.

## 3. Použitie

### Používanie podľa určenia

Teplovzdušná pištoľ slúži na rýchle sušenie vodou riediteľných farieb.

Jedna teplovzdušná pištoľ je vhodná na manuálne sušenie malých plôch ako sú dvere alebo blatníky auta. Na sušenie väčších plôch sa môže použiť viac pištôľ umiestnených na statíve.

### Použitie v rozpore s určením

Použitie v rozpore s určením je použitie teplovzdušnej pištole na sušenie materiálov na báze rozpúšťadiel.

## 4. Popis

Teplovzdušná pištoľ sa pripája cez vsúvku na sieť stlačeného vzduchu. Nasávaný vzduch sa najskôr čistí cez sitko. Integrovaná regulácia množstva vzduchu a otočná dýza plochého rozstreku umožňujú usmernenie nasávaného vzduchu na lakovanú plochu. Hlavné časti teplovzdušnej pištole sú:

- Držiak filtra [1-1] so sitkom [1-2]
- Držadlo [1-4] s reguláciou množstva vzduchu [1-3]
- Dýza plochého rozstreku [1-6]

## 5. Obsah dodávky



### Upozornenie!

Vsúvka je priložená len v štandardnom prevedení. Vo všetkých iných prevedeniach musí si vsúvku zabezpečiť zákazník. Pre pripojenie teplovzdušnej pištole na SATA dry jet 2 statív alebo SATA dry jet 2 statív jumbo je potrebná vsúvka SATA (Tov.č. 6981).

- Teplovzdušná pištoľ

SATA dry jet 2

- Sitko (súprava 3 kusy)
- Dýza plochého rozstreku
- Vsvuka (pri štandardnom prevedení)

## 6. Zloženie

- [1-1] Držiak filtra
- [1-2] Sitko (nie je vidieť)
- [1-3] Regulácia množstva vzduchu
- [1-4] Držadlo
- [1-5] Vsvuka
- [1-6] Dýza plochého rozstreku (otočná)
- [1-7] Dýza

## 7. Technické údaje

Názov	Jednotka
Optimálny prevádzkový pretlak	2,5 bar
Max. prevádzkový nadmerný tlak	10,0 bar
Max. prevádzková teplota	60 °C
Teplota skladovania	-20 °C – 80 °C
Spotreba vzduchu	270 NI/min pri 2,5 bar

## 8. Prvé uvedenie do prevádzky

Teplovzdušná pištoľ sa musí zostaviť pred prvým uvedením do prevádzky.

Kontrola po vybalení

- Poškodenie teplovzdušnej pištole.
- Úplnosť dodávky (viď kapitolu 5).

## 8.1. Montáž dýzy plochého rozstreku

Pre nasmerovanie fúkaného vzduchu musí sa namontovať a nastaviť dýza plochého rozstreku.

- Dýzu plochého rozstreku [2-6] na prednej dýze [2-7] teplovzdušnej pištole posuňte až zapadne.

## 8.2. Montáž vsuvky



### Upozornenie!

Vsvuka je priložená len v štandardnom prevedení. Vo všetkých iných prevedeniach musí si vsuvku zabezpečiť zákazník. Pre pripojenie teplovzdušnej pištole na SATA dry jet 2 statív alebo SATA dry jet 2 statív jumbo je potrebná vsuvka SATA (Tov.č. 6981).

- vsuvka [2-5] priskrutkujte na prívod vzduchu teplovzdušnej pištole [2-4] (krútiaci moment: 1 Nm).

## 8.3. Montáž sitka





### Upozornenie!

Sitko nie je vhodné na čistenie a ak je znečistené musí sa vymeniť (viď kapitolu 10). Sitko je konštruované symetricky. Založenie je ľubovoľné.

- Sitko [2-1] zatláčajte do držiaka filtra [2-2] až zapadne.

## 9. Riadna prevádzka

	<b>Varovanie!</b>
<p><b>Nebezpečenstvo výbuchu</b> V prípade použitia nevhodných hadíc stlačeného vzduchu môže dôjsť k výbuchu. → Používajte len rozpúšťadlám odolné, antistatické, nepoškodené, technicky bezchybné tlakové vzduchové hadice s trvalou pevnosťou v tlaku minimálne 10,0 bar, vnútorným priemerom minimálne 9 mm, ako napríklad vzduchová hadica SATA (Tov.č. 53090).</p>	

	<b>Pozor!</b>
<p><b>Strata funkcie znečistením sitka</b> Znečistením nasávaného vzduchu usadeninami pri lakovaní sa môže sitko upchať. → Sitko vymieňajte v pravidelných intervaloch. → Pri lakovaní chráňte teplovzdušnú pištoľ pred nečistotami.</p>	

	<b>Pozor!</b>
<p><b>Poškodenia rozvíreným prachom</b> Nasmerovaním prúdiaceho vzduchu na podlahu sa môže rozvíriť prach. Tento prach môže spôsobiť znečistenie nalakovaných plôch. → Nestriekajte smerom na podlahu.</p>	

	<b>Pozor!</b>
<p><b>Škody spôsobené malou vzdialenosťou</b> Veľmi malá vzdialenosť teplovzdušnej pištole k lakovanej ploche môže spôsobiť posunutie laku. → Dbajte na optimálne nasmerovanie teplovzdušnej pištole.</p>	

	<b>Upozornenie!</b>
<p>Použite prípojku stlačeného vzduchu s vonkajším závitom 1/4" alebo vhodnú vsuvku SATA. Používajte čistý stlačený vzduch, napr. čistite ho SATA filtrom 484 (Tov.č. 92320).</p>	

Tlakovzdušná pištoľ sa môže používať v ručnej prevádzke alebo so statívom. V oboch prípadoch prevádzky dávajte pozor na správne nastavenie tlakovzdušnej pištole (viď kapitolu 9.1).

### 9.1. Nastavenie tlakovzdušnej pištole

Aby ste dosiahli optimálny výsledok, dodržiavajte nasledujúce body

- Dýzu plochého rozstrekú na smerujte na lakovanú plochu [3-1]/[3-6].
- Teplovzdušnú pištoľ nastavte šikmo na lakovanú plochu (optimálna vzdialenosť striekania: 30 cm – 50 cm [3-3]/[3-4], uhol: 20° - 40° [3-2]/[3-5]).



## 9.2. Ručná prevádzka

- Reguláciu množstva vzduchu [1-3] otočte doprava až na doraz.
- Teplovzdušnú pištoľ pripojte pomocou vsúvky [1-5] na sieť stlačeného vzduchu.
- Reguláciu množstva vzduchu otáčajte doľava, kým nenastavíte požadovaný prietok vzduchu.
- Teplovzdušnú pištoľ držte v požadovanej pracovnej polohe. Pritom dávajte pozor na správne nastavenie (viď kapitolu 9.1).
- Na ukončenie striekania reguláciu množstva vzduchu otáčajte doprava až na doraz a teplovzdušnú pištoľ odpojte od siete stlačeného vzduchu.

## 9.3. Prevádzka so statívom



### Upozornenie!

Tento návod na použitie popisuje používanie statívu SATA dry jet 2 s výškovo nastaviteľným držiakom a 2 teplovzdušnými pištoľami (Tov.č. 223008). Alternatívne sa môžu používať tiež iné rozšírenia a varianty SATA. Napríklad SATA dry jet 2 statív jumbo (Tov.č. 223503).

- Statív postavte, nastavte polohy a nasmerujte [4-4], [4-9].
- Statív pripojte pomocou vsúvky [4-3] na sieť stlačeného vzduchu.
- Reguláciu množstva vzduchu teplovzdušných pištoľí otočte doprava až na doraz.
- Teplovzdušné pištole [4-1],

[4-8] pripojte na rýchlospojky

[4-2], [4-7] a nastavte.

- Reguláciu množstva vzduchu teplovzdušných pištoľí otáčajte doľava, kým nenastavíte požadované prúdenie vzduchu.
- Striekanie ukončíte tak, že reguláciu množstva vzduchu teplovzdušných pištoľí otáčate doprava až na doraz a teplovzdušné pištole odoberte zo statívu resp. statív odpojte od siete stlačeného vzduchu.

## 10. Údržba a starostlivosť



### Varovanie!

#### Nebezpečenstvo poranenia uvoľnenými súčastami

Počas údržbárskych prác na teplovzdušnej pištole s prípojkou na sieť stlačeného vzduchu môžu sa neočakávane uvoľniť súčasti.

→ Pred všetkými údržbárskymi prácami teplovzdušnú pištoľ odpojte od siete stlačeného vzduchu.

Pre opravu sú k dispozícii náhradné diely (viď kapitolu 13).

### 10.1. Výmena dýzy plochého rozstreku

#### Odobratie dýzy plochého rozstreku

- Dýzu plochého rozstreku [2-6] stiahnite z prednej dýzy [2-7] teplovzdušnej pištole.

#### Založenie novej dýzy plochého rozstreku

- Dýzu plochého rozstreku [2-6] na prednej dýze [2-7] teplovzdušnej pištole posuňte až zapadne.

## 10.2. Výmena vsuvky

### Odobratie vsúvky

- Vsuvku [2-5] odsrutkujte od prívodu vzduchu teplovzdušnej pištole [2-4].

### Založenie novej vsúvky

- Vsuvku [2-5] vsuvky na prívod vzduchu teplovzdušnej pištole [2-4] (krútiaci moment: 1 Nm).

## 10.3. Výmena sitka

### Odobratie sitka

- Sitko [2-1] vyberte z držiaka filtra [2-2].

### Založenie nového sitka



#### Upozornenie!

Sitko je konštruované symetricky. Založenie je ľubovoľné.

- Sitko [2-1] zatlačte do držiaka filtra [2-2].

## 10.4. Výmena držiaka filtra

### Odobratie držiaka filtra

- Držiak filtra [2-2] stiahnite zo zadnej dýzy [2-3] teplovzdušnej pištole.

### Založenie nového držiaka filtra

- Držiak filtra [2-2] zasunite na zadnú dýzu [2-3] teplovzdušnej pištole.

## 10.5. Čistenie teplovzdušnej pištole



#### Pozor!

### Poškodenie zariadenia nesprávnym čistením

Ponorenie do rozpúšťadla alebo čistiaceho prostriedku alebo čistenie ultrazvukovou čističkou môže poškodiť teplovzdušnú pištoľ.

→ Teplovzdušnú pištoľ nedávajte do rozpúšťadla alebo čistiaceho prostriedku.

→ Teplovzdušnú pištoľ nečistite ultrazvukovou čističkou.



#### Upozornenie!

Teplovzdušná pištoľ sa znečistí veľmi rýchlo, keď počas lakovania nie je chránená proti nečistotám.



#### Upozornenie!

Sitko nie je vhodné na čistenie a ak je znečistené musí sa vymeniť (viď kapitolu 10.3).

- Teplovzdušnú pištoľ čistite povrchovo s tkaninou namočenou do čistiaceho prostriedku.

## 11. Poruchy

V nasledujúcej tabuľke sú popísané poruchy, ich príčina a príslušné opatrenia na nápravu.

Ak nie je možné odstrániť poruchy popísanými opatreniami, pošlite automatickú pištoľ na oddelenie služieb zákazníkom SATA. (Adresa je uvedená v kapitole 12).

Porucha	Príčina	Pomoc pri poruchách
Prúd vzduchu je nepravidelný.	Znečistené sitko.	Vymeňte sitko.
Slabý prúd vzduchu.		
Častice nečistôt na lakovanej ploche.	Chýba sitko.	Založte sitko.
	Znečistený vzduch.	Použite SATA filter 484.

## 12. Zákaznícky servis

Príslušenstvo, náhradné diely a technickú podporu získate u svojho predajcu SATA.

## 13. Náhradné diely

### 13.1. SATA dry jet 2



	Výr. č.	Názov	Počet
[1-1]	222232	Držiak filtra	1 ks
[1-2]	222125	Sitko pre STATA dry jet 2, balenie s 10 kusmi	1 súprava
[1-5]	6981	Vsúvka	5 ks
[1-6]	223834	Vsuvka plochého rozstreku	1 ks

### 13.2. SATA dry jet 2 statív

	Výr. č.	Názov	Počet
[4-5]	83840	Stojan	1 súprava
[4-4], [4-6], [4-7]	86165	Súprava na prestavenie	1 ks
[4-9]	123786	Krížový kus	1 ks
-	84145	Predĺženie statíva asi. 1,2 m (nie je vidieť)	1 ks
-	84145	Predĺženie statíva pre 3 teplovzdušné pištole (nie je vidieť)	1 ks

## İçindekiler dizini [Orijinal metin: Almanca]

1. Genel bilgiler .....	213
2. Emniyet bilgileri .....	214
3. Kullanım .....	214
4. Tanım .....	214
5. Teslimat içeriği .....	214
6. Yapı .....	215
7. Teknik özellikler .....	215
8. İlk devreye alma .....	215
9. Ayar modu .....	216
10. Bakım ve koruma .....	217
11. Arızalar .....	218
12. Müşteri servisi .....	219
13. Yedek parça .....	220

 	<b>Önce okuyunuz!</b>
İşletime almadan önce bu kullanım talimatını tamamen ve dikkatle okuyun. Emniyet ve tehlike uyarılarına uyun!	

Bu kullanım talimatını her zaman ürünün yanında ya da her zaman herkesin erişebileceği bir yerde saklayın!

### 1. Genel bilgiler

Bu kullanım talimatında bundan böyle hava üfleme tabancası diye tanımlanan SATA dry jet 2'nin çalıştırılması için önemli bilgiler kapsamaktadır. Ayrıca kullanım, koruma, bakım, temizlik ve arıza giderme açıklanmıştır.

#### 1.1. Hedef grubu

Bu işletim kılavuzu

- boyacılar ve cila işçileri için tasarlanmıştır.
- Sanayi ve zanaat işletmelerindeki cila işleri için eğitimli personel.

#### 1.2. Kaza önleme

Esas itibarıyla genel ve ülkelere özel kazalara karşı korunma yönetmeliklerine ve ilgili atölye ve işletme koruma talimatlarına uyulacaktır.

#### 1.3. Yedek parçalar, aksesuarlar ve aşınan parçalar

Prensip olarak sadece SATA firmasına ait orijinal yedek, aksesuar ve aşınma parçaları kullanılmalıdır. SATA tarafından tedarik edilmeyen aksesuar parçaları kontrol edilmiş olup onaylı değildir. Onaylı olmayan yedek, aksesuar ve aşınma parçalarının kullanılmasından kaynaklanan hasarlar için SATA sorumluluk üstlenmez.

#### 1.4. Garanti ve sorumluluk

SATA firmasının genel iş koşulları ve varsa diğer sözleşme hükümleri ve ilgili yasalar geçerlidir.

SATA şu durumlarda hiçbir sorumluluk üstlenmez

- İşletme kılavuzunun dikkate alınmaması.
- Eğitimli olmayan personelin çalıştırılması.
- Ürünün kurallara uygun olmayan şekilde kullanılması.
- Kişisel koruyucu donanımların kullanılmaması.
- Orijinal aksesuar ve yedek parça

ların kullanılmaması.

- Keyfi donanım değişiklikleri veya teknik değişiklikler.
- Doğal aşınma/yıpranma.
- Kullanımda oluşamayacak darbeler, yüklenmeler.
- İzin verilmeyen montaj ve sökme çalışmaları.

## 2. Emniyet bilgileri

Aşağıda bulunan ilgili uyarıları okuyun ve bunlara uyun. Bunlara uyulmaması veya hatalı uygulanması, fonksiyonel hasarlara veya ölümlere sonuçlanabilecek ağır yaralanmalara neden olabilir.

### 2.1. Personelden talep edilenler

Hava üfleme tabancası sadece bu kullanım talimatının tamamını okumuş ve anlamış deneyimli uzmanlar ve eğitimli personel tarafından kullanılabilir. Hava üfleme tabancasını yorgun olduğunuzda veya uyuşturucu, alkol ya da ilaç etkisi altındayken kullanmayınız.

## 3. Kullanım

Amacına uygun kullanım

Hava üfleme tabancası su bazlı boyaların hava basılarak kurutulması için kullanılmaktadır. Manüel çalışmada tek bir hava üfleme tabancası bile kapılar veya çamurluklar gibi daha küçük alanların kurutulması için uygundur. Daha büyük alanların kurutulması için birden fazla hava üfleme tabancası sehpa çalışmasında kullanılabilir.

Amacına aykırı kullanım

Amacına aykırı kullanım, hava üfleme tabancasının çözücü bazlı malzemelerin kurutulmasına yönelik kullanımıdır.

## 4. Tanım

Hava üfleme tabancası bir bağlantı nipeli üzerinden basınçlı hava şebekesine bağlanır. Emilen hava ilk başta bir elek tarafından temizlenir. Entegre hava debisi ayarı ve döndürülebilir geniş huzmeli meme sayesinde, emilen havanın doğru- dan boyalı yüzeye akması sağlanır. Hava üfleme tabancası şu ana bileşenlerden oluşmaktadır:

- Filtre tutucusu [1-1] ile elek [1-2]
- Tutamak [1-4] ile hava miktarı ayarı [1-3]
- Geniş huzmeli meme [1-6]

## 5. Teslimat içeriği



### Bilgi!

Bağlantı nipeli yalnızca standart modelle birlikte verilir. Tüm diğer modellerde bağlantı nipeli müşteri tarafından temin edilmelidir. Hava üfleme tabancasının bir SATA dry jet 2 sehпасına veya SATA dry jet 2 sehпасı jumbo'ya bağlanması için SATA bağlantı nipeli (ürün no. 6981) gereklidir.

- Hava üfleme tabancası SATA dry jet 2
- Elek (3 parçalı set)
- Geniş huzmeli meme
- Bağlantı nipeli (standart modelde)

## 6. Yapı

- [1-1] Filtre tutucusu
- [1-2] Elek (görünmeyen)
- [1-3] Hava debisi ayarı
- [1-4] Tutamak
- [1-5] Bağlantı nipelini
- [1-6] Geniş huzmeli meme (döndürülebilir)
- [1-7] Meme

## 7. Teknik özellikler

Tanım	Birim
Optimum aşırı çalışma basıncı	2,5 bar
Maks. işletme fazla basıncı	10,0 bar
Maks. işletme sıcaklığı	60 °C
Saklama sıcaklığı	-20 °C – 80 °C
Hava sarfiyatı	270 Nl/min 2,5 bar 'de

## 8. İlk devreye alma

Hava üfleme tabancası ilk işletime alma öncesinde monte edilmelidir. Ambalajından çıkartıldıktan sonra kontrol edin

- Hava üfleme tabancası hasarlı.
- Teslimat kapsamı eksiksiz (bakınız bölüm 5).

### 8.1. Geniş huzmeli memenin monte edilmesi

Üfleme havasının doğrultulması için geniş huzmeli memenin monte edilmesi ve hizalandırılması gerekmektedir.

- Geniş huzmeli memeyi [2-6] hava üfleme tabancasının ön memesi [2-7] üzerinde yerine oturana

kadar itiniz.

### 8.2. Bağlantı nipelinin monte edilmesi

 Bilgi!
Bağlantı nipelini yalnızca standart modellerle birlikte veririz. Tüm diğer modellerde bağlantı nipelini müşteri tarafından temin edilmelidir. Hava üfleme tabancasının bir SATA dry jet 2 sehpa'sına veya SATA dry jet 2 sehpa'sı jumbo'ya bağlanması için SATA bağlantı nipelini (ürün no. 6981) gereklidir.

- Bağlantı nipelini [2-5] hava üfleme tabancasının hava bağlantısının [2-4] üstüne vidalayın (tork: 1 Nm).

### 8.3. Eleğin monte edilmesi

 Bilgi!
Elek temizlenmeye uygun değildir ve kirlenmesi durumunda değiştirilmelidir (bakınız bölüm 10). Elek simetrik biçimde tasarlanmıştır. Montaj yönü istendiği gibidir.

- Bir eleği [2-1] filtre tutucusunda [2-2] yerine oturana kadar bastırın.

## 9. Ayar modu

	<b>Uyarı!</b>
<p><b>Patlama tehlikesi</b> Uygun olmayan basınçlı hava hortumları kullanıldığında patlamalar meydana gelebilir. → Sadece çözücülere karşı dayanımlı, antistatik, hasarsız, teknik bakımdan kusursuz durumda, en az 10,0 bar sürekli basınç direnci ve en az 9 mm iç çapı olan basınçlı hava hortumlarını kullanın, örneğin SATA hava hortumunu (ürün no. 53090) kullanın.</p>	

	<b>Dikkat!</b>
<p><b>Eleğin kirlenmesi nedeniyle fonksiyon kaybı</b> Emilen havadaki kirlerden dolayı ve boyama işleminde oluşan tortular nedeniyle elek tıkanabilir. → Eleği düzenli aralıklarda değiştiriniz. → Hava üfleme tabancasını boyama işlemi sırasında kirlenmelere karşı koruyun.</p>	

	<b>Dikkat!</b>
<p><b>Havaya karışan tozlar nedeniyle hasar</b> Akmakta olan havanın zemin yönüne doğrultulması nedeniyle havaya tozlar karışabilir. Bu tozlar boyalı yüzeyde kirlenmelere neden olabilir. → Zemin yönüne hava üflemeyin.</p>	

	<b>Dikkat!</b>
<p><b>Çok düşük mesafe nedeniyle hasar</b> Hava üfleme tabancasının boyalı yüzeye çok düşük bir mesafede tutulması, boyanın kaymasına yol açabilir. → Hava üfleme tabancasının optimum doğrultma yönüne dikkat ediniz.</p>	

	<b>Bilgi!</b>
<p>1/4" erkek vida dişli basınçlı hava bağlantısı veya uyan SATA bağlantı nipeli kullanın. Temiz basınçlı hava kullanın, örneğin SATA filtresi 484 (ürün no. 92320) kullanın.</p>	

Hava üfleme tabancası ya manüel çalışmada ya da sehpa çalışmasında kullanılabilir. Her iki çalışmada şekilde hava üfleme tabancası hizalanmasının doğru olmasına dikkat edilmelidir (bakınız bölüm 9.1).

### 9.1. Hava üfleme tabancasının hizalanması

Optimum bir sonucu elde etmek için şu hususlara dikkat edin

- Geniş huzmeli memeyi boyalı yüzeye göre doğrultun **[3-1]/[3-6]**.
- Hava üfleme tabancasını eğik olarak boyalı yüzeye hizalayın (optimum üfleme mesafesi: 30 cm – 50 cm **[3-3]/[3-4]**, Açık: 20° - 40° **[3-2]/[3-5]**).



## 9.2. Manüel çalışma

- Hava debisi ayarını **[1-3]** dayanağa gelene kadar sağa döndürün.
- Hava üfleme tabancasını bağlantı nipeli **[1-5]** üzerinden basınçlı hava şebekesine bağlayın.
- İstenen hava akımı ayarlanana kadar hava debisi ayarını sola döndürün.
- Hava üfleme tabancasını istenen çalışma pozisyonunda tutun. O esnada hizalandırmanın doğru olmasına dikkat edin (bakınız bölüm 9.1).
- Üfleme işlemini sonlandırmak için hava debisi ayarını dayanağa gelene kadar sağa döndürün ve hava üfleme tabancasını basınçlı hava şebekesinden ayırın.

## 9.3. Sehpa çalışması

	<b>Bilgi!</b>
<p>Bu kullanım talimatında SATA dry jet 2 sehpasının yükseklği ayarlanabilen tutucu ve 2 hava üfleme tabancası (ürün no. 223008) ile kullanımı açıklanmıştır. Alternatif olarak SATA firmasının tüm diğer ürün özellikleri ve çeşitleri de kullanılabilir. Örneğin SATA dry jet 2 sehpa jumbo (ürün no. 223503).</p>	

- Sehpanın kurulması, konumlandırılması ve doğrultulması **[4-4]**, **[4-9]**.
- Sehpayı bağlantı nipeli **[4-3]** üzerinden basınçlı hava şebekesine bağlayın.

- Hava üfleme tabancalarının hava debisi ayarını dayanağa gelene kadar sağa döndürün.
- Hava üfleme tabancalarını **[4-1]**, **[4-8]** çabuk bağlantı rakorlarına **[4-2]**, **[4-7]** bağlayın ve hizalandırın.
- Hava üfleme tabancalarının hava debisi ayarını istenen hava akımları ayarlanana kadar sola döndürün.
- Üfleme işlemini sonlandırmak için hava üfleme tabancalarının hava debisi ayarını sağa döndürün ve hava üfleme tabancalarını sehpadan alın ya da sehpayı basınçlı hava şebekesinden ayırın.

## 10. Bakım ve koruma

	<b>Uyarı!</b>
<p>Çözülen parçalardan dolayı yaralanma tehlikesi Basınçlı hava şebekesine mevcut bağlantıyla hava üfleme tabancasında bakım çalışmaları yürütülürken aniden parçalar çözülebilir. → Tüm bakım çalışmalarından hava üfleme tabancasını basınçlı hava şebekesinden ayırın.</p>	

Onarım için yedek parçalar temin edilebilir (bakınız bölüm 13).

### 10.1. Geniş huzmeli memenin değiştirilmesi

- Geniş huzmeli memenin çıkartılması
- Geniş huzmeli memeyi **[2-6]** hava üfleme tabancasının ön meme-

sinden **[2-7]** çekip alın.

Yeni geniş huzmeli memenin takılması

- Geniş huzmeli memeyi **[2-6]** hava üfleme tabancasının ön memesi **[2-7]** üzerinde yerine oturana kadar itiniz.

10.2. Bağlantı nipelinin değiştirilmesi

Bağlantı nipelinin çıkartılması

- Bağlantı nipelini **[2-5]** hava üfleme tabancasının **[2-4]** hava bağlantısından sökün.

Yeni bağlantı nipelinin takılması

- Bağlantı nipelini **[2-5]** hava üfleme tabancasının hava bağlantısının **[2-4]** üstüne vidalayın (tork: 1 Nm).

10.3. Eleğin değiştirilmesi

Eleğin çıkartılması

- Eleği **[2-1]** filtre tutucusundan **[2-2]** dışarıya alın.

Yeni eleğin takılması



Bilgi!

Elek simetrik biçimde tasarlanmıştır. Montaj yönü istendiği gibidir.

- Eleği **[2-1]** filtre tutucusuna **[2-2]** bastırın.

10.4. Filtre tutucusunun değiştirilmesi

Filtre tutucusunun çıkartılması

- Filtre tutucusunu **[2-2]** hava üfleme tabancasının arka memesinden **[2-3]** çekip alın.

Yeni filtre tutucusunun takılması

- Filtre tutucusunu **[2-2]** hava üfleme tabancasının arka memesinin **[2-3]** üstüne itin.

10.5. Hava üfleme tabancasının temizlenmesi



Dikkat!

Yanlış temizlik nedeniyle cihaz hasarları

Çözücü veya temizlik maddelerinin içine daldırma veya bir ultrasonik cihazda temizleme, hava üfleme tabancasına hasar verebilir.

→ Hava üfleme tabancasını çözücü veya temizlik maddelerinin içine koymayınız.

→ Hava üfleme tabancasını bir ultrasonik cihazda temizlemeyin.



Bilgi!

Hava üfleme tabancası boyama işlemi esnasında kirlenmelere karşı korunmadığı zaman oldukça çabuk kirlenmektedir.



Bilgi!

Elek temizlenmeye uygun değildir ve kirlenmesi durumunda değiştirilmelidir (bakınız bölüm 10.3).

- Hava üfleme tabancasını temizlik maddesine batırılan bir bezle dıştan temizleyin.

11. Arızalar

Aşağıdaki tabloda, arızalar, bunların nedenleri ve ilgili çözüm önlemleri açıklanmaktadır.

Eğer var olan arızalar bu tabloda açıklanan yardım tedbirleriyle giderilemez ise, hava üfleme tabancasını SATA'nın müşteri hizmetlerine gönderin. (Adres için bakınız bölüm 12).

Arıza	Nedeni	Çözüm
Hava akımı düzensiz.	Elek kirl.	Eleği değiştirin.
Zayıf hava akımı.		
Boyalı yüzeyde kir parçacıkları.	Elek eksik.	Eleği takın.
	Hava kirl.	SATA filtresi 484'ü kullanın.

## 12. Müşteri servisi

SATA bayiniz tarafından aksesuar, yedek parça ve teknik destek verilmektedir.

## 13. Yedek parça

## 13.1. SATA dry jet 2

	Ürün No.	Tanım	Adet
[1-1]	222232	Filtre tutucusu	1 adet
[1-2]	222125	SATA dry jet 2 için elek, 10 parçalı ambalaj	1 set.
[1-5]	6981	Bağlantı nipel	5 adet
[1-6]	223834	Geniş huzmeli meme	1 adet

## 13.2. SATA dry jet 2 sehpası

	Ürün No.	Tanım	Adet
[4-5]	83840	Destek ayağı	1 set.
[4-4], [4-6], [4-7]	86165	Tadilat seti	1 adet
[4-9]	123786	İstavroz	1 adet
-	84145	Sehpa uzatması yakl. 1,2 m (görünmüyor)	1 adet
-	84145	3. hava üfleme tabancası için sehpa uzatması (görünmüyor)	1 adet

## Content [Original Version: German]

1.	General Information.....	221
2.	Safety Instructions.....	222
3.	Use.....	222
4.	Description.....	222
5.	Scope of Delivery.....	222
6.	Technical Design.....	223
7.	Technical Data.....	223
8.	Initial Operation.....	223
9.	Normal Operation.....	224
10.	Maintenance and Care.....	225
11.	Troubleshooting.....	226
12.	After Sales Service.....	227
13.	Spare Parts.....	228



### Read first!

Read these operating instructions thoroughly and carefully before using. Always observe safety precautions and hazard warnings!

Always keep these operating instructions with the product or somewhere accessible at any time to anyone.

### 1. General Information

These operating instructions contain important information on how to use the SATA dry jet 2, referred to herein as a dry jet blow gun. These instructions also provide information on operation, care, maintenance, cleaning and troubleshooting.

### 1.1. Target group

These operating instructions are intended for

- Skilled personnel in the painting trade.
- Personnel trained to perform painting work in industrial and trade shops.

### 1.2. Accident prevention

Always observe general as well as specific national accident prevention regulations and corresponding workplace and plant safety instructions.

### 1.3. Replacement parts, accessories and parts subject to wear

Always use only original SATA replacement parts, accessories and wearing parts. Accessories not supplied by SATA are not certified and are not approved for use. SATA is not responsible for any damage resulting from the use of unauthorized replacement parts, accessories and wearing parts.

### 1.4. Warranty and liability

The SATA General Conditions of Sale and Delivery and further contractual agreements, if applicable, as well as currently valid laws apply.

### SATA cannot assume any liability for the following:

- Failure to observe the operating instructions.

- Use of untrained personnel.
- Use of the product for purposes other than intended.
- Failure to use personal protective equipment.
- Failure to use genuine parts and accessories.
- Unauthorized conversion or technical modification.
- Natural wear and tear.
- Stress from shock or impact not typical for use.
- Unauthorized assembly and disassembly work.

## 2. Safety Instructions

Read and observe all of the instructions below. Failure to observe or incorrect observance can lead to malfunctions and severe injury.

### 2.1. Requirements for personnel

This dry jet blow gun is intended for use only by skilled personnel with appropriate training who have read and understood these operating instructions completely. Never use this dry jet blow gun when tired or when under the influence of drugs, alcohol or medication.

## 3. Use

### Intended use

This dry jet blow gun is used to accelerate drying of waterborne paints. One dry jet blow gun is suitable for manually drying smaller areas such as doors or fenders. The use of several dry jet blow guns on a stand is recommended

when drying larger surfaces.

### Improper use

The use of the dry jet blow gun for drying solvent-based materials is considered improper use.

## 4. Description

This dry jet blow gun is connected to the compressed air circuit using a quick connect nipple. A sieve removes contaminants from the air drawn in before use. The integrated air flow regulator and rotating flat fan nozzle allow you to direct the inlet air onto the painted surface. The dry jet blow gun consists of the following main components:

- Filter holder [1-1] with sieve [1-2]
- Handle [1-4] with air flow regulator [1-3]
- Flat fan nozzle [1-6]

## 5. Scope of Delivery



### Information!

The quick connect nipple is included with the standard version only. For all other versions, the customer must supply the quick connect nipple. The SATA quick connect nipple (Art. No. 6981) is required in order to connect the dry jet blow gun to a SATA dry jet 2 stand or SATA dry jet 2 jumbo stand.

- SATA dry jet 2 dry jet blow gun
- Sieve (pack of 3)
- Flat fan nozzle
- Quick connect nipple (for stan-

ard version)

## 6. Technical Design

- [1-1] Filter holder
- [1-2] Sieve (not shown)
- [1-3] Air flow regulator
- [1-4] Handle
- [1-5] Quick connect nipple
- [1-6] Flat fan nozzle (rotating)
- [1-7] Nozzle

## 7. Technical Data

Description	Measuring Unit
Ideal operating pressure	35 psi
Max. operating pressure	145 psi
Max. operating temperature	140 °F
Storage temperature	-4 °F – 176 °F
Air consumption	9.5 cfm at 35 psi

## 8. Initial Operation

The dry jet blow gun must be attached prior to initial use.

After unpacking check for:

- damage to the dry jet blow gun
- complete delivery of all listed parts (see Chap. 5).

### 8.1. Attaching the flat fan nozzle

The flat fan nozzle needs to be attached and aligned in order to direct the blown air.

- Slide the flat fan nozzle [2-6] onto the front nozzle [2-7] of the dry

jet blow gun until it engages.

### 8.2. Attaching the quick connect nipple



#### Information

The quick connect nipple is included with the standard version only. For all other versions, the customer must supply the quick connect nipple. The SATA quick connect nipple (Art. No. 6981) is required in order to connect the dry jet blow gun to a SATA dry jet 2 stand or SATA dry jet 2 jumbo stand.

- Screw the quick connect nipple [2-5] onto the air connection of the dry jet blow gun [2-4] (torque: 1 Nm).

### 8.3. Installing the sieve



#### Information!

The sieve cannot be cleaned and needs to be replaced when clogged (see Chap. 10). The sieve is symmetrical. It can be installed in any direction.

- Press the sieve [2-1] into the filter holder [2-2] until it snaps into place.

## 9. Normal Operation



### Danger!

#### Explosion risk!

An explosion may result if unsuitable air hoses are used.

→ Use only undamaged solvent-resistant, anti-static air hoses in good working condition that have a continuous compression strength of at least 145 psi, and an inside diameter of at least 9 mm, such as the SATA air hose (Art. No. 53090).



### Notice!

#### Loss of function due to clogged sieve

Contaminants in the air drawn in and the build-up of deposits during the painting process can clog the sieve.

→ Replace the sieve at regular intervals.  
→ Protect the dry jet blow gun against contaminants during the painting process.



### Notice!

#### Damage caused by dust clouds

Dust particles may fly around if the jet of air is pointed towards the floor. This dust can lead to contamination of the coated surface.

→ Do not blow air towards the floor.



### Notice!

#### Damage due to insufficient distance

The paint may move if a sufficient blowing distance is not maintained for the dry jet blow gun.

→ Make sure to maintain the correct orientation for the dry jet blow gun.



### Information!

Use a compressed air connection with a 1/4" male thread or suitable SATA quick connect nipple.

Use uncontaminated compressed air by using an SATA filter 484 (Art. No. 92320), for example.

The dry jet blow gun can be used for manual application or with a stand. Make sure to aim the dry jet blow gun correctly when using either method (see Chap. 9.1).

### 9.1. Aiming the dry jet blow gun

Note the following to achieve the best results

- Aim the flat fan nozzle at the painted surface [3-1]/[3-6].
- Aim the dry jet blow gun at an angle to the painted surface (ideal blowing distance: 11.8" – 19.7" [3-3]/[3-4], angle: 20° - 40° [3-2]/[3-5]).

### 9.2. Manual operation

- Turn the air flow regulator [1-3] clockwise to the stop.



- Use the quick connect nipple [1-5] to connect the dry jet blow gun to the compressed air circuit.
- Turn the air flow regulator counterclockwise until the required air flow is set.
- Hold the dry jet blow gun in the required working position. Make sure to aim the gun correctly (see Chap. 9.1).
- To stop blowing air, turn the air flow regulator clockwise to the stop and disconnect the dry jet blow gun from the compressed air circuit.

### 9.3. Stand operation



#### Information!

These operating instructions describe how to use the SATA dry jet 2 stand with height-adjustable mount and 2 dry jet blow guns (Art. No. 223008). Alternatively, any other extensions and variants of the SATA may also be used. For example, the SATA dry jet 2 jumbo stand (Art. No. 223503).

- Set up, position and align the stand [4-4], [4-9].
- Use the quick connect nipple [4-3] to connect the stand to the compressed air circuit.
- Turn the dry jet blow gun air flow regulator clockwise to the stop.
- Connect the dry jet blow guns [4-1], [4-8] to the quick connect couplings [4-2], [4-7] and adjust

aim.

- Turn the air flow regulator for the dry jet blow guns counterclockwise until the required air flows are set.
- To stop blowing air, turn the dry jet blow gun air flow regulator clockwise to the stop and disconnect the dry jet blow guns from the stand or disconnect the stand from the compressed air circuit.

## 10. Maintenance and Care



### Danger!

#### Risk of injury due to loose components

Components could unexpectedly come loose when performing maintenance work on a dry jet blow gun that is connected to the compressed air circuit.

→ Disconnect the dry jet blow gun from the compressed air circuit before performing any maintenance work.

Replacement parts are available for repair work (see Chap. 13).

### 10.1. Replacing the flat fan nozzle

#### Removing the flat fan nozzle

- Remove the flat fan nozzle [2-6] from the front nozzle [2-7] of the dry jet blow gun.

#### Attaching a new flat fan nozzle

- Slide the flat fan nozzle [2-6] onto the front nozzle [2-7] of the dry

jet blow gun until it engages.

## 10.2. Replacing the quick connect nipple

### Removing the quick connect nipple

- Unscrew the quick connect nipple [2-5] from the dry jet blow gun air connection [2-4].

### Attaching a new quick connect nipple

- Screw the quick connect nipple [2-5] onto the air connection of the dry jet blow gun [2-4] (torque: 1 Nm).

## 10.3. Replacing the sieve

### Removing the sieve

- Take the sieve [2-1] out of the filter holder [2-2].

### Inserting a new sieve



#### Information!

The sieve is symmetrical. It can be installed in any direction.

- Press the sieve [2-1] into the filter holder [2-2].

## 10.4. Replacing the filter holder

### Removing the filter holder

- Remove the filter holder [2-2] from the rear nozzle [2-3] of the dry jet blow gun.

### Attaching a new filter holder

- Slide the filter holder [2-2] onto the rear nozzle [2-3] of the dry jet blow gun.

## 10.5. Cleaning the dry jet blow gun



#### Notice!

### Damage to device due to improper cleaning

Immersion in solvents or cleaning agents, or using an ultrasonic cleaner can damage the dry jet blow gun.

→ Do not place the dry jet blow gun in solvents or cleaning agents.

→ Do not clean the dry jet blow gun with an ultrasonic cleaner.



#### Information!

The dry jet blow gun will become clogged quickly if it is not protected from contaminants during the painting process.



#### Information!

The sieve cannot be cleaned and needs to be replaced when clogged (see Chap. 10.3).

- Clean the exterior of the dry jet blow gun with a cloth soaked in cleaning agent.

## 11. Troubleshooting

The troubleshooting chart below lists malfunctions, causes and remedies.

If the faults or malfunctions cannot be eliminated using the remedies described, send the dry jet blow gun in to the SATA Customer Ser-

vice Department. (See Chap. 12 for address).

<b>Malfunction</b>	<b>Cause</b>	<b>Corrective action</b>
Uneven air flow.	Clogged sieve.	Replace the sieve.
Weak air flow.		
Dirt particles on painted surface.	Sieve not installed.	Insert sieve.
	Air contaminated.	Use SATA filter 484.

## 12. After Sales Service

Please ask your SATA dealer for accessories, spare parts and technical support.

## 13. Spare Parts

### 13.1. SATA dry jet 2

	Art. No.	Description	Quantity
[1-1]	222232	Filter holder	1 ea.
[1-2]	222125	Sieve for STATA dry jet 2, pack of 10	1 set.
[1-5]	6981	Quick connect nipple	5 ea.
[1-6]	223834	Flat fan nozzle	1 ea.

### 13.2. SATA dry jet 2 stand

	Art. No.	Description	Quantity
[4-5]	83840	Stand base	1 set.
[4-4], [4-6], [4-7]	86165	Conversion kit	1 ea.
[4-9]	123786	Cross piece	1 ea.
-	84145	Stand extension, approx. 1.2 m (not shown)	1 ea.
-	84145	Stand extension for 3rd dry jet blow gun (not shown)	1 ea.

# [4]

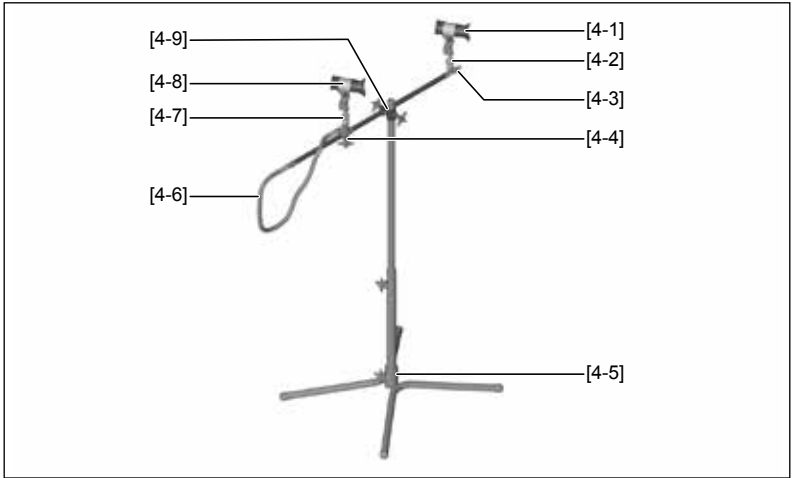



II 2 G T4

**ERC**

**SATA**



70%  
PEFC zertifiziert  
Dieses Produkt stammt aus  
nachhaltig bewirtschafteten  
Wäldern und kontrollierten Quellen.  
[www.pefc.de](http://www.pefc.de)

SATA GmbH & Co. KG  
Domertalstraße 20  
70806 Kornwestheim  
Deutschland  
Tel. +49 7154 811-0  
Fax +49 7154 811-196  
E-Mail: [info@sata.com](mailto:info@sata.com)  
[www.sata.com](http://www.sata.com)

# SATA® dry jet™ 2

Betriebsanleitung | Упътване за работа | 使用说明书 | Návod k použití | Bežieningsvejledning | Kasutusjuhend | Operating Instructions | Instrucciones de servicio | Käyttöohje | Mode  
d'emploi | Οδηγίες λειτουργίας | Üzemeltetési utasítás | Istruzioni d'uso | Naudojimo instrukcija | Lieotošanas instrukcija | Gebruikershandleiding | Instrukcja obsługi | Bruksveiledning | Instrukcija  
trouções de funcionamento | Manual de utilizare | Руководство по эксплуатации | Bruksanvisning | Navodilo za obratovanje | Návod na použití | Operating Instructions | Kullanim  
talimatı | Operating Instructions

